



EAC

MURELLE HE 99 R ErP

РУКОВОДСТВО ПО МОНТАЖУ И ТЕХНИЧЕСКОМУ ОБСЛУЖИВАНИЮ



RU

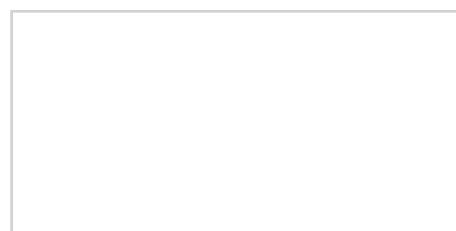

Fonderie SIME S.p.A

Код - 6331235 - 07/2024 - R1

ПЕРЕВОД ОРИГИНАЛЬНОГО РУКОВОДСТВА

СЕРТИФИКАЦИЯ RANGE RATED



Этот котел может быть приспособлен к тепловым потребностям системы путем установки при монтаже максимальной мощности отопления. Это позволяет включить устройство на максимальную мощность в пределах установленных специальными правилами. См. пункт 3.3 (Доступ к параметрам установки).

Установив требуемую мощность (PAR 31), впишите значение в кВт на соответствующей наклейке (см. рисунок).

Наклейка прикрепляется рядом с табличкой с техническими параметрами котла.

Для дальнейшей проверки и корректировки обратитесь к новому установленному значению.

У MURELLE HE 99 R ErP установленное значение PAR 31 = 83 соответствует максимальной мощности нагрева 91,9 кВт.

		 www.sime.it	
Fonderie SIME S.p.A. Legnago - VR (Italy) - Tel. +39 0442 631111			
Caldia a condensazione - condensing boiler - caldera de condensacion - caldeira a condensacao - chaudiere a condensation - condensatorketel - gasbrennwertkessel - Котлоу отопительный конденсационный - plynový kondenzační kotol - condensare cașan - kocioł kondensacyjny - kondenzációs kazánok - конденсационный котел - конденсирующий котел - مراجل التكثيف			
MURELLE HE 99 R ErP		8113349	
999999999	2021	Dir. 92/42 CEE	
		CE 1312 I21	
		PIN n. 1312CM5614	
8,20 L			
G20		G31	
Q _n max =	94,06 kW	94,06 kW	Q _n min = 21,60 kW/21,60 kW
P _n max 80-60°C =	91,90 kW	91,90 kW	P _n min 80-60°C = 21,10 kW/21,10 kW
P _n max 50-30°C =	99,80 kW	99,80 kW	P _n min 50-30°C = 23,60 kW/23,60 kW
PMS =	5 bar	0,5 MPa	T max = 85 °C
230V~ - 50Hz - 258W		IP X4D	NOx class 6
G20 20 mbar			
E20P G20G31 2037 mbar (0,37 MPa) B23-823P-853-853P-C13-C23-C43-C53-C63			
G31 37 mbar			
MADE IN ITALY			

Поля с серым фоном предусмотрены для заполнения установщиком

ДЛЯ УСТАНОВЩИКА

СОДЕРЖАНИЕ

1	ОПИСАНИЕ ПРИБОРА	стр. 4
2	УСТАНОВКА	стр. 9
3	ХАРАКТЕРИСТИКИ	стр. 16
4	ИСПОЛЬЗОВАНИЕ И ТЕХНИЧЕСКОЕ ОБСЛУЖИВАНИЕ	стр. 24

СООТВЕТСТВИЕ

Наша компания заявляет, что котлы MURELLE HE 99 R ErP отвечают основным требованиям следующих директив:

- Директива эффективности 92/42/СЕЕ
- Регламент ЕС по газовому оборудованию 2016/426/СЕ
- Директива об электромагнитной совместимости 2014/30/UE
- Директива 2014/35/EU Европейского парламента по низковольтному оборудованию
- Директива 2009/125/СЕ Европейского парламента и Совета Европы, определяющая требования к экодизайну
- Регламент (UE) № 813/2013 - 811/2013



ВВЕДЕНИЕ ПРИБОРА В ЭКСПЛУАТАЦИЮ

При первом запуске котла следует выполнить следующие проверки:

- Убедитесь, что в непосредственной близости от котла отсутствуют легковоспламеняющиеся жидкости или материалы.
- Убедитесь, что подключение к электросети было выполнено правильно, а кабель заземления подключен к надежной системе заземления.
- Откройте газовый кран и проверьте плотность соединений, включая горелку.
- Убедитесь, что котел предназначен для работы с газом поставляемого типа.
- Убедитесь, что канал отвода продуктов сгорания свободен и/или правильно установлен.
- Убедитесь, что запорные клапаны открыты.
- Убедитесь, что система заправлена водой и из нее полностью удален воздух.
- Убедитесь, что циркуляционное устройство не заблокировано.
- Продуйте воздух в газовой трубе через специальное отверстие для сброса давления, расположенное на входе газового клапана.
- Установщик должен научить пользователя, как работать с котлом и предохранительными устройствами.

Компания Fonderie Sime S.p.A. снимает с себя всю ответственность из-за опечаток или транскрипций, оставляя за собой право без предупреждения вносить какие-либо изменения в технические и коммерческие проспекты.

1 ОПИСАНИЕ ПРИБОРА

1.1 ВСТУПЛЕНИЕ

MURELLE HE 99 R ErP представляет собой класс конденсационных приборов отопления с принудительным смешиванием, предназначенных только для отопления, с широким диапазоном моделирования

мощности (от 20 % до 100 %). Они предназначены как для отдельной установки, так и для установки в модульных системах с несколькими генераторами, подключенными последовательно/каскадом независимо друг от друга. Следуйте инструкциям, приведенным в данном руководстве, для пра-

вильной установки и безупречной работы прибора.

ПРИМЕЧАНИЕ: Первое включение должно быть выполнено уполномоченным персоналом.

1.2 РАЗМЕРЫ (рис. 1)



Рис. 1

1.3 ТЕХНИЧЕСКИЕ ДАННЫЕ

		MURELLE HE 99 R ErP
Тепловая мощность, кВт		
Номинальная (80-60 °C) (Pn макс.)	кВт	91,9
Номинальная (50-30°C) (Pn макс.)	кВт	99,8
Уменьшенная (80-60 °C) (Pn мин.)	кВт	21,1
Уменьшенная (50-30°C) (Pn мин.)	кВт	23,6
Тепловой поток (*)		
Номинальный (Qn макс. - Qnw макс.)	кВт	94,06
Уменьшенный (Qn мин. - Qnw мин.)	кВт	21,6
Полезная эффективность мин./макс.(80-60 °C)	%	97,7 / 97,8
Полезная эффективность мин./макс.(50-30°C)	%	109,1 / 106,1
Полезная эффективность при 30 % нагрузки (40-30 °C)	%	108,1
Потери в момент остановки при 50 °C (EN 15502)	В	126
Напряжение питания	В/Герц	230/50
Потребление электроэнергии (Qn макс. - Qn мин.)	В	268 – 134
Электрическая мощность, потребляемая насосом системы	В	140
Степень электрической защиты	IP	X4D
Энергоэффективность		
Класс сезонной энергоэффективности отопления	А	
Сезонная энергоэффективность отопления	%	93
Уровень шума системы отопления	дБ(А)	---
Диапазон регулировки отопления	°C	20-80
Количество воды в котле	л	8,2
Максимальное рабочее давление (PMS)	бар	(кПа) 5 (490)
Максимальная рабочая температура (Т макс.)	°C	85
Предохранительный термостат	°C	100
Температура дыма при макс. потоке (80-60 °C)	°C	86,2
Температура дыма при мин. потоке (80-60 °C)	°C	74,6
Температура дыма при макс. потоке (50-30°C)	°C	61,6
Температура дыма при мин. потоке (50-30°C)	°C	49,2
Минимальный/максимальный поток дымовых газов	г/с	10,3/51,7
CO₂ при мин./макс. потоке (G20)	%	9,0 / 9,0
CO₂ при мин./макс. потоке (G31)	%	10,2 / 10,2
Измеренный NO_x (EN 15502-1:2015)	мг/кВт·год	22
Потери дыма с включенной горелкой	%	2,5
Потери окружающей среды с включенной горелкой	%	0,2
PIN-код		1312CM5614
Категория		II2H3P
Классификация прибора		B23-B53-B23P-B53P-C13-C33-C43-C53-C83
Класс NO_x (EN 15502-1:2015)		6 (< 56 мг/кВт)
ВЕС пустого котла	кг	87
Главные газовые форсунки		
Количество форсунок	шт	1
Диаметр сопла (G20)	ø мм	17,2
Диаметр сопла (G31)	ø мм	9,8
Потребление газа при максимальной/минимальной мощности (G20)	м ³ /ч	9,95 / 2,28
Потребление пропана при максимальной/минимальной мощности (G31)	кг/ч	7,3 / 1,68
Давление подачи газа (G20)	мБар (кПа)	20 (1,96)
Давление подачи газа (G31-Пропан)	мБар (кПа)	37 (3,62)

(*) Тепловой поток при нагревании, рассчитанный с использованием низшей теплотворной способности (PCI)

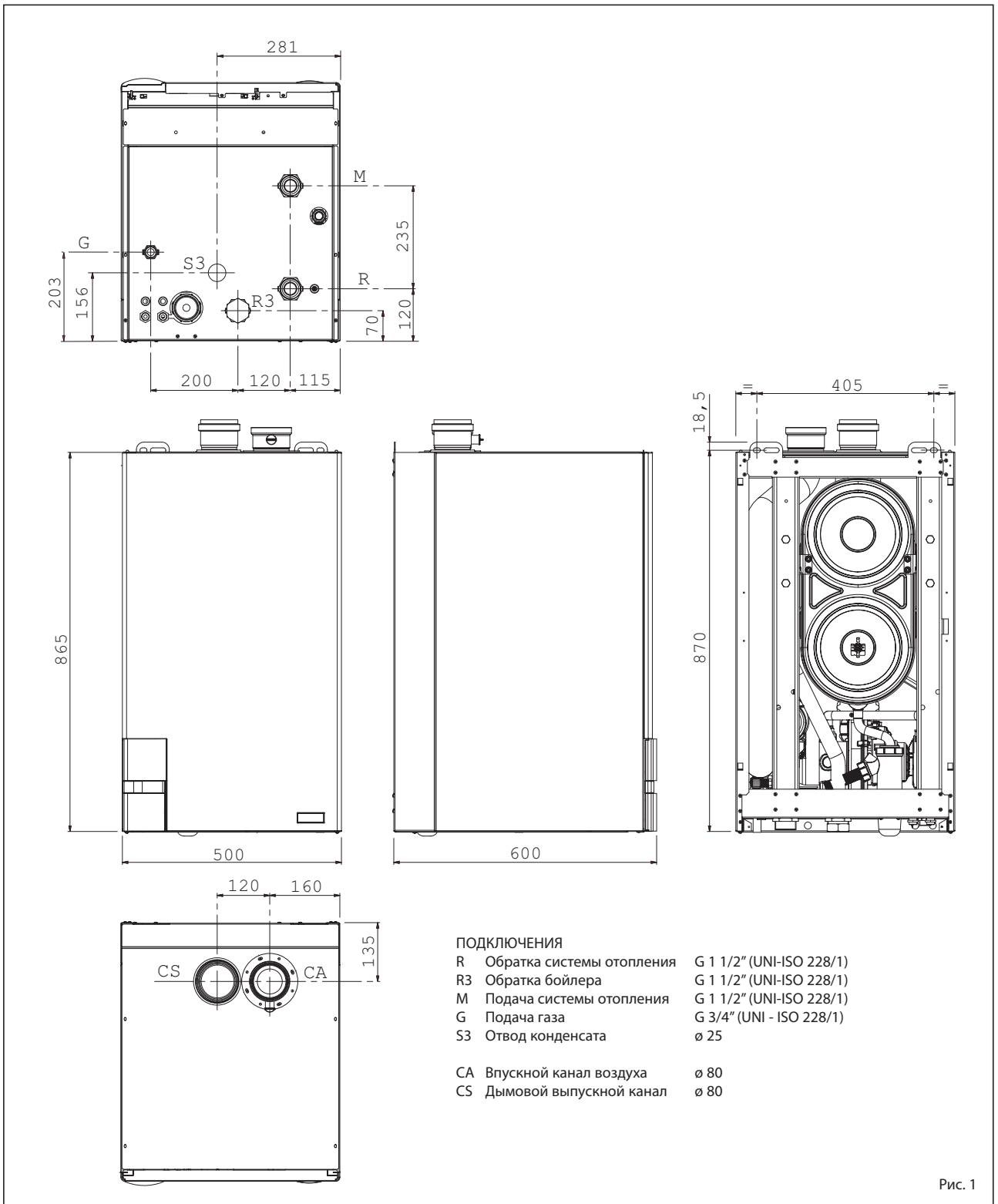
1.4 ФУНКЦИОНАЛЬНАЯ СХЕМА (рис. 2)



Рис. 2

1.5 ОСНОВНЫЕ КОМПОНЕНТЫ (рис. 3)

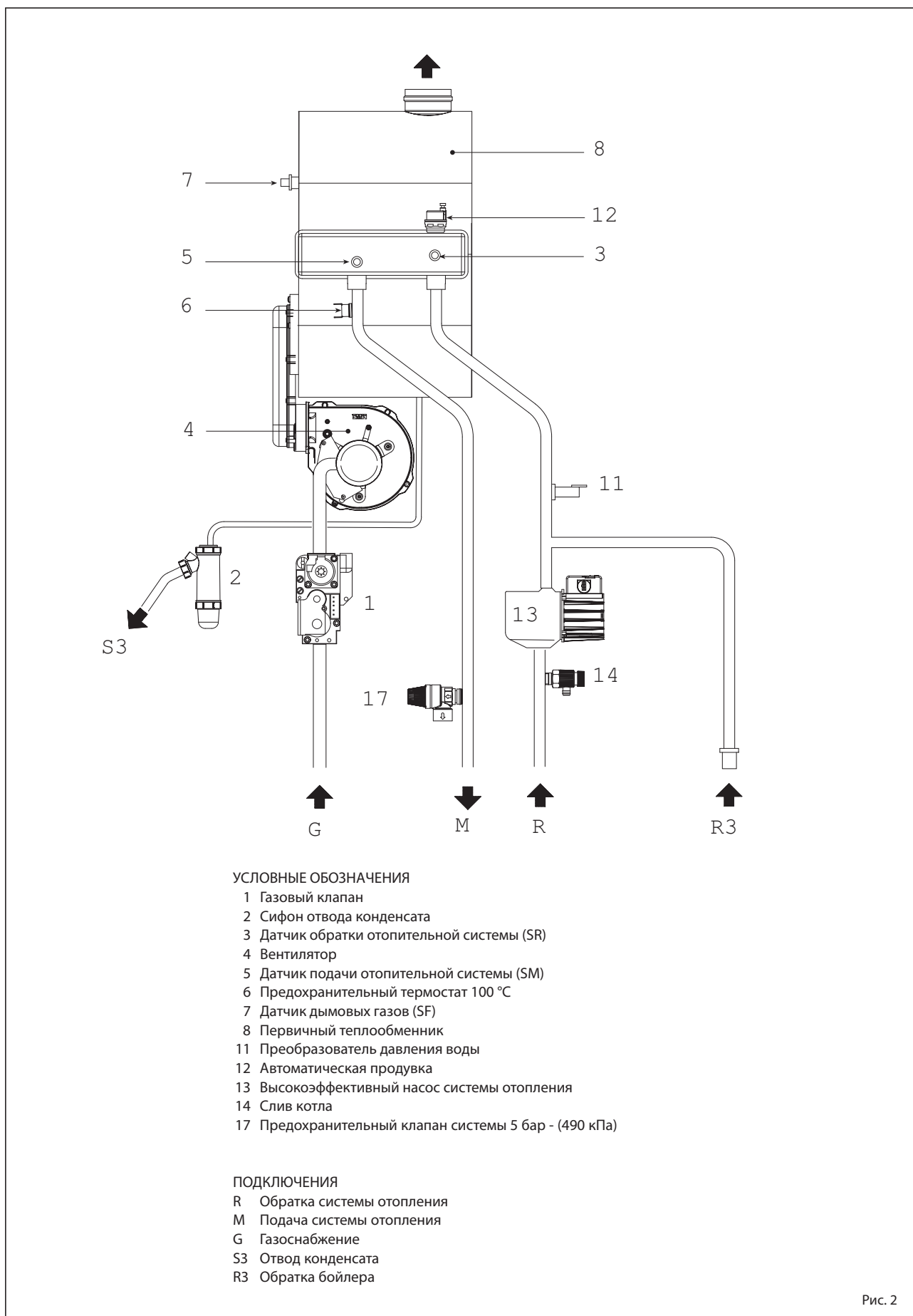
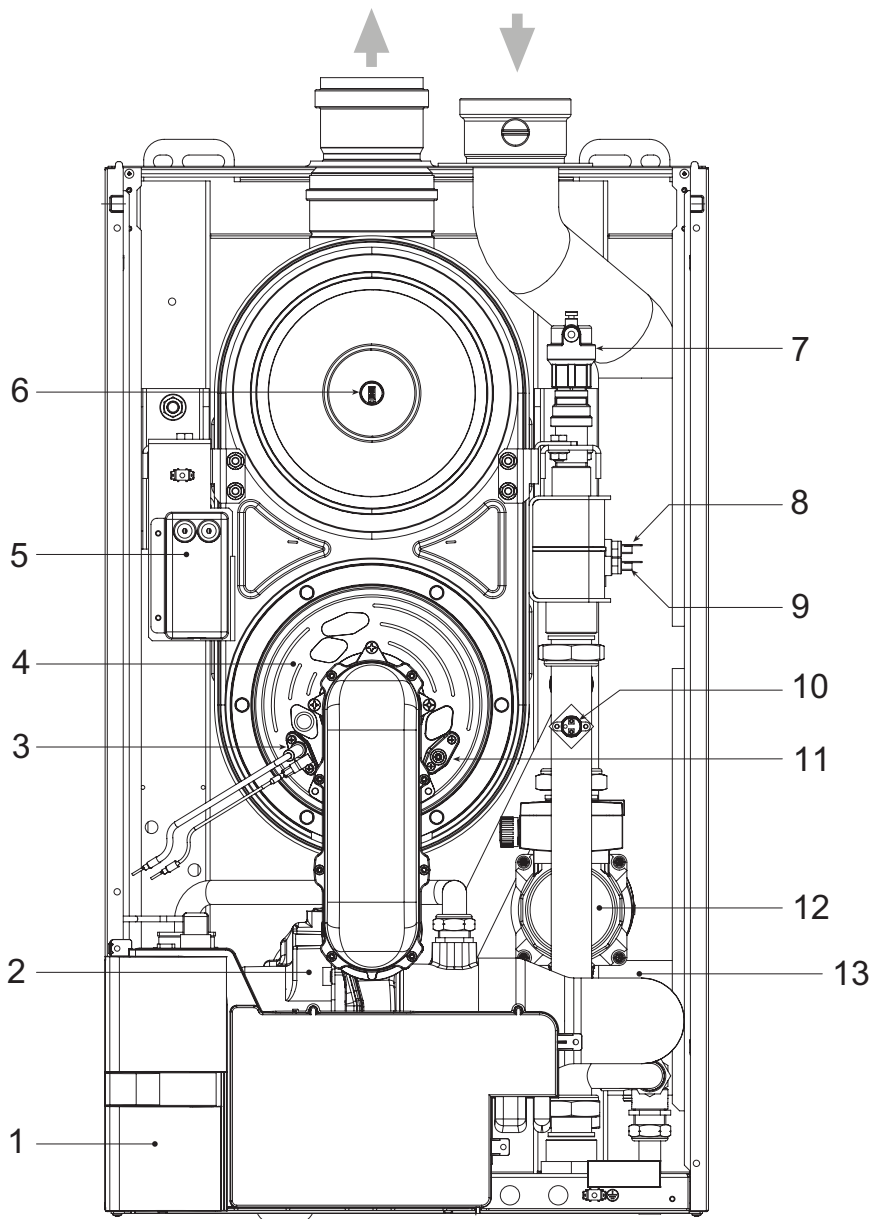

УСЛОВНЫЕ ОБОЗНАЧЕНИЯ

- 1 Панель управления
- 2 Вентилятор
- 3 Электрод зажигания
- 4 Первичный теплообменник
- 5 Трансформатор зажигания
- 6 Датчик дымовых газов (SF)
- 7 Автоматическая продувка
- 8 Датчик обратной отопительной системы (SR)
- 9 Датчик подачи отопительной системы (SM)
- 10 Предохранительный термостат 100 °C
- 11 Электрод сигнализации
- 12 Высокоэффективный насос системы отопления
- 13 Мембрана трубы впуска воздуха

Рис. 3

1.6 ТАБЛИЧКА С ТЕХНИЧЕСКИМИ ПАРАМЕТРАМИ

		 www.sime.it																				
Fonderie SIME S.p.A. Legnago - VR (Italy) - Tel. +39 0442 631111																						
МОДЕЛЬ	ТИП УСТРОЙСТВА																					
СЕРИЙНЫЙ НОМЕР	КОД	ДИРЕКТИВА																				
ГОД ПРОИЗВОДСТВА	PIN ОРГАНА СЕРТИФИКАЦИИ																					
ОБЪЕМ ВОДЫ В КОТЛЕ	PIN СЕРТИФИКАЦИИ																					
МАКС. ТЕПЛОВАЯ МОЩНОСТЬ	<table border="1"> <thead> <tr> <th colspan="2">G20</th> <th colspan="2">G31</th> </tr> </thead> <tbody> <tr> <td>Q_n max =</td> <td></td> <td>Q_n min =</td> <td></td> </tr> <tr> <td>P_n max 80-60°C =</td> <td></td> <td>P_n min 80-60°C =</td> <td></td> </tr> <tr> <td>P_n max 50-30°C =</td> <td></td> <td>P_n min 50-30°C =</td> <td></td> </tr> <tr> <td>PMS =</td> <td></td> <td>T max =</td> <td></td> </tr> </tbody> </table>		G20		G31		Q _n max =		Q _n min =		P _n max 80-60°C =		P _n min 80-60°C =		P _n max 50-30°C =		P _n min 50-30°C =		PMS =		T max =	
G20			G31																			
Q _n max =				Q _n min =																		
P _n max 80-60°C =				P _n min 80-60°C =																		
P _n max 50-30°C =				P _n min 50-30°C =																		
PMS =		T max =																				
МАКС. ТЕПЛОВАЯ МОЩНОСТЬ (80-60 °C)	МИН. ТЕПЛОВАЯ МОЩНОСТЬ																					
МАКС. ТЕПЛОВАЯ МОЩНОСТЬ (50-30 °C)	МИН. ТЕПЛОВАЯ МОЩНОСТЬ (80-60 °C)																					
МАКС. РАБОЧЕЕ ДАВЛЕНИЕ	МИН. ТЕПЛОВАЯ МОЩНОСТЬ (50-30 °C)																					
	МАКС. РАБОЧАЯ ТЕМПЕРАТУРА																					
МАКС. ПОТРЕБЛЯЕМАЯ МОЩНОСТЬ ЭЛЕКТРОПИТАНИЯ	СТЕПЕНЬ ЭЛЕКТРОЗАЩИТЫ																					
ТЕСТОВЫЙ ГАЗ	КЛАСС NOX																					
КАТЕГОРИЯ УСТРОЙСТВА	КЛАССИФИКАЦИЯ УСТРОЙСТВА																					
ТРАНСФОРМАЦИОННЫЙ ГАЗ	ТИП ГАЗА																					
MADE IN ITALY																						

2 УСТАНОВКА

Устройство следует устанавливать в фиксированном положении силами исключительно специализированных и квалифицированных компаний с соблюдением всех инструкций и указаний, приведенных в настоящем руководстве.

ВНИМАНИЕ: Перед установкой прибора, установщик должен убедиться, что стена может выдержать такой вес.

2.1 РАЗМЕЩЕНИЕ КОТЛА

Котлы **MURELLE HE 99 R ErP** должны быть установлены в помещениях, имеющих размерные характеристики и отвечающие требованиям местных действующих норм. Кроме того, для притока воздуха в помещение на наружных стенах необходимо сделать отверстия для аэрации, площадь которых ни в коем случае не может быть менее 3000 см², а для газов с плотностью более 0,8 - не менее 5000 см².

2.2 УСТАНОВКА

2.2.1 Отдельный котел (рис. 4)

В случае установки отдельного котла можно приобрести комплект компенсаторов, доступный по запросу, код 8101581. Компенсационный комплект предназначен для применения бойлера для хранения горячей воды емкостью 80 или более литров. В зависимости от способа отвода отработавших газов, выбранного и описанного в пункте 2.6, настройте параметр:

- **PAR 9** = См. ТАБЛИЦУ 1-2-3-3/а.

Чтобы получить доступ к разделу ПАРАМЕТРЫ УСТАНОВКИ, см. пункт 3.3.

2.2.2 Котел при последовательной/каскадной установке

При последовательной/каскадной установке с использованием полипропиленового коллектора дыма с обратным клапаном нужно изменить на каждом котле, входящем в модуль, следующие установочные параметры:

- **PAR 1 = 69** (если котел работает на МЕТАНЕ G20).
- **PAR 1 = 71** (если котел работает на ПРОПАНЕ G31).

Чтобы получить доступ к разделу ПАРАМЕТРЫ УСТАНОВКИ, см. пункт 3.3.

ВНИМАНИЕ: Если при последовательной/каскадной установке наблюдается падение давления при всасывании, то следует проверить CO₂ при максимальной и минимальной мощности, а при необходимости довести его до правильного значения, указанного в пункте 4.2.2. При последовательной/каскадной установке обязательно следует предусмотреть тепловую систему с гидравлическим сепаратором и устройствами безопасности.

Одиночная установка с помощью комплекта код 8101581 (опционально)

- M Подача системы R 2" (UNI-ISO 7/1)
- R Обратка системы R 2" (UNI-ISO 7/1)
- M2 Подача бойлера G 1" (UNI-ISO 228/1)
- R3 Обратка бойлера G 1 1/2" (UNI-ISO 228/1)

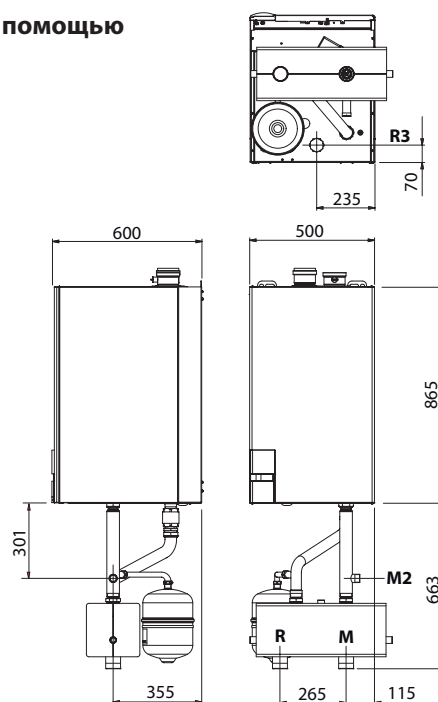

ВНИМАНИЕ:

- Необходимо обеспечить систему отопления гидравлическим компенсатором и предохранительными устройствами.
- При замене котлов в существующих системах желательно установить пластинчатый теплообменник, чтобы отделить контур котла от вторичных контуров. См. кривую давления котла, показанную на рис. 14.

Рис. 4

2.3 ПОДКЛЮЧЕНИЕ СИСТЕМЫ

Чтобы предохранить систему отопления от вредной коррозии, отложений или накипи, перед установкой прибора чрезвычайно важно промыть систему в соответствии со стандартом UNI-CTI 8065, используя соответствующие продукты, такие как например **Sentinel X300 (новые системы), X400 и X800 (старые системы) или Fernox Cleaner F3**.

Полные инструкции предоставляются вместе с изделиями, но для дальнейшего уточнения можно обратиться непосредственно к производителю SENTINEL PERFORMANCE SOLUTIONS LTD или к FERNOX COOKSON ELECTRONICS. После промывки системы, чтобы защитить ее от коррозии и отложений, желательно использовать ингибиторы типа **Sentinel X100 или Fernox Protector F1**. Важно проверить концентрацию ингибитора после каждой модификации системы и проверки в рамках технического обслуживания, как это предусмотрено производителями (соответствующие испытания доступны у розничных продавцов). Освобождение предохранительного клапана должно производиться с подключением к коллекторной лейке для очистки при выполнении работ.

ВНИМАНИЕ: Невыполнение процесса промывки отопительной системы и добавления соответствующего ингиби-

тора лишает гарантии на оборудование.

Подключение к газовой магистрали должно производиться в соответствии со стандартами UNI 7129 и UNI 7131. При определении размеров газовых труб от счетчика до модуля следует учитывать как объемные потоки (потребление) в м³/ч, так и плотность газа.

Секции труб, образующих установку, должны обеспечивать подачу газа, достаточную для покрытия максимального потребления, ограничивая потерю давления между счетчиком и каким-либо прибором, которое не превышает:

- 1,0 мБар (0,098 кПа) для газов второй группы (природный газ)
- 2,0 мБар (0,196 кПа) для газов третьей группы (бутан или пропан).

Внутри корпуса закреплена идентификационная табличка, на которой указаны технические данные и тип газа, на который рассчитан котел.

2.3.1 Подключения для отвода конденсата

Чтобы собрать конденсат, необходимо подсоединить сливной сифон к канализационной системе с помощью трубы, имеющей минимальный наклон 5 мм на метр.

Только пластмассовые трубы обычного стока подходят для транспортировки конденсата в канализационную систему.

2.3.2 Фильтр на газовой трубе

Газовый клапан стандартно установлен с входным фильтром, который не способен удерживать все примеси, содержащиеся в газе и трубах сети.

Чтобы избежать повреждения клапана, а в некоторых случаях даже исключительно в целях безопасности, рекомендуется установить соответствующий фильтр на газовой трубе.

2.4 НАЧАЛЬНЫЙ ЭТАП ЗАПОЛНЕНИЕ СИСТЕМЫ

Давление заполнения при холодной системе должно быть **1 бар (98 кПа)**.

Заполнение должно производиться медленно, чтобы воздушные пузырьки могли выходить через соответствующие отверстия.

2.4.1 Опорожнение системы (рис. 5)

Чтобы опорожнить систему, выключите котел и активируйте слив котла (2 рис. 5).

2.5 ВЫПУСК ДЫМОВЫХ ГАЗОВ

Котел поставляется вместе с резиновым уплотнением $\varnothing 80$, устанавливаемым в выпускной канал (11 рис. 4 / b - 4 / c - 4 / d).

2.5.1 Тип В (рис. 6)

Если всасывание не подключено, котел остается устройством типа В. В местах, где котел должен быть защищен от воды, нужно заменить воздухозаборник, вставленный во фланец, воздухозаборником с кодом 8089510. Для реализации этой выпускной конфигурации обратитесь к рис. 6.

ВНИМАНИЕ: Максимальная общая длина трубы отвода газов $\varnothing 80$ зависит от падения давления на отдельных фитингах и не должна превышать 42 мм Н₂О.

Если потеря превышает 4 мм Н₂О, чтобы обеспечить правильную работу прибора, установите параметр PAR 9, как указано в ТАБЛИЦЕ 1 (для получения доступа к параметрам установки см. пункт 3.3).

Вытяжной канал можно подключить к существующим дымоходам.

Если котел работает при низкой температуре, обычные дымоходы могут использоваться при следующих условиях:

- Дымоход не должен использоваться другими котлами.
- Внутренняя часть дымохода должна быть защищена от прямого контакта с конденсатом

котла. Продукты сгорания должны удаляться через гибкую трубу или жесткие пластиковые трубы диаметром около 100-150 мм, обеспечивая сифонный слив конденсата у основания трубы. Полезная высота сифона должна быть не менее 150 мм.

2.5.2 Тип С (рис. 7 - рис. 8)

Котел становится прибором типа С, если воздухозаборник снимается с фланца и подсоединяется всасывание в вытяжных конфигурациях с отдельными каналами (рис.7) или соосным выпуском (рис. 8).

2.5.3 Максимальная длина для использования с отдельными каналами $\varnothing 80$

Общая максимальная длина всасывающих и вытяжных каналов $\varnothing 80$ зависит от потерь на отдельных фитингах и не должна превышать 42 мм Н₂О.

Если потеря превышает 4 мм Н₂О, чтобы обеспечить правильную работу прибора, следует установить параметр PAR 9, как указано в ТАБЛИЦЕ 2 (для получе-

ния доступа к параметрам установки см. пункт 3.3), и выполнить калибровку CO₂ на максимальную и минимальную мощность, как указано в пункте 4.2.2.

2.5.4 Максимальная длина, которая используется с соосным каналом $\varnothing 80/125$

В типах с соосным выпуском $\varnothing 80/125$ максимальная длина горизонтального участка, включая изгиб 90°, не должна превышать 4 м, если котел работает на G20, и 3 м, если он работает на G31.

На выходах на крышу она не должна превышать 5 м вертикально по прямой, если котел работает на G20, и 4 м, если он работает на G31.

ВНИМАНИЕ: Чтобы обеспечить правильную работу прибора, установите параметр установки PAR 9, как указано в ТАБЛИЦАХ 3-3/а (для получения доступа к параметрам установки см. пункт 3.3), и выполните калибровку CO₂ на максимальную и минимальную мощность, как указано в пункте 4.2.2.

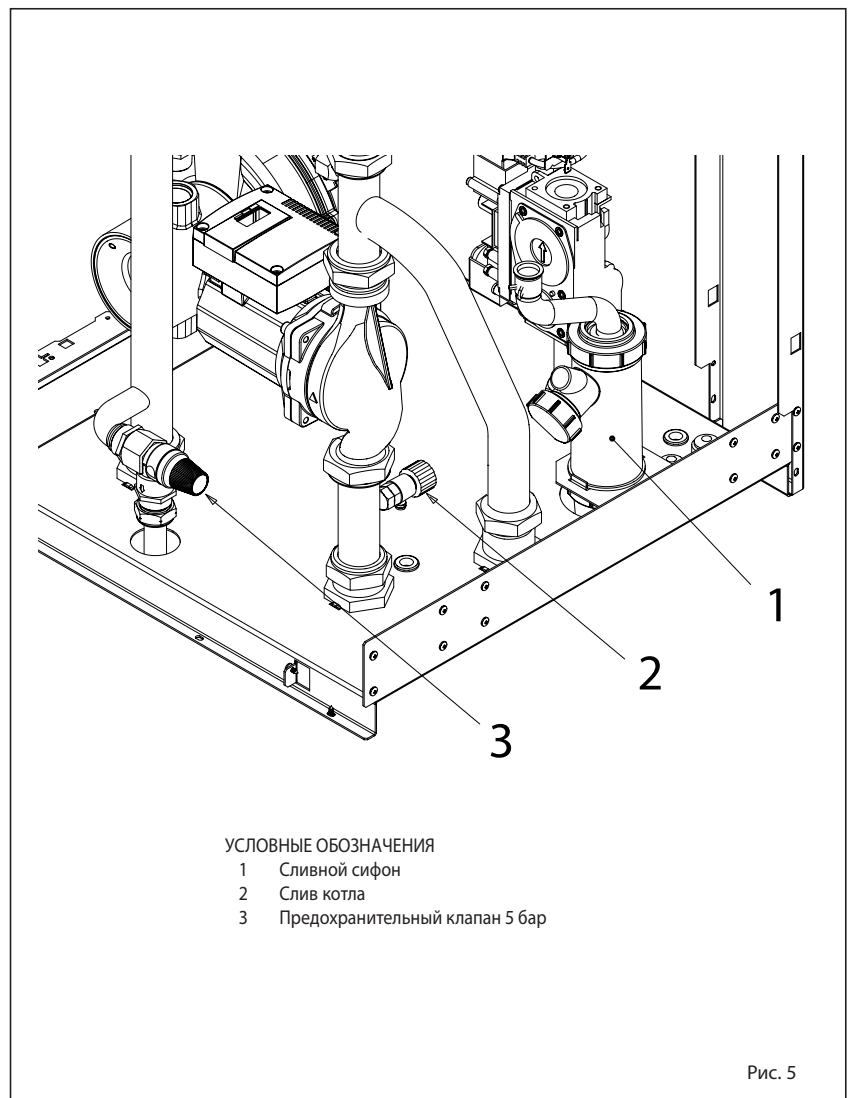

УСЛОВНЫЕ ОБОЗНАЧЕНИЯ

- 1 Сливной сифон
- 2 Слив котла
- 3 Предохранительный клапан 5 бар

Рис. 5

Тип В



ТАБЛИЦА ПАДЕНИЯ ДАВЛЕНИЯ НА ФИТИНГАХ Ø80

Фитинги Ø80	Падение давления (мм H ₂ O)
Колено из полипропилена 90° нар./вн.	3,5
Колено из полипропилена 45° нар./вн.	2,3
Удлинитель из полипропилена Д. 1000	1,4
Удлинитель из полипропилена Д. 500	0,7
Выходной элемент дымохода, устанавливаемого на крыше Д. 1381	5,0
Вывод дымохода	4,0
Удлинитель из полипропилена Д. 250 со штуцером	0,3

ВНИМАНИЕ!

Если потеря давления на отдельных фитингах превышает 4 мм H₂O, чтобы обеспечить правильную работу прибора, установите параметр PAR 9, как указано в ТАБЛИЦЕ 1 (для получения доступа к параметрам установки см. пункт 3.3).

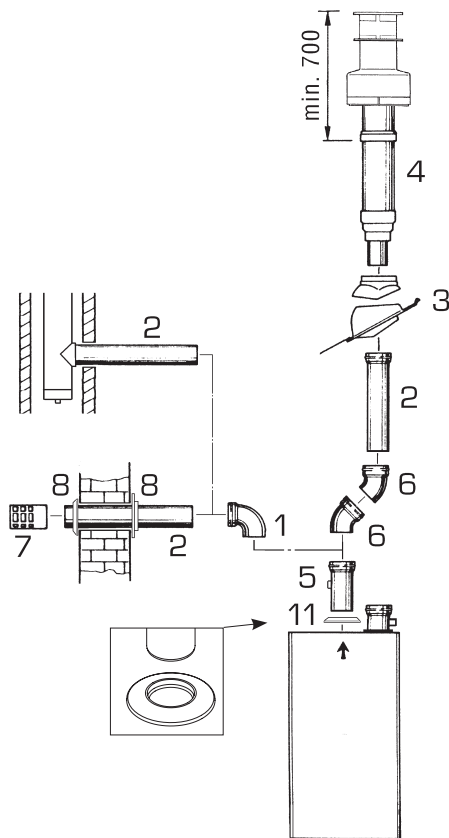
ТАБЛИЦА 1

ПАДЕНИЕ ДАВЛЕНИЯ (мм H ₂ O)	PAR 9 (длинные дымоходы)
0 - 4	0
4 - 8	1
8 - 12	2
12 - 16	3
16 - 20	4
20 - 24	5
24 - 28	6
28 - 32	7
32 - 36	8
36 - 40	9
40 - 42	10

УСЛОВНЫЕ ОБОЗНАЧЕНИЯ

- 1 Колено из полипропилена 90° нар./вн. (6 шт.) код 8077450
- 2 а Удлинитель из полипропилена Д. 1000 (6 шт.) код 8077351
- 2 б Удлинитель из полипропилена Д. 500 (6 шт.) код 8077350
- 3 Элемент крыши с соединением код 8091300
- 4 Выходной элемент дымохода, устанавливаемого на крыше Д. 1381 код 8091204
- 5 Удлинитель из полипропилена Д. 250 со штуцером код 6296513
- 6 Колено из полипропилена 45° нар./вн. (6 шт.) код 8077451
- 7 Вывод дымохода код 8089501
- 8 Набор внутренних и наружных гаек, код 8091500
- 11 Резиновый уплотнитель Ø80 (в комплекте)

ВНИМАНИЕ:

При монтаже фитингов желательно смазывать внутреннюю уплотнительную сторону продуктами на основе силиконовых веществ, полностью избегая использования масел и жиров.

Тип С (отдельные каналы $\varnothing 80$)

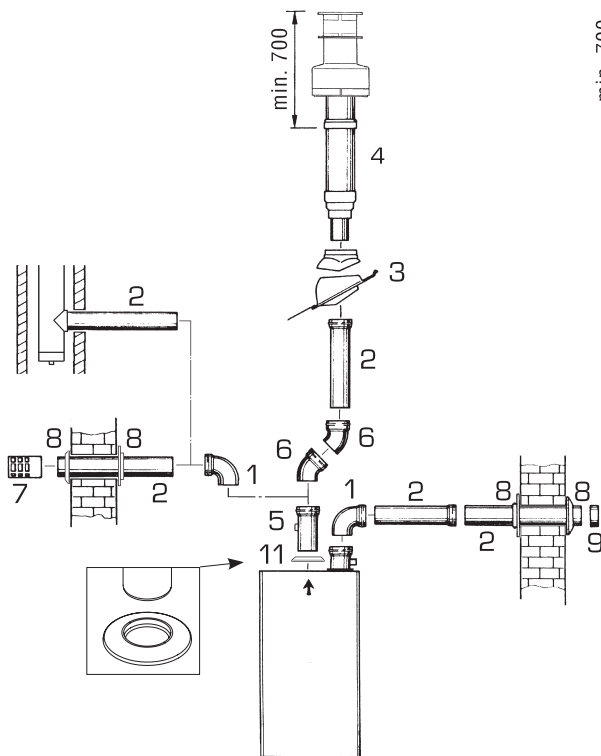

Тип С (отдельные каналы $\varnothing 80$) и соосный вывод дымохода)

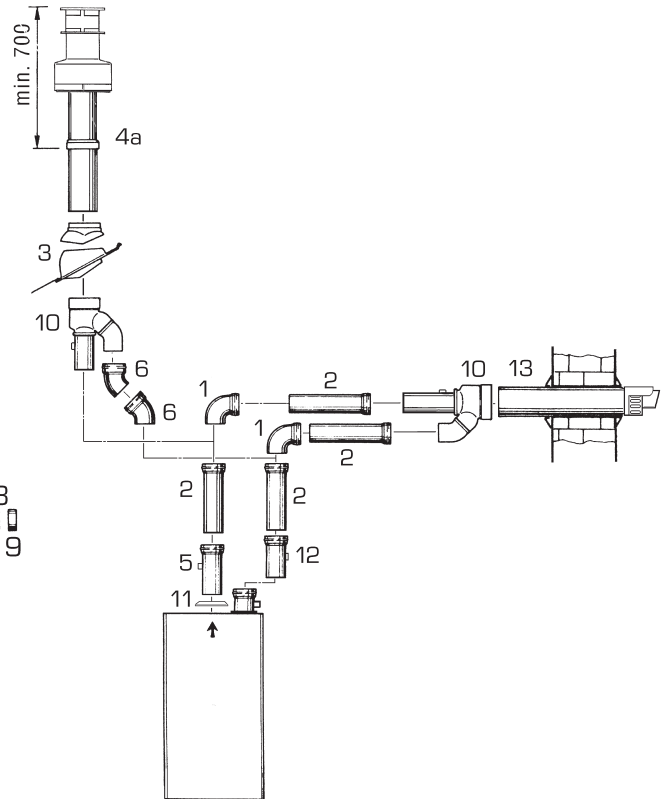

УСЛОВНЫЕ ОБОЗНАЧЕНИЯ

- 1 Колено 90° нар./вн. (6 шт.) код 8077450
- 2 а Удлинитель Д. 1000 (6 шт.) код 8077351
- 2 б Удлинитель Д. 500 (6 шт.) код 8077350
- 3 Элемент крыши с соединением код 8091300
- 4 Выходной элемент дымохода, устанавливаемого на крыше Д. 1381 код 8091204
- 4 а Соосный выходной элемент дымохода, устанавливаемого на крыше Д. 8091205
- 5 Удлинитель Д. 250 со штуцером код 6296513
- 6 Колено 45° нар./вн. (6 шт.) код 8077451
- 7 Вывод дымохода код 8089501
- 8 Набор внутренних и наружных гаек, код 8091500
- 9 Воздухозаборник в комплекте
- 10 Соединитель всасывания/отвода 8091401
- 11 Резиновый уплотнитель $\varnothing 80$ (в комплекте)
- 12 Рекуператор конденсата Д. 135 код 8092800
- 13 Соосный отвод $\varnothing 80/125$ Д. 885 код 8091210

ТАБЛИЦА ПАДЕНИЯ ДАВЛЕНИЯ НА ФИТИНГАХ

	Падение давления (мм H ₂ O)	
	Всасывание	Выпуск
Колено из полипропилена 90° нар./вн.	2,3	3,5
Колено из полипропилена 45° нар./вн.	1,7	2,3
Удлинитель из полипропилена Д. 1000	1,4	1,4
Удлинитель из полипропилена Д. 500	0,7	0,7
Соосный выходной элемент дымохода, устанавливаемого на крыше + соединение (поз. 10) -	-	16,0
Выходной элемент дымохода, устанавливаемого на крыше Д. 1381 -	-	5,0
Вывод дымохода	-	4,0
Воздухозаборник	1,8	-
Удлинитель из полипропилена Д. 250 со штуцером	-	0,3
Соосный выпуск Д. 885 + патрубков (поз. 10) -	-	17,0
Рекуператор конденсата Д. 135	5,8	-

ВНИМАНИЕ:

- В установках с выпускным отверстием на крыше (4а) и соосным выходом (13) обязательно использовать рекуператор конденсата (12), подключенный к сифону водостока (сточные воды).
- При установке выходного элемента дымохода (4а) следует снять два ограничителя $\varnothing 60$ и $\varnothing 100$.
- При монтаже фитингов желательно смазывать внутреннюю уплотнительную сторону продуктами на основе силиконовых веществ, полностью избегая использования масел и жиров.

ВНИМАНИЕ!

Если падение давления отдельных установленных фитингов превышает 4 мм H₂O, чтобы обеспечить правильное функционирование устройства, выполните следующие операции:

- установите параметр установки PAR 9, как указано в ТАБЛИЦЕ 2 (для получения доступа к параметрам установки см. пункт 3.3).

ТАБЛИЦА 2

ПАДЕНИЕ ДАВЛЕНИЯ (мм H ₂ O)	PAR 9 (длинные дымоходы)
0 - 4	0
4 - 8	1
8 - 12	2
12 - 16	3
16 - 20	4
20 - 24	5
24 - 28	6
28 - 32	7
32 - 36	8
36 - 40	9
40 - 42	10

- Выполните калибровку CO₂ максимальной и минимальной мощности, как указано в пункте 4.2.2.

Тип С (соосный отвод $\varnothing 80/125$)

УСЛОВНЫЕ ОБОЗНАЧЕНИЯ

- 2 а Удлинитель $\varnothing 80/125$ Д. 1000 код 8096171
- 2 б Удлинитель $\varnothing 80/125$ Д. 500 код 8096170
- 3 Элемент крыши с соединением код 8091300
- 4 а Соосный выходной элемент дымохода, устанавливаемого на крыше код 8091205
- 10 Соединитель всасывания/отвода со штуцером код 8091401
- 11 Резиновый уплотнитель $\varnothing 80$ (в комплекте)
- 12 Рекуператор конденсата $\varnothing 80$ Д. 135 код 8092800
- 13 Соосный отвод $\varnothing 80/125$ Д. 885 код 8091210
- 14 а Колено 90° $\varnothing 80/125$ код 8095870
- 14 б Колено 45° $\varnothing 80/125$ код 8095970

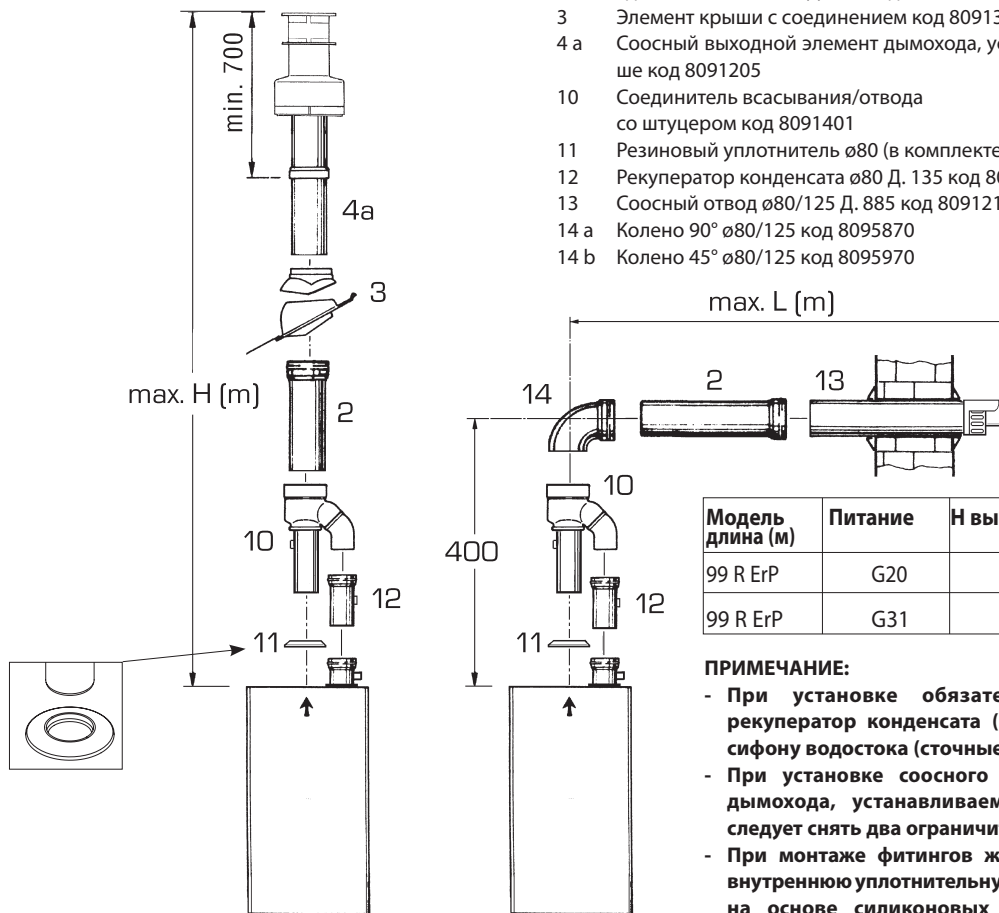

Модель длина (м)	Питание	H высота (м)	L
99 R ErP	G20	5	4
99 R ErP	G31	4	3

ПРИМЕЧАНИЕ:

- При установке обязательно использовать рекуператор конденсата (12), подключенный к сифону водостока (сточные воды).
- При установке соосного выходного элемента дымохода, устанавливаемого на крыше (4а), следует снять два ограничителя $\varnothing 60$ и $\varnothing 100$.
- При монтаже фитингов желательно смазывать внутреннюю уплотнительную сторону продуктами на основе силиконовых веществ, полностью избегая использования масел и жиров.
- Вставка каждого дополнительного колена 90° уменьшает доступную длину на 1 м, а вставка каждого дополнительного колена 45° уменьшает доступную длину на 0,5 метра.

ВЕРТИКАЛЬНЫЙ ВЫТЯЖНОЙ КАНАЛ

Чтобы обеспечить правильное функционирование прибора, выполните следующие операции.

- установите параметр установки PAR 9, как указано в ТАБЛИЦЕ 3 (для получения доступа к параметрам установки см. пункт 3.3).

ТАБЛИЦА 3

МАКС. ДЛИНА КАНАЛА (м)	PAR 9 (длинные дымоходы)
0 - 1,0	6
1,0 - 2,0	7
2,0 - 3,0	8
3,0 - 4,0	9
4,0 - 5,0	10

- Выполните калибровку CO₂ максимальной и минимальной мощности, как указано в пункте 4.2.2.

ГОРИЗОНТАЛЬНЫЙ ВЫТЯЖНОЙ КАНАЛ

Чтобы обеспечить правильное функционирование прибора, выполните следующие операции.

- установите параметр установки PAR 9, как указано в ТАБЛИЦЕ 3/а (для получения доступа к параметрам установки см. пункт 3.3).

ТАБЛИЦА 3/а

МАКС. ДЛИНА КАНАЛА (м)	PAR 9 (длинные дымоходы)
0 - 1,0	7
1,0 - 2,0	8
2,0 - 3,0	9
3,0 - 4,0	10

- Выполните калибровку CO₂ максимальной и минимальной мощности, как указано в пункте 4.2.2.

2.6 ПЛАТА RS-485 (рис. 9)

Каждый модуль поставляется с платой **RS-485**, позволяющей управлять последовательностью/каскадом до 8 котлов.

Плата расположена на задней стороне панели управления.

2.6.1 Режим MODBUS

Этот режим позволяет осуществлять связь через MODBUS минимум с двумя котлами в каскаде с использованием КОМПЛЕКТА ИНТЕРФЕЙСА MODBUS, код 8092278.

2.7 ПОДКЛЮЧЕНИЕ К ЭЛЕКТРОСЕТИ

Котел поставляется с электрическим кабелем, который при замене следует заказать у компании SIME.

Электросеть должна быть однофазной с напряжением 230 В – 50 Гц, с главным выключателем, защищенным предохранителями с расстоянием между контактами не менее 3 мм.

Всеполярный выключатель должен обеспечить полное отключение в условиях перенапряжения категории III. Соблюдайте полярность L-N и заземление.

ПРИМЕЧАНИЕ: Устройство должно быть

подключено к эффективной системе заземления.

Компания SIME снимает с себя какую-либо ответственность за ущерб, причиненный лицам или имуществу, которые могут возникнуть из-за отсутствия заземления котла.

2.7.1 Подключение программируемого термостата

Подключите программируемый термостат так, как показано на электросхеме котла (**см. рис. 11**) после снятия существующего моста. Программируемый термостат, который будет использоваться, должен быть класса II согласно нормативу EN 60730.1 (сухой электрический контакт).

2.7.2 Подключение управления Удаленное устройство SIME HOME (принадлежность поставляется по запросу)

Котел предназначен для подключения к системе удаленного управления SIME HOME, предоставляемому по запросу (код. 8092281). Пульт ДУ SIME HOME позволяет пользователю дистанционно управлять котлом. На дисплее котла, если подключен пульт дистанционного управления, отображается следующее сообщение:

Для установки и использования пульта дистанционного управления следуйте инструкциям в пакете.

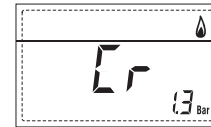

ПРИМЕЧАНИЕ: Не нужно настраивать параметр PAR 10, поскольку плата котла уже установлена по умолчанию для работы с устройством SIME HOME (PAR 10 = 1).

2.7.3 Подключение ВНЕШНЕГО ДАТЧИКА (принадлежность поставляется по запросу)

Котел предназначен для подключения к внешнему датчику температуры, предоставляемому по запросу (код. 8094101), который способен самостоятельно регулировать значение температуры котла в соответствии с наружной температурой. Для установки следуйте инструкциям в упаковке.

Можно внести коррективы в значения, считываемые датчиком с помощью параметра **PAR 11**.



Рис. 9

2.8 ЭЛЕКТРИЧЕСКАЯ СХЕМА (рис. 11)

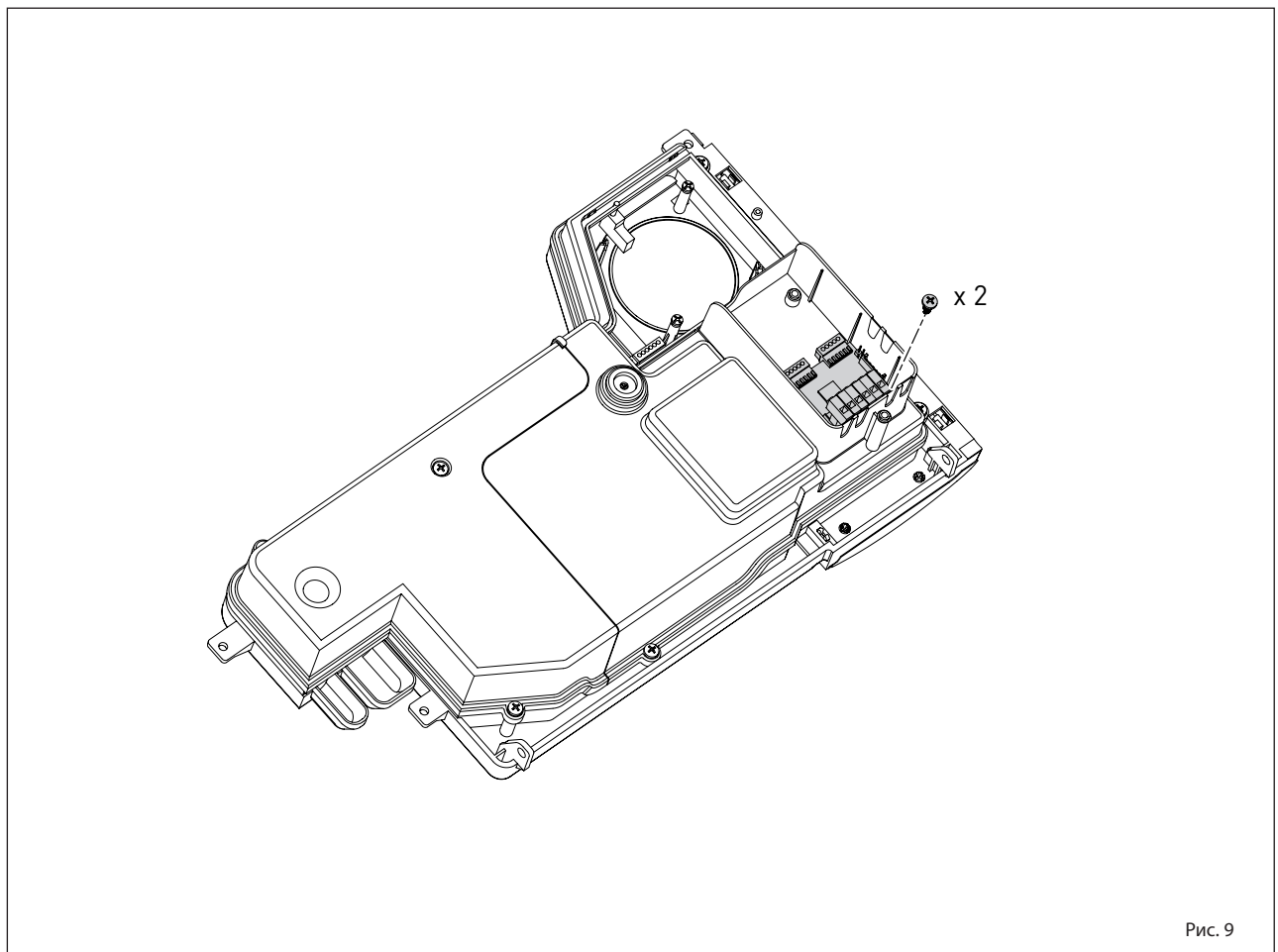
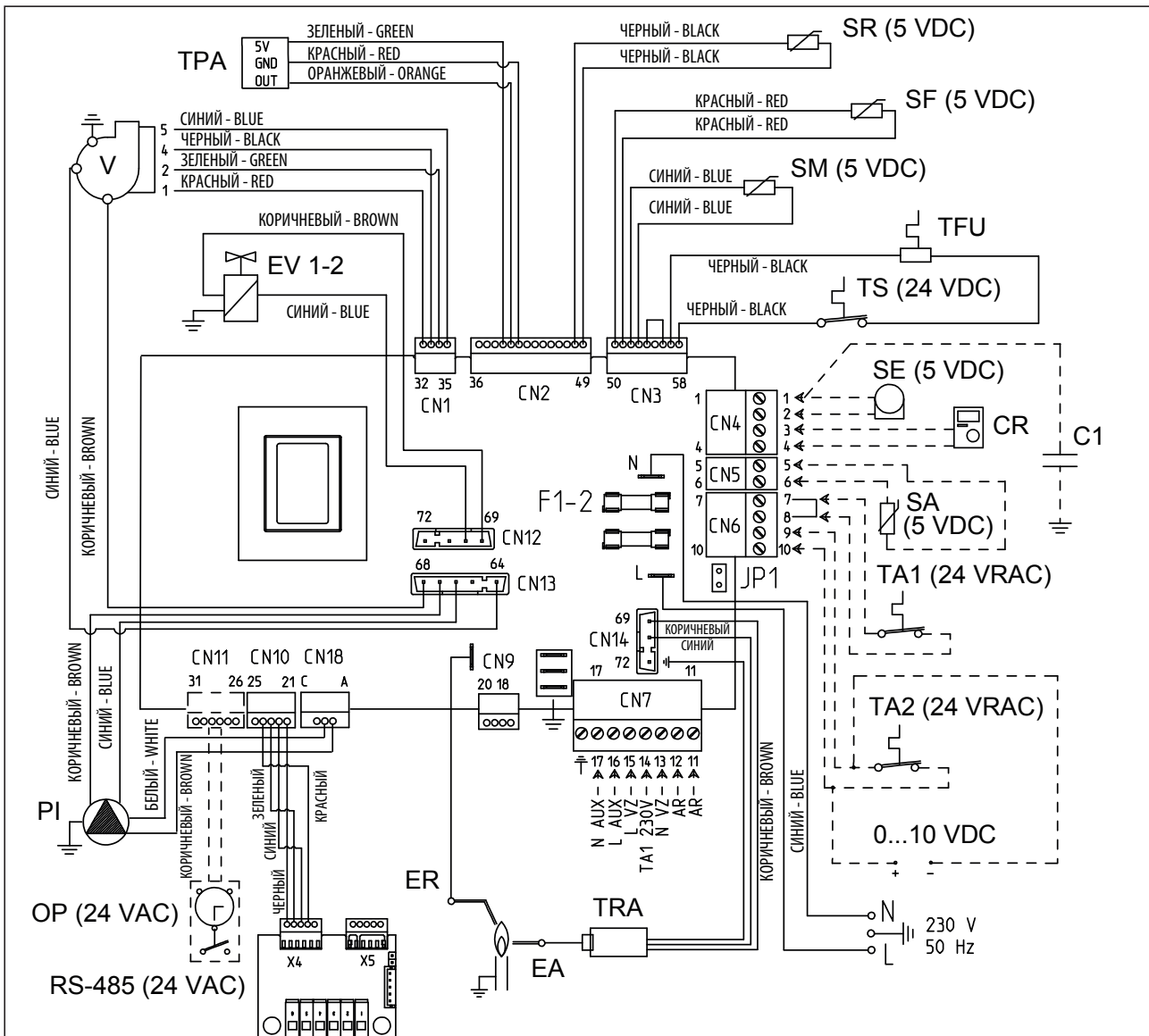

УСЛОВНЫЕ ОБОЗНАЧЕНИЯ

F1-2	Предохранитель (4 АТ)
TRA	Трансформатор розжига
PI	Высокоэффективный насос системы отопления
V	Вентилятор
TL	Ограничительный термостат
EA	Электрод розжига
ER	Детекторный электрод
EV1-2	Катушка газового клапана
TS	Предохранительный термостат
SF	Датчик дымовых газов
TFU	Плавкий предохранитель
SM	Датчик подачи отопительной системы
SM	Датчик обратки отопительной системы
TRA	Преобразователь давления воды
JP1	Отдел TA2 или 0-10 В пост. тока
TA1	Комнатный термостат Зона 1

TA2	Комнатный термостат Зона 2
SA	Вспомогательный датчик – котел L.2000 (опционально) – антизаморозка сифона (опционально)
CR	Дистанционное управление SIME HOME (опционально)
SE	Датчик наружной температуры (опционально)
OP	Часы программирования (опционально)
AR	Дистанционный предупреждающий сигнал
VZ	Клапан зоны
AUX	Подключение вспомогательного оборудования
RS-485	Плата КАСКАД/MODBUS
C1	Конденсатор фильтра (если есть)

ПРИМЕЧАНИЕ: Подключите TA1 к клеммам 7-8 после снятия моста.

КОДЫ ЗАПАСНЫХ ЧАСТЕЙ РАЗЪЕМОВ:

CN1	код 6319162
CN2	код 6319168
CN3	код 6319164
CN4	код 6316203
CN5	код 6316200
CN6	код 6316202
CN7	код 6316204
CN9	код 6316201
CN10	код 6319165
CN12	код 6319166
CN13	код 6325618
CN14	код 6319169
CN18	код 6319147

Для РАБОТЫ 0...10 в пост. тока:

- Снимите перемычку JP1
- Подключите положительный полюс к выводу 10 CN6
- Подключите отрицательный полюс к выводу 9 CN6
- Держите TA1 с перемычками

Рис. 11

3 ХАРАКТЕРИСТИКИ

3.1 ПАНЕЛЬ УПРАВЛЕНИЯ (рис. 12)

2 - ОПИСАНИЕ ОРГАНОВ УПРАВЛЕНИЯ

ФУНКЦИОНАЛЬНАЯ КНОПКА ON/OFF
ON = котел подключен к сети
OFF = котел подключен к сети, но не доступен для работы. Однако защитные функции активированы.

КНОПКА ЛЕТНЕГО РЕЖИМА
При нажатии на кнопку котел работает только по запросу горячей воды (**функция недоступна**)

КНОПКА ЗИМНЕГО РЕЖИМА
При нажатии на кнопку котел работает в режиме отопления и горячей воды.

КНОПКА НАСТРОЙКИ ПОДАЧИ ГОРЯЧЕЙ ВОДЫ
При нажатии на кнопку котел отображает температуру горячей воды (**функция недоступна**)

КНОПКА НАСТРОЙКИ ОТОПЛЕНИЯ
При первом нажатии кнопки отображается значение температуры контура №1 отопления
При втором нажатии кнопки отображается значение температуры контура №2 отопления
При третьем нажатии кнопки отображается значение температуры контура №3 отопления (трехзональная система).

КНОПКА RESET
Позволяет возобновить работу после сбоя

КНОПКИ УВЕЛИЧЕНИЯ И УМЕНЬШЕНИЯ
Нажатие кнопок увеличивает или уменьшает заданное значение

1 - ОПИСАНИЕ ИЗОБРАЖЕНИЙ НА ДИСПЛЕЕ

ПИКТОГРАММА ЛЕТНЕГО РЕЖИМА

ПИКТОГРАММА ЗИМНЕГО РЕЖИМА

ПИКТОГРАММА ГОРЯЧЕЙ ВОДЫ

ПИКТОГРАММА РЕЖИМА ОТОПЛЕНИЯ

ГРАДУИРОВАННАЯ ШКАЛА МОЩНОСТИ
Сегменты панели подсвечиваются пропорционально вырабатываемой котлом мощности

ПИКТОГРАММА РАБОТЫ ГОРЕЛКИ И БЛОКИРОВКИ

ПИКТОГРАММА «НУЖНА ПЕРЕЗАГРУЗКА»

ПИКТОГРАММА ФУНКЦИИ «ТРУБОЧИСТА»

ВСПОМОГАТЕЛЬНЫЕ ЦИФРЫ
Котел показывает значение давления в системе

ОСНОВНЫЕ ЦИФРЫ
Котел отображает установленные значения, состояние сбоя и внешнюю температуру.

ПИКТОГРАММА ОЗНАЧАЕТ ДОПОЛНИТЕЛЬНЫЕ ИСТОЧНИКИ

3 - ЗАРЕЗЕРВИРОВАННЫЕ КНОПКИ ДЛЯ УСТАНОВЩИКА (доступ к параметрам INST и OEM)

ПОДКЛЮЧЕНИЕ К ПК
Необходимо использовать только программное обеспечение SIME и только уполномоченный персонал имеет право на это. Не подключайте другие электронные устройства (камеры, телефоны, плееры и т.д.). Используйте инструмент, чтобы снять колпачок и вставить его после использования.
ВНИМАНИЕ: порт связи чувствителен к электростатическому разряду.
Перед использованием желательно прикоснуться к заземленной металлической поверхности, чтобы снять с себя статическое электричество.

КНОПКА ИНФОРМАЦИИ
Нажав несколько раз, можно просмотреть параметры.

КНОПКА ФУНКЦИИ «ТРУБОЧИСТА»
Нажав несколько раз, можно просмотреть параметры.

КНОПКА УМЕНЬШЕНИЯ
Можно изменить значения по умолчанию.

КНОПКА УВЕЛИЧЕНИЯ
Можно изменить значения по умолчанию.



4 - ПОДСВЕТКА ПАНЕЛИ

Голубая = работа
Красная = сбой в работе

5 - ЧАСЫ ПРОГРАММИРОВАНИЯ (опционально)

Часы механические (код 8092228) или цифровые (код 8092229) для программирования отопления/нагрева горячей воды. Рис. 12

3.2 ДОСТУП К СООБЩЕНИЯМ УСТАНОВЩИКА

Чтобы получить доступ к сообщениям установщика, нажмите кнопку  (3, рис. 12). Каждый раз при нажатии кнопки осуществляется переход к следующему сообщению. Если кнопка () не нажимается, система автоматически выходит из функции. Если не подключена какая-либо плата расширения (ZONA MIX или SOLARE), соответствующая информация не будет отображаться. Список сообщений:

1. Отображение наружной температуры только с подключенным внешним датчиком

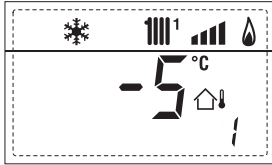

2. Отображение температуры датчика подачи отопления (SM)

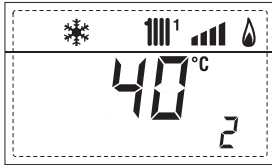

3. Отображение температуры датчика горячей воды (SS) только для мгновенных котлов

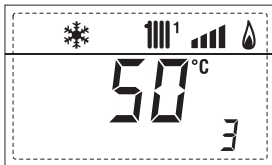

4. Отображение температуры вспомогательного датчика или датчика бойлера (SB)

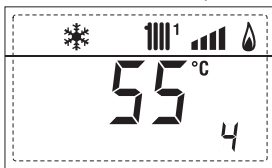

5. Отображение температуры датчика дымовых газов (SF)



6. Отображение температуры воды в первом контуре отопления

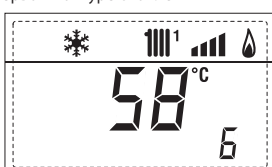

7. Отображение температуры воды во втором контуре отопления

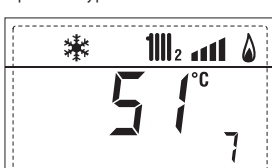

8. Отображение поточной ионизации в μA



9. Отображение количества оборотов вентилятора в об/мин x 100 (напр. 4800 и 1850 об/мин)



10. Отображение времени работы горелки в часах x 100 (напр. 14 000 и 10)



11. Отображение количества розжигов горелки x 1000 (напр. 97 000 и 500)



12. Отображение общего количества сбоев

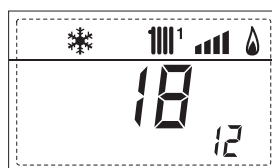

13. Счетчик входов параметров установщика (напр. 140 входов)



14. Счетчик входов параметров OEM (напр. 48 входов)



15. Счетчик входов параметров КАСКАДА OEM (напр. 05 входов)



17. Отображение расходомера подачи горячей воды (например, 18 л/мин и 0,3 л/мин) или статус переключателя питания (соответственно, ON и OFF)

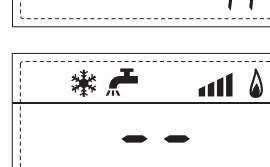
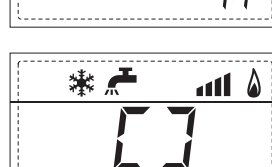

18. Отображение значения датчика обратки отопления (SR)

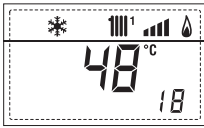

19. Отображение значения датчика коллектора каскада

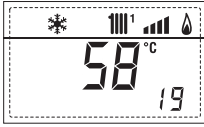

20. Отображение значения датчика подачи системы, смешанной с платой ZONE MIX 1 (вход S2)

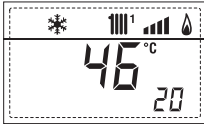

21. Отображение предохранительного термостата ZONE MIX (вход S1) соответственно в положении ON и OFF

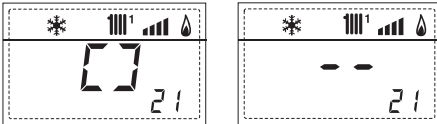

22. Отображение насоса с платой ZONE MIX 1 (соответственно, ON и OFF)

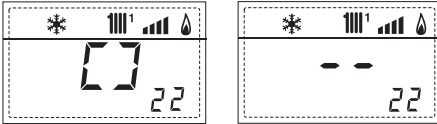

23. Отображение команды открытия клапана с платой ZONE MIX 1 (соответственно, ON и OFF)

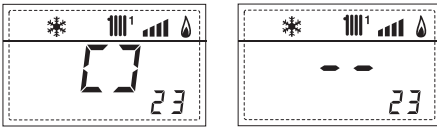

24. Отображение команды закрытия клапана с платой ZONE MIX 1 (соответственно, ON и OFF)

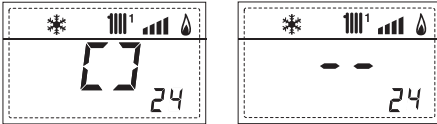

25. Отображение значения датчика подачи системы с платой ZONE MIX 2

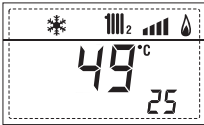

26. Отображение предохранительного термостата с платой ZONE MIX 2 (вход S1) соответственно в положении ON и OFF

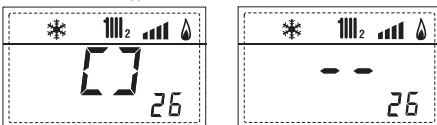

27. Отображение насоса с платой ZONE MIX 2 (соответственно, ON и OFF)

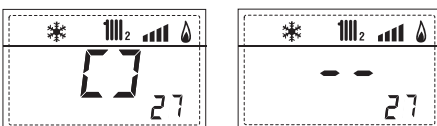

28. Отображение насоса с платой ZONE MIX 2 (соответственно, ON и OFF)

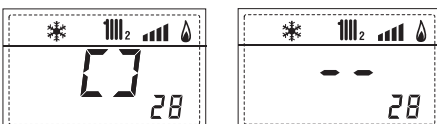

29. Отображение команды закрытия клапана с платой ZONE MIX 2 (соответственно, ON и OFF)

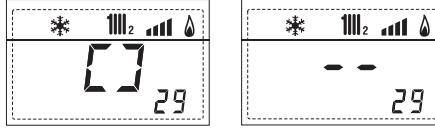

30. Отображение температуры датчика солнечной панели S1 с солнечной платой INSOL



31. Отображение температуры датчика солнечной панели S2 с солнечной платой INSOL

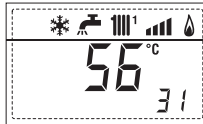

32. Отображение температуры датчика солнечной панели S3 с солнечной платой INSOL

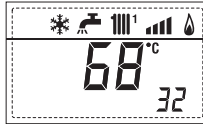

33. Отображение отн. [] солнечного R1 с солнечной панелью INSOL (соответственно ON и OFF)

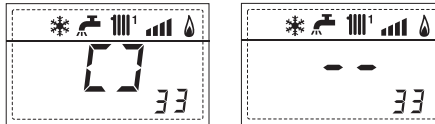

34. Отображение отн. [] солнечного R2 с солнечной панелью INSOL (соответственно ON и OFF)

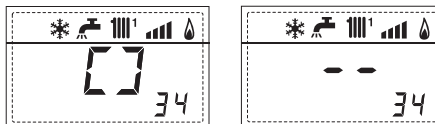

35. Отображение отн. [] солнечного R3 с солнечной панелью INSOL (соответственно ON и OFF)

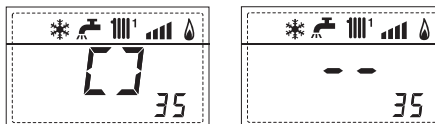

36. Отображение состояния выключателя солнечного потока (соответственно ON и OFF)

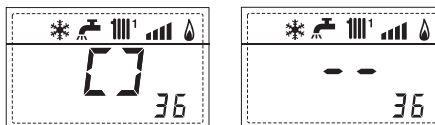

40. Отображение значения % команды насоса PWM

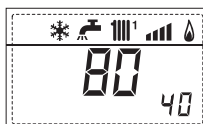

45. Отображение температуры воды в третьем контуре отопления

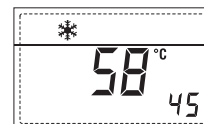

60. Отображение кода ошибки последнего сбоя



61. Отображение кода ошибки предпоследнего сбоя



70. Код предупреждения



90. Версия программного обеспечения на RS-485 (например, версия 01)



91. Версия программного обеспечения на плате EXP (конфиг. ZONA MIX)



92. Версия программного обеспечения на 2-й плате EXP (конфиг. ZONA MIX)



ВНИМАНИЕ:
Плата INSOL = Плата SOLARE

3.3 ДОСТУП К ПАРАМЕТРАМ УСТАНОВЩИКА

Для доступа к параметрам установщика нажмите одновременно кнопки (и) в течение 2 секунд (3, рис.12).

Например, параметр PAR 23 отображается на дисплее панели управления следующим образом:

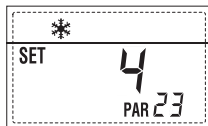

Параметры прокручиваются кнопками (и), а значения по умолчанию изменяются с помощью кнопок (и).

Возврат к стандартному отображению происходит автоматически через 60 секунд или нажатием одной из контрольных кнопок (2, рис. 12), за исключением кнопки RESET.

3.3.1 Замена платы или восстановление параметров

Если электронная плата заменяется или восстанавливается, чтобы снова запустить котел, необходимо настроить параметры PAR 1 и PAR 2, придав каждому типовому котлу следующие значения:

ГАЗ	КОТЕЛ	PAR 1
МЕТАН (G20)	Одиночное (99 R ErP)	68
	Последовательность/ каскад	69(*)
ПРОПАН (G31)	Одиночное (99 R ErP)	70
	Последовательность/ каскад	71(*)

(*) в случае установки с полипропиленовым дымовым коллектором с клапаным клапаном

ПАРАМЕТРЫ УСТАНОВЩИКА					
МГНОВЕННАЯ КОНФИГУРАЦИЯ					
PAR	ОПИСАНИЕ	ДИАПАЗОН	ЕДИНИЦА ИЗМЕРЕНИЯ	ШАГ	НАСТРОЙКИ ПО УМОЛЧАНИЮ
1	Конфигурация горения	-- = ND 1 ... 71	=	=	«-»
2	Гидравлические настройки	-- = ND 1 ... 14	=	=	«-»
3	Временной программатор 2	1 = DHW+P. Рециркуляция 2 = DHW 3 = P. Рециркуляция	=	=	1
4	Отключение Датчик давления	0 = Отключение 1 = Разрешено 0-4 бар 2 = Разрешено 0-6 бар 3 = Разрешено 0-4 бар (HE ALL 09) 4 = Разрешено 0-6 бар (HE ALL 09)	=	=	1
5	Присвоение дополнительного реле AUX	1 = All, удаленный 2 = P. Рециркуляция 3 = Автоматическая загрузка 4 = Удаленный сигнал NC 5 = Тепловой насос 6 = Клапан зоны 2	=	=	1
6	Освещенная панель - наличие напряжения	0 = Отключена 1 = Разрешено	=	=	1
7	Присвоение каналов SIME HOME	0 = Не присвоено 1 = Циркуляция 1 2 = Трехзонная система	=	=	1
8	Число оборотов вентилятора Шаг включения	0,0 ... 81	об/мин x 100	0,1 от 0,1 до 19,9 1 от 20 до 81	0,0
9	Длинные дымоходы	0 ... 20	%	1	0
10	Настройка подключенного устройства	1 = SIME HOME 2 = CR 53 3 = RVS 43.143 4 = RVS 46.530 5 = RVS 61.843	=	=	1
11	Коррекция значений внешнего датчика	-5... +5	°C	1	0
12	Продолжительность подсветки	-- = Всегда сек x 10 0 = Никогда 1 ... 199	1	3	
13	Скорость модулирующего насоса	-- = Без модуляции Au = Автоматическая модуляция 30 ... 100 = % модуляция можно настроить	%	10	Au
14	Установка второго входа TA	-- = Контакт TA 5 ... 160 = Вход 0...10 В пост. тока	--	--	--
15	Адрес каскада	-- = Не включено 0 = Master (главный) 1 ... 7 = Slave (вспомогательный)	--	1	--
16	Адрес ModBus	-- = Не включено 1 ... 31 = Slave (вспомогательный)	--	1	--
17	Конфигурация связи ModBus	1 ... 30	--	1	25
19	Тип системы	0 = Две зоны 1 = Три зоны	--	--	0
ГОРЯЧАЯ ВОДА - ОТОПЛЕНИЕ					
PAR	ОПИСАНИЕ	ДИАПАЗОН	ЕДИНИЦА ИЗМЕРЕНИЯ	ШАГ	НАСТРОЙКИ ПО УМОЛЧАНИЮ
20	Минимальная температура нагрева Зона 1	PAR 64 OEM ... PAR 21	°C	1	20
21	Максимальная температура нагрева Зона 1	PAR 20 ... PAR 65 OEM	°C	1	80
22	Наклон кривой отопления Зона 1	3 ... 40	--	1	20
23	Минимальная температура нагрева Зона 2	PAR 64 OEM ... PAR 24	°C	1	20
24	Максимальная температура нагрева Зона 2	PAR 23 ... PAR 65 OEM	°C	1	80
25	Наклон кривой отопления Зона 2	3 ... 40	--	1	20
26	Минимальная температура нагрева Зона 3	PAR 64 OEM ... PAR 27	°C	1	20
27	Максимальная температура нагрева Зона 3	PAR 26 ... PAR 65 OEM	°C	1	80
28	Наклон кривой отопления Зона 3	3 ... 40	--	1	20
29	Δt отопления	10 ... 40	°C	1	20
30	Продолжительность пост-циркуляции отопления	0 ... 199	Сек.	10	30
31	Максимальная мощность отопления	30 ... 83	%	1	83
32	Задержка активации насоса Зоны 1	0 ... 199	10 сек.	1	1
33	Задержка перезапуска	0 ... 10	Мин.	1	3
34	Порог активации интегральных источников	--, -10 ... 40	°C	1	«-»
35	Защита от замерзания котла	0 ... +20	°C	1	3
36	Наружный датчик «антизаморозка»	-5 ... +5	°C	1	-2
37	Диапазон насыщения модуляция расходомера	-- = Отключено 0... 100	%	1	100
38	Продолжительность пост-циркуляции гор. воды	0 ... 199	Сек.	1	0
39	Антибактериальная функция (только бойлер) 1 = Разрешена	0 = Отключена	--	--	0

1
2
3
4
5
6
7
8
9

КОТЕЛ	PAR 2
Мгновенная с переключающим клапаном и расходомер	1
Мгновенная с переключающим клапаном, расходомер и комбинация солнечной системы	2
Бойлер, установленный отдельно с переключающим клапаном и датчиком бойлера версия Т (НИЗКАЯ ИНЕРЦИЯ)	3
Встроенный бойлер с переключающим клапаном и датчиком горячей воды (НИЗКАЯ ИНЕРЦИЯ)	4
Бойлер, установленный отдельно с переключающим клапаном и термометром бойлера или только нагрев версия Т/R (НИЗКАЯ ИНЕРЦИЯ)	5
Бойлер, установленный отдельно с двойным насосом и датчиком бойлера версия Т/R (НИЗКАЯ ИНЕРЦИЯ)	6
Бойлер, установленный отдельно с двойным насосом и термометром бойлера версия Т/R (НИЗКАЯ ИНЕРЦИЯ)	8
Отопление только с датчиком функции антизаморозки (НИЗКАЯ ИНЕРЦИЯ)	9

ПРИМЕЧАНИЕ: Внутри верхней части окошка панели управления котла наклеена этикетка, которая показывает значения параметров PAR 1 и PAR 2, которые необходимо ввести (рис. 19)

3.3.2 Предупреждение

Если котел работает, но не оптимально, а аварийный сигнал не включается, нажмите эту кнопку , пока не отобразится сообщение 70 и код аварийного сигнала о типе текущего события. После восстановления оптимальной работы на дисплее в сообщении 70 отобразится значение «-»». Ниже приведена таблица кодов, которые могут отображаться в предупреждениях:

КОД	ОПИСАНИЕ
E0	Функционирование в случае уменьшения мощности (Δt между подачей и обраткой более 40 °C)
E1	Внешний датчик короткого замыкания (SE)
E2	Активная функция предварительного нагрева
E3	TBD
E4	TBD
E5	TBD
E6	TBD
E7	TBD
E8	TBD
E9	TBD

ПАРАМЕТРЫ УСТАНОВЩИКА

ПЛАТА РАСШИРЕНИЯ

PAR	ОПИСАНИЕ	ДИАПАЗОН	ЕДИНИЦА ИЗМЕРЕНИЯ	ШАГ	НАСТРОЙКИ ПО УМОЛЧАНИЮ
40	Количество плат расширения	0... 3	=	1	0
41	Время штока клапана микс.	0 ... 199	10 сек.	1	12
42	Приоритет горячей воды на смешанной зоне	0 = Параллельно 1 = Абсолютно	=	=	1
43	Сушка стяжки	0 = Выключено 1 = Кривая А 2 = Кривая В 3 = Кривая А + В	=	=	0
44	Тип солнечной системы	1 ... 8	=	1	1
45	Δt насос солнечного коллектора 1	PAR 74 OEM - 1... 50	°C	1	8
46	Задержка включения солнечной системы	«-», 0 ... 199	Мин.	1	0
47	Темп. мин. солнечного коллектора	«-», -30 ... 0	°C	1	- 10
48	Темп. макс. солнечного коллектора	«-», 80 ... 199	°C	1	120

ВОССТАНОВЛЕНИЕ ПАРАМЕТРОВ

PAR	ОПИСАНИЕ	ДИАПАЗОН	ЕДИНИЦА ИЗМЕРЕНИЯ	ШАГ	НАСТРОЙКИ ПО УМОЛЧАНИЮ
49*	Сброс параметров по умолчанию (PAR 1 - PAR 2 равно «-»)	--, 1	=	=	=

* В случае возникновения трудностей в понимании текущих настроек или аномальной или непонятной работы котла целесообразно восстановить начальные значения параметров, установив PAR 49 = 1, PAR 1 и PAR 2, как указано в пункте 3.3.1.

УСТАНОВКА ПАРАМЕТРОВ ПРИ СОЕДИНЕНИИ В КАСКАД

При установке прибора последовательно/каскадом (модульная система с несколькими генераторами) необходимо установить следующий параметр INST на всех подключенных котлах:





PAR 15 = 0 для первого котла (MASTER - ОСНОВНОЙ)
1 7 для следующих котлов (SLAVE - ВСПОМОГАТЕЛЬНЫЕ)
(Не присваивайте ВСПОМОГАТЕЛЬНЫМ котлам одинаковое число)

ПРЕДУПРЕЖДЕНИЕ: Перед изменением параметра PAR 15 (присвоение каскадного адреса) котлы, имеющиеся в каскаде, должны быть активированы в ЗИМНЕМ режиме

Если в настройках последовательности/каскада используется дымовой полипропиленовый коллектор с обратным клапаном, установите также следующий параметр INST:

PAR 1 = 69 (если котел работает на МЕТАНЕ)
71 (если котел работает на ПРОПАНЕ)

Кроме того, когда количество каскадно соединенных котлов больше двух, необходимо настроить параметр OEM A1 для котла MASTER (ОСНОВНОЙ).

Для доступа к параметрам OEM нажмите одновременно кнопки ( и ) в течение 2 секунд. Находясь на уровне INST, нажмите кнопки ( и ) одновременно еще на 2 секунды. После этого введите код доступа, состоящий из следующей последовательности КНОПОК УСТАНОВЩИКА: + / - / < / > / <".

Затем установите параметр:

PAR A1 = Количество генераторов каскада (3... 8)

3.4 ВНЕШНИЙ ДАТЧИК ПОДСОЕДИНЕН (рис. 13)

Если имеется внешний датчик, настройки нагрева можно получить из климатических кривых в зависимости от внешней температуры, и в любом случае ограниченных в диапазоне значений, описанных в пункте 3.3 (параметры PAR 22 для зоны 1, PAR 25 для зоны 2 и PAR 28 для зоны 3).

Климатическая кривая, которую нужно установить, может быть выбрана из значений 3 и 40 (с шагом 1). Увеличение наклона, представленное кривыми рис. 13, увеличивает температуру подачи системы в соответствии с наружной температурой.

3.5 ФУНКЦИИ ПЛАТЫ

Электронная схема имеет следующие функции:

- Защита от замерзания системы отопления и нагрева санводо (ICE).
- Система зажигания и обнаружения пламени.
- Настройка панели управления по мощности и функционированию котла.
- Предотвращение блокировки насоса, заряженного в течение нескольких секунд после 24 часов простоя.
- Антибактериальная защита котла с резервуаром для хранения.
- Очистка дымохода, активируемая с панели управления.
- Температура, изменяемая по подключенному внешнему датчику. Его можно установить с панели управления, активировать и дифференцировать как на системе отопления 1, так и на системе отопления 2 и 3.
- Управление тремя независимыми системами отопительного контура.
- Автоматическая регулировка мощности зажигания и максимального нагрева. Настройки автоматически управляются электронной платой, что гарантирует максимальную гибкость в использовании в системе.
- Интерфейс со следующими электронными устройствами: пульт ДУ SIME HOME, код. 8092281, терморегуляторы RVS, подключение к плате управления смешанными зонами ZONE MIX, код. 8092275/76, к плате SOLARE, код. 8092277 и к плате MODBUS, код. 8092278.

Для сопряжения устройств с платой котла установите параметр **PAR 10**.

3.6 ДАТЧИКИ СЧИТЫВАНИЯ ТЕМПЕРАТУРЫ

Таблица 4 показывает значение сопротивления (Ом), определяемое на датчиках отопления, горячей воды и дыма при изменении температуры.

В случае прерванного считывания датчика подачи отопления (SM), обратки отопления (SR) и дымовых газов (SF) котел не работает.



Рис. 13

ТАБЛИЦА 4

Температура (°C)	Сопротивление (Ом)
20	12.090
30	8.313
40	5.828
50	4.161
60	3.021
70	2.229
80	1.669

3.7 ЭЛЕКТРОННОЕ ВКЛЮЧЕНИЕ

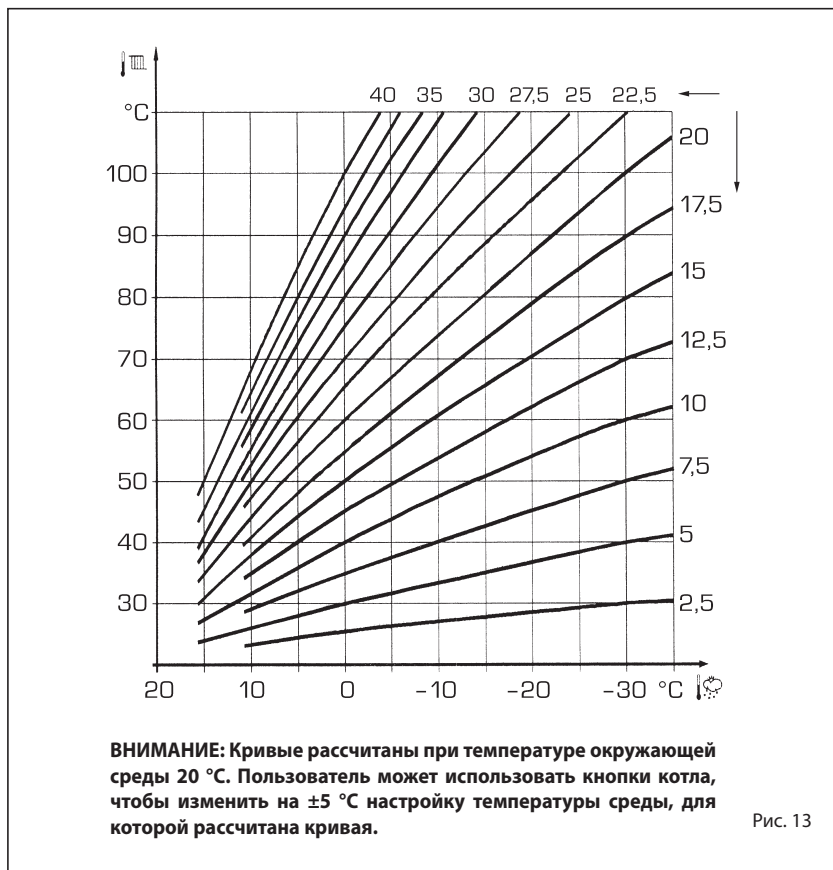
Включение и обнаружение пламени контролируется двумя электродами, размещенными на горелке, что обеспечивает срабатывание при случайном гашении или при отсутствии газа в течение одной секунды.

3.7.1 Действующий цикл

Розжиг горелки происходит в течение максимум 10 секунд после открытия газового клапана. Неудачные попытки розжига горелки и, следовательно, активация блокировки сигнала могут быть вызваны следующими причинами:

– Отсутствие газа

Электрод розжига создает разряд в течение максимум 10 секунд, если розжиг горелки не происходит, подается аварийный сигнал.

Эта ситуация может возникнуть при первом розжиге или после длительного простоя из-за наличия воздуха в газопроводе.

Это может быть связано с закрытым газовым краном или одной из катушек клапана, когда поврежденная обмотка блокирует открытие.

– Электрод розжига не создает разряд

Если в котле только открыт газ в горелке, через 10 с подается аварийный сигнал.

Это может быть вызвано обрывом электродного кабеля или его неправильным подсоединением к точкам подключения. Электрод заземлен или сильно изношен: его нужно заменить. Электронная плата повреждена.

– Не обнаружено пламя

С момента розжига наблюдается постоянный разряд электрода, даже если горелка уже горит.

Через 10 с разряд прекращается, горелка выключается и подается аварийный сигнал.

Это может быть вызвано обрывом электродного кабеля или его неправильным подсоединением к точкам подключения. Электрод заземлен или сильно изношен: его нужно заменить. Электронная плата повреждена.

Из-за внезапного отсутствия напряжения происходит мгновенное выключение

горелки; когда питание восстанавливается, котел автоматически перезапускается.

на графике рис. 14. Скорость насоса устанавливается по умолчанию (**PAR 13 = Au**).

3.8 ДОСТУПНЫЙ НАПОР (рис. 14)

Остаточный напор для системы отопления показан в зависимости от скорости потока

3.8.1 Поиск неисправностей		
Неисправность	Причина	Устранение
Насос не работает. Отсутствует электропитание.	Система отключена.	Проверьте контроллер системы.
	Перегорел предохранитель в установке.	Замените предохранитель.
	Сработал автоматический выключатель.	Проверьте питание и включите автоматический выключатель.
	Неисправность источника питания.	Проверьте источник питания.
Насос не работает. Нормальное электропитание.	Контроллер выключен.	Проверьте контроллер и его настройки.
	Насос заблокирован грязью.	Удалите загрязнение. Открутите винт разблокировки в передней части насоса. С помощью отвертки разблокируйте насос с передней части блока управления. Следите за тем, чтобы горячая вода не разбрызгивалась.
	Насос неисправен.	Замените насос.
Насос работает на максимальной скорости и не поддается управлению.	Нет сигнала от сигнального кабеля.	Убедитесь, что кабель подключен к контроллеру. Если да, замените кабель.
Шум в системе.	В системе есть воздух.	Удалите воздух из системы.
	Слишком высокий перепад давления.	Уменьшите мощность насоса на внешнем контроллере или насосе.
Шум в насосе.	В насосе есть воздух.	Дайте насосу поработать. Впоследствии насос сам выпустит воздух.
	Слишком низкое давление на входе.	Увеличьте давление в системе или проверьте объем воздуха в расширительном резервуаре, если он установлен.
6. Недостаточная подача.	Мощность насоса слишком низкая.	Проверьте внешний контроллер и настройку насоса.
	Гидравлическая система закрыта или давление в системе недостаточно.	Проверьте обратный клапан и фильтр. Увеличьте давление в системе.

3.9 "MURELLE HE 99 R ErP" С КОМПЛЕКТОМ КОД 8101581 И НАКОПИТЕЛЬНЫМ БОЙЛЕРОМ (рис. 15)

УСЛОВНЫЕ ОБОЗНАЧЕНИЯ

- 1 Газовый клапан
- 2 Сифон отвода конденсата
- 3 Датчик обратки отопительной системы (SR)
- 4 Вентилятор
- 5 Датчик подачи отопительной системы (SM)
- 6 Предохранительный термостат 100 °С
- 7 Датчик дымовых газов (SF)
- 8 Первичный теплообменник
- 11 Преобразователь давления воды
- 12 Автоматическая продувка
- 13 Высокоэффективный насос системы отопления
- 14 Слив котла
- 15 Газовый кран (не входит в комплект)
- 16 Обратный клапан
- 17 Предохранительный клапан системы 5 бар - (490 кПа)
- 18 Обратный клапан (не входит в комплект)
- 19 Гидравлический компенсатор
- 20 выпускной кран (не входит в комплект)
- 21 Расширительный бак емкостью 8 литров
- 22 Автоматическая продувка (не входит в комплект)
- 23 Выгнутый фильтр (не входит в комплект)
- 29 Накопительный бойлер (не входит в комплект)
- 31 Насос бойлера (не входит в комплект)

ПОДКЛЮЧЕНИЯ

- M Подача системы
- R Обратка системы
- G Газ
- S3 Отвод конденсата
- M2 Подача бойлера
- R3 Обратка бойлера

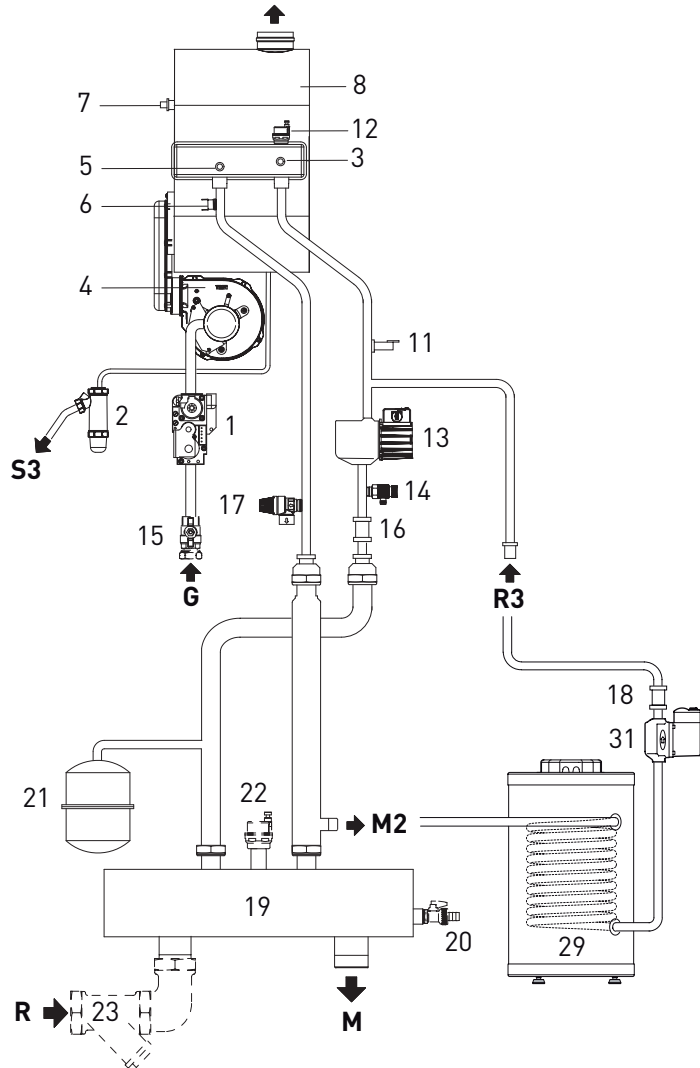

КРИВАЯ ПАДЕНИЯ ДАВЛЕНИЯ/ ПОТОКА МЕЖДУ СОЕДИНЕНИЯМИ R3 и M2

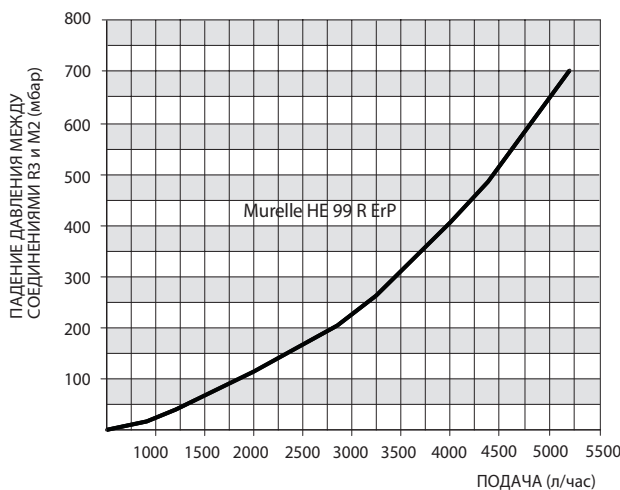

Насос бойлера (31), который будет использоваться, должен соответствовать подаче в контуре горячей воды (бойлер + трубы), и минимальному гарантируемому потоку (3800 л/ч).

При подключении накопительного бойлера (29) необходимо:

- настроить установочный параметр PAR 2=6;
- подключить насос бойлера к сети (31) с помощью клемм 18-20 разъема CN9 платы котла;
- электрически подключить датчик бойлера (Д = 6 м), который нужно отдельно заказать по коду 6231332, к клеммам 5-6 разъема CN5 на плате котла.

Рис. 15

4 ИСПОЛЬЗОВАНИЕ И ТЕХНИЧЕСКОЕ ОБСЛУЖИВАНИЕ

ВНИМАНИЕ

Если вы снимаете силиконовый шланг между газовым клапаном и смесителем или напорным краном, не забудьте закрепить снятый ранее шланг с помощью 2 шланговых хомутов в исходном положении.

4.1 ГАЗОВЫЙ КЛАПАН (рис. 16)

Котел серийно производится с газовым клапаном модели SIT 822 SIGMA (рис. 16).



4.2 ПЕРЕХОД НА ДРУГОЙ ТИП ГАЗА (рис. 17)

Эта операция обязательно должна выполняться уполномоченным персоналом и с использованием оригинальных компонентов производства Sime, в противном случае гарантия теряет свою силу.

Чтобы перейти от метана к СУГ и наоборот, выполните следующие действия.

- Закройте газовый кран.
- Замените насадку на уплотнительное кольцо (1), а прокладку (2) на входящую в комплект замены.
- Проверьте все газовые соединения с помощью мыльной воды или специальных изделий, без использования открытого пламени.
- Нанесите табличку с указанием нового типа газа.
- Выполните тарирование максимальной и минимальной мощности, как указано в пункте 4.2.2.

4.2.1 Конфигурация нового типа топлива

Для доступа к параметрам установщика нажмите одновременно кнопки (←) и (→) в течение 5 секунд (3, рис.12).

Значение параметров меняется с помощью кнопок (⊖) и (⊕).

Параметр PAR 1 отобразится на дисплее панели.

ВНИМАНИЕ: Прежде чем выполнять какие-либо работы на котле, убедитесь, что он и его компоненты охлаждены во избежание ожогов из-за высокой температуры.

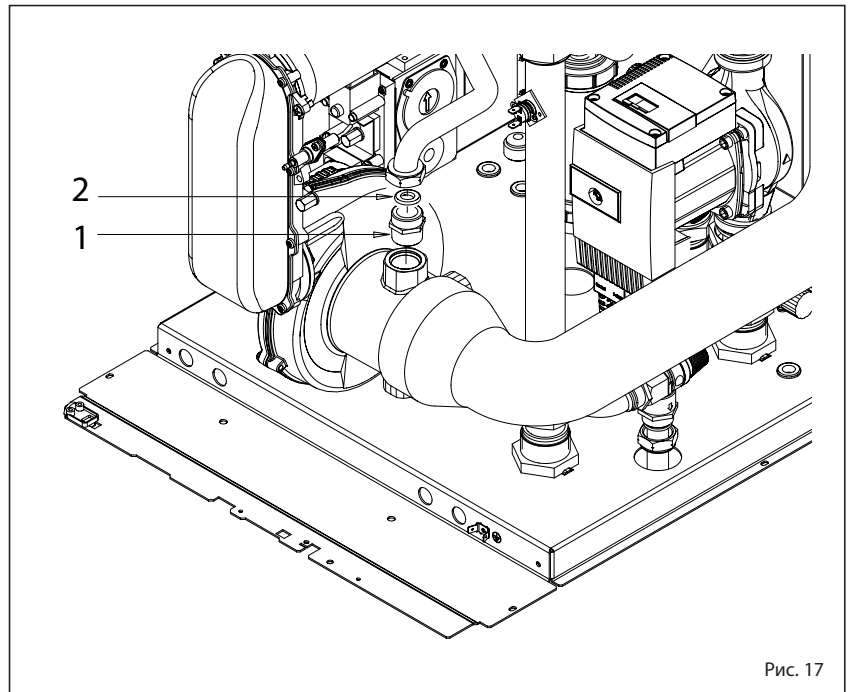

Если, например, котел работает на метане (G20), появится параметр SET 68.

Чтобы изменить его на пропан (G31), установите параметр SET 70, нажав несколько раз кнопку (⊕).

Возврат к стандартному дисплею происходит автоматически через 10 секунд. В следующей таблице показаны значения, которые следует установить во всех версиях при изменении типа топлива.

(* в случае установки с полипропиленовым дымовым коллектором с клапанным клапаном

ГАЗ	КОТЕЛ	PAR 1
МЕТАН (G20)	Одиночное (99 R ErP)	68
	Последовательность/каскад	69(*)
ПРОПАН (G31)	Одиночное (99 R ErP)	70
	Последовательность/каскад	71(*)

4.2.2 Тарирование газового клапана

Проверьте значение CO₂ с помощью анализатора сгорания.

Последовательность операций:

- 1) Нажмите кнопку (⊖) и удерживайте ее несколько секунд.
- 2) Нажмите кнопку (⊕) и удерживайте в течение нескольких секунд, чтобы установить котел на максимальную мощность.
- 3) Определите значение CO₂ при максимальной мощности, приведенные ниже, действуя на ограничитель (5, рис.16):

МАКС. мощность	
CO ₂ (Метан)	CO ₂ (Пропан)
9,0 ±0,3	10,2 ±0,3

- 4) Нажмите кнопку (⊖) и удерживайте ее несколько секунд.
- 5) Определите значение CO₂ при минимальной мощности, приведенной ниже, воздействуя на регулировочный винт OFF-SET (6, рис.16):

МИН. мощность	
CO ₂ (Метан)	CO ₂ (Пропан)
9,0 ±0,3	10,2 ±0,3

- 6) Нажмите кнопки (⊕) и (⊖) несколько раз, чтобы проверить давление; при необходимости откорректируйте.
- 7) Нажмите кнопку (⊖) еще раз, чтобы выйти из функции.



Рис. 19

4.4 СНЯТИЕ КОРПУСА (рис. 19)

Для удобства технического обслуживания котла можно полностью снять корпус, как показано на рис. 19.

Затем поверните панель управления вперед, чтобы получить доступ к внутренним компонентам котла.

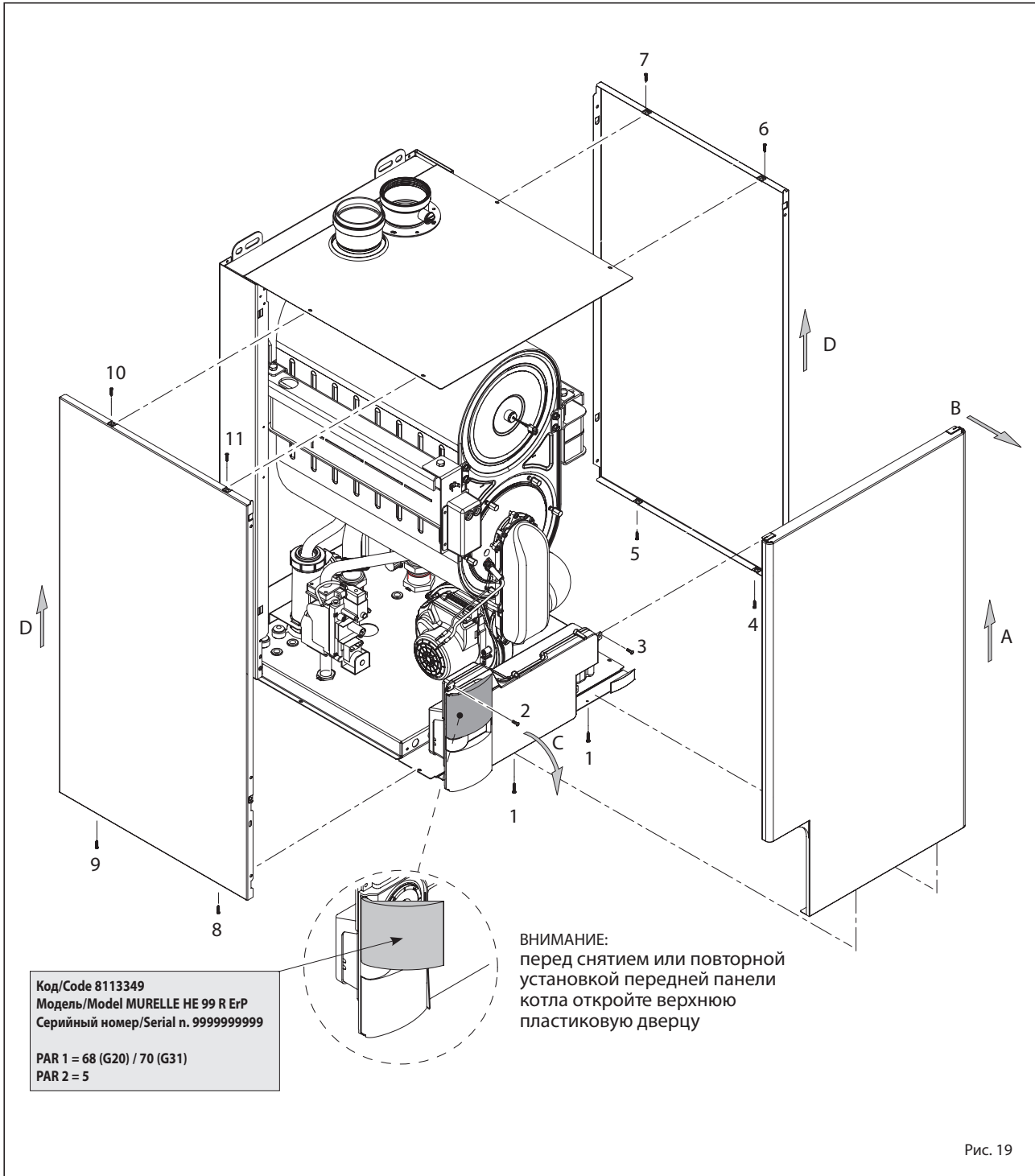
4.5 ТЕХНИЧЕСКОЕ ОБСЛУЖИВАНИЕ (рис. 20)

Для обеспечения функциональности и эффективности прибора согласно действующему законодательству его

необходимо периодически проверять; периодичность проверок зависит от типа устройства, условий установки и эксплуатации. Желательно проводить ежегодную проверку, обратившись в авторизованный сервисный центр.

Во время технического обслуживания авторизованный технический персонал должен проверить, заполнен ли сливной сифон водой (это особенно важно, если генератор не используется в течение длительного времени).

Любое наполнение производится из специального впуска (рис. 20).



Рис. 20

4.5.1 Функция «трубочиста» (рис. 21)

Для выполнения проверки горячего котла нажмите и удерживайте кнопку для установщика в течение нескольких секунд (рис. 21).

Функция «трубочиста» активируется и поддерживается в течение 15 минут. С этого момента котел начнет работать в режиме отопления с максимальной мощностью; предусмотрено выключение при 80 °C и повторное включение при 70 °C (**ВНИМАНИЕ: опасность перегрева при наличии незащищенных низкотемпературных систем. Перед активацией функции «трубочиста» убедитесь, что клапаны радиатора или любые зонные клапаны открыты.**)

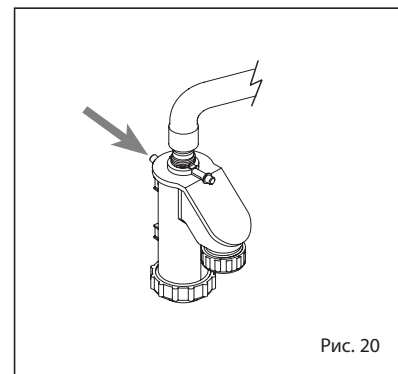
Испытание также может производиться при нагреве горячей воды. Чтобы провести испытание, после активации функции «трубочиста», достаточно открыть один или несколько кранов. В этом состоянии котел работает при максимальной мощности при температуре горячей воды от 60 °C до 50 °C. В течение всего испытания краны горячей воды должны оставаться открытыми. В течение 15 минут функционирования функции «трубочиста», если кнопки (рис. 21) нажаты, котел приводится в соответствии с максимальной и минимальной мощностью.

Функция «трубочиста» автоматически отключается через 15 минут или после повторного нажатия кнопки (рис. 21).

4.5.2 Функция сушки стяжки (рис. 22)

Функция сушки стяжки поддерживает пол в заданном температурном режиме и **включается только в системах с комплектом для смешанных зон ZONA MIX код. 8092275/76.**

Температурные профили можно выбрать, установив параметр PAR 43:

- 0 = Функция выключена
- 1 = настройка кривой A
- 2 = настройка кривой B
- 3 = настройка кривой A + B

Функция отключается нажатием кнопки OFF (возврат параметра PAR 43 к 0) или автоматически по окончании действия функции.

Установка смешанной зоны следует тенденциям выбранной кривой и достигает максимум 55 °C. При выполнении функции все запросы на тепло игнорируются (отопление, горячая вода, антизаморозка и «трубочист»). При работе на дисплее отображается количество дней до завершения функции (например, цифры -15 = 15 дней до окончания функции). График рис. 22 показывает направление кривых.

ВНИМАНИЕ:

- Следуйте указаниям лиц, которые заливали пол.



Рис. 21



TVw Установка температуры смешанной зоны
 Tag Количество дней
 x День начала
 A Кривая A
 B Кривая B

Рис. 22

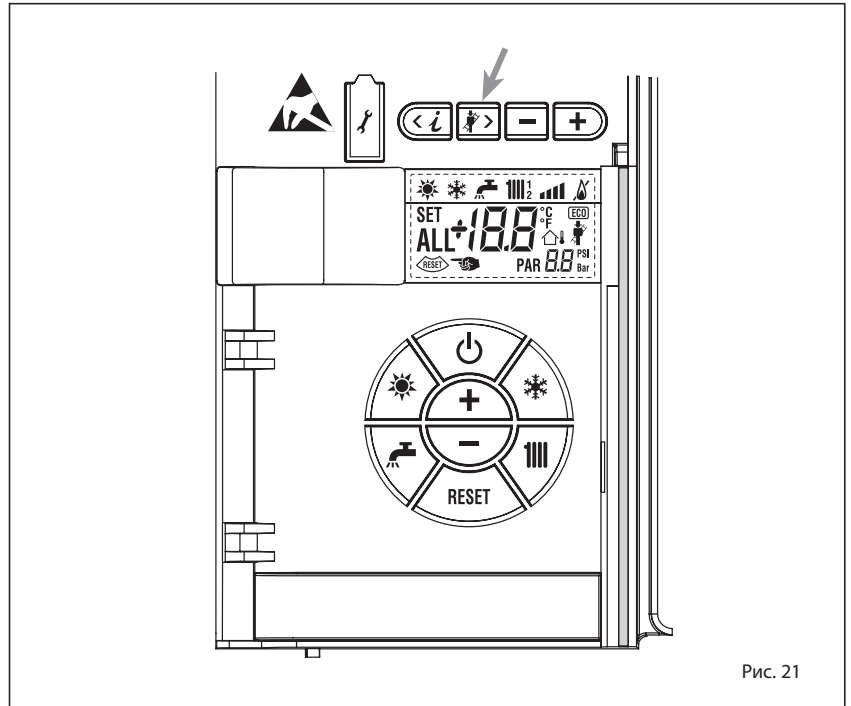
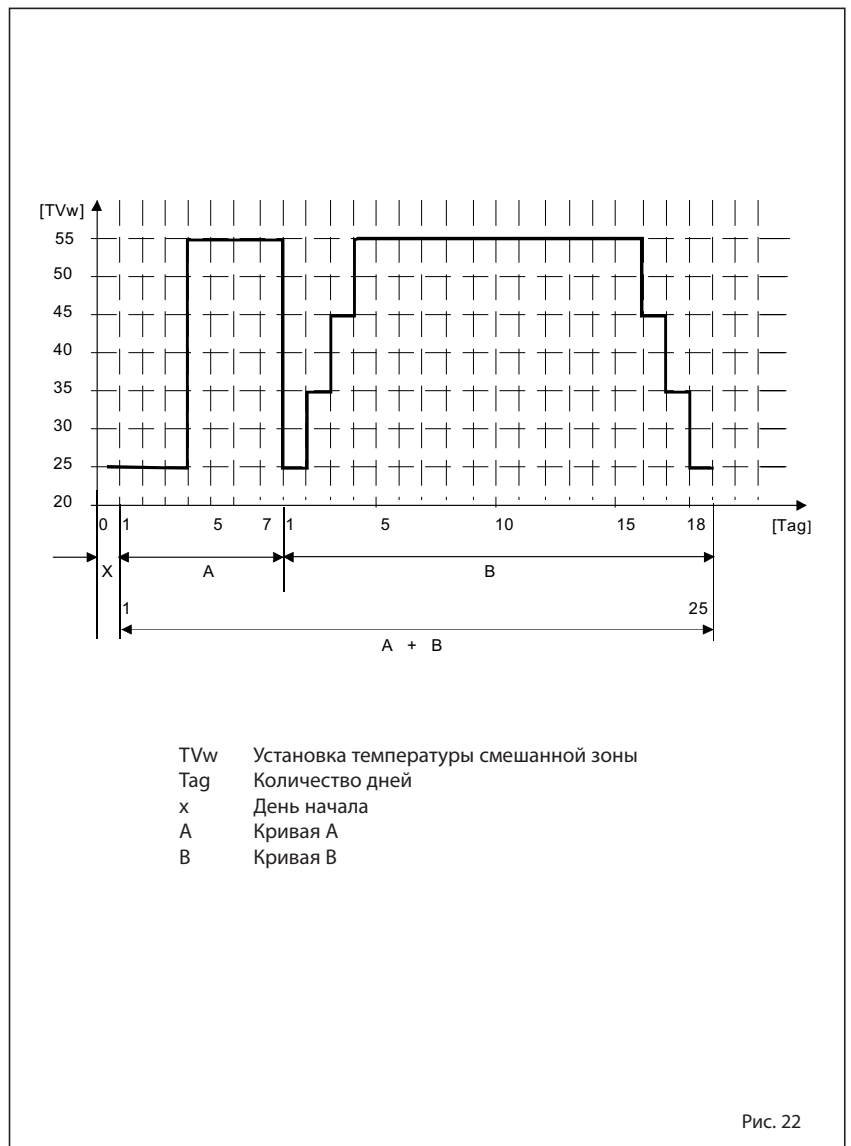
- **Функционирование гарантируется только при правильной установке систем (гидравлическая система, электрическая система, компоненты)! Несоблюдение этих инструкций может привести к повреждению пола!**

4.6 СБОИ В РАБОТЕ

При возникновении неисправности на дисплее появляется аварийный сигнал, а **светло-голубая полоска становится красной**. Ниже приведены описания аварийных сигналов с соответствующим описанием и способы устранения проблемы:

- **НИЗКОЕ ДАВЛЕНИЕ ВОДЫ «ALL 02» (рис. 23/1)**

Если давление, измеренное преобразователем, становится менее 0,5 бар (49 кПа), котел останавливается, и дисплей отображает аварийный сигнал ALL 02. ВОССТАНОВИТЕ давление, чтобы преобразователь определял давление в интервале от 1 до 1,5 бар (98 и 147 кПа).

Если вам придется несколько раз повторять процедуру загрузки системы, рекомендуется проверить фактическую герметичность отопительной системы (проверьте, нет ли утечек).

- **ВЫСОКОЕ ДАВЛЕНИЕ ВОДЫ «ALL 03» (рис. 23/2)**

Если давление, измеренное преобразователем, становится более 4,8 бар (470,4 кПа), котел останавливается, и дисплей отображает аварийный сигнал ALL 03.

- **СБОЙ ДАТЧИКА ПОДАЧИ ОТОПЛЕНИЯ «ALL 05» (рис. 23/4)**

Когда датчик подачи отопления (SM) разомкнут или имеет короткое замыкание, котел останавливается, а на дисплее отображается аварийный сигнал ALL 05.

- **БЛОКИРОВКА ПЛАМЕНИ «ALL 06» (рис. 23/5)**

В случае, если не обнаружено наличие пламени в результате полной процедуры розжига, или по какой-либо другой причине плата не считывает наличие пламени, котел останавливается, а дисплей отображает аварийный сигнал ALL 06. Нажмите кнопку (RESET) (2), чтобы перезапустить котел.



Рис. 23/1



Рис. 23/2

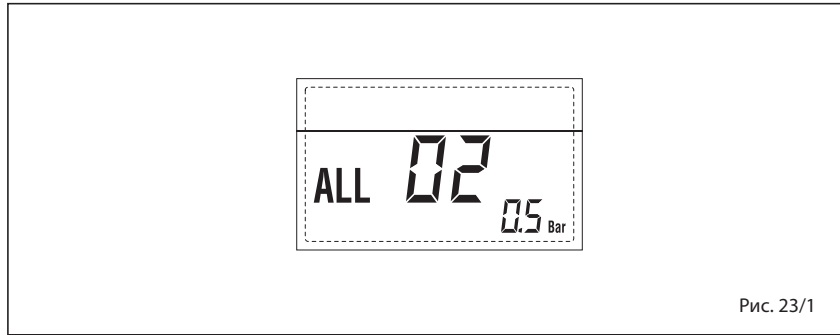

Рис. 23/4

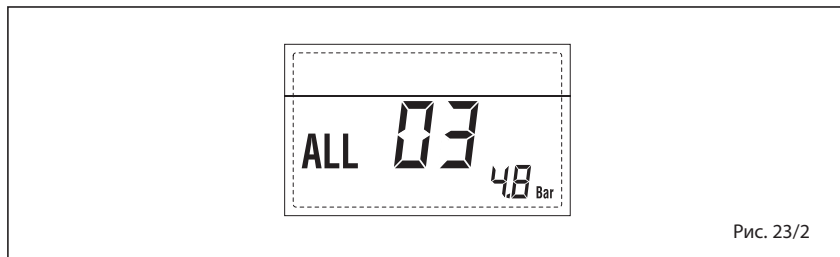

Рис. 23/5

– **СБОЙ ТЕРМОРЕГУЛЯТОРА БЕЗОПАСНОСТИ/ОГРАНИЧЕНИЯ «ALL 07» (рис. 23/6)**

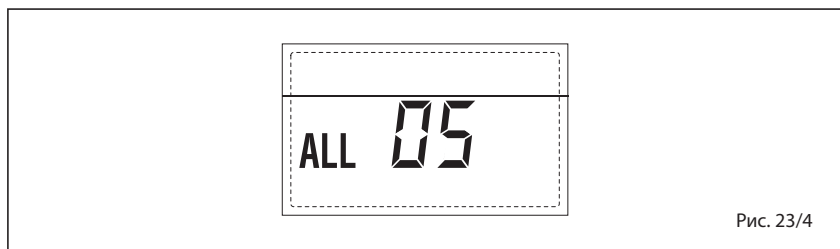
Открытие линии соединения с терморегулятором безопасности/ограничения приводит к прекращению работы котла, регулятор пламени остается в ожидании закрытия в течение одной минуты, удерживая системный насос для этого периода. Если термостат закрывается до истечения одной минуты, то котел восстановит нормальный режим работы, в противном случае он остановится, а дисплей отобразит аварийный сигнал ALL 07. Нажмите кнопку (2), чтобы перезапустить котел.

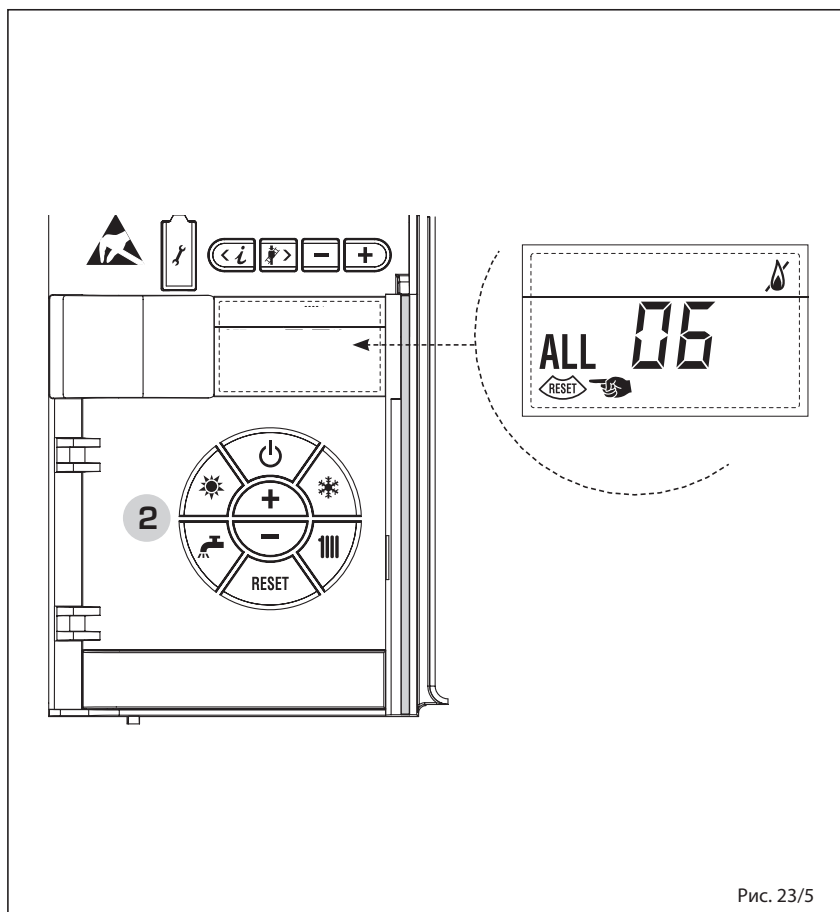

Рис. 23/6

– **ПАРАЗИТНОЕ ПЛАМЯ «ALL 08» (рис. 23/7)**

В том случае, когда секция управления пламенем распознает наличие пламени даже в период, в которых пламя не должно быть в наличии, это означает, что произошел сбой контура обнаружения пламени, котел останавливается, а дисплей отобразит аварийный сигнал ALL 08.

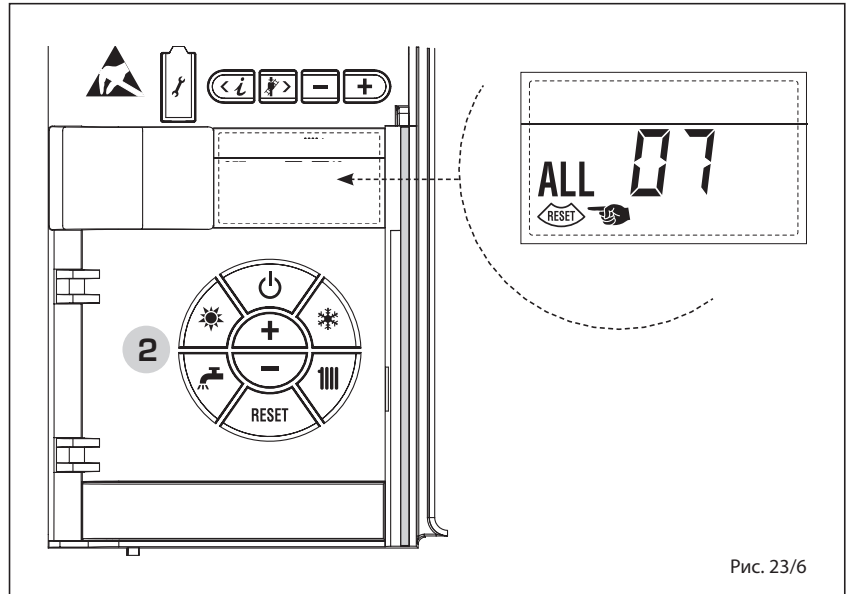

Рис. 23/7

– **СБОЙ ЦИРКУЛЯЦИИ ВОДЫ «ALL 09» (рис. 23/8)**

Отсутствие циркуляции воды в первичном контуре. Если сбой возникает при первом запросе, то котел предпринимает максимум три попытки, чтобы обеспечить наличие воды в первичном контуре, после чего он останавливается, а дисплей отобразит аварийный сигнал ALL 09.

Если сбой возникает во время нормальной работы, на дисплее сразу же отображается аварийный сигнал ALL 09, поддерживающий насос системы и любой насос бойлера включается на 1 минуту.

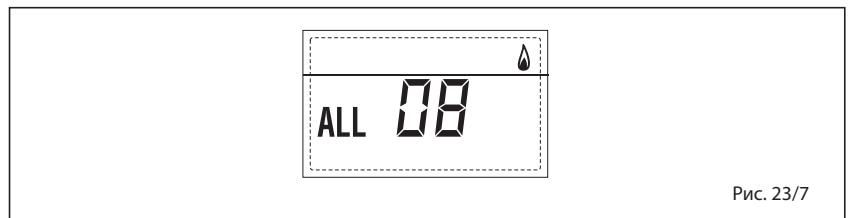
В этом случае произошло резкое повышение температуры внутри котла. Проверьте циркуляцию внутри котла и проверьте правильность работы насоса. Чтобы сбросить аварийный сигнал, нажмите кнопку (2).

Если аварийный сигнал повторяется, обратитесь за помощью к уполномоченному техническому персоналу.



Рис. 23/8

– **СБОЙ ДОПОЛНИТЕЛЬНОГО ДАТЧИКА «ALL 10» (рис. 23/9)**

Когда датчик антизаморозки сифона (SA) или датчик бойлера L.2000 (SB) разомкнут или имеет короткое замыкание, на дисплее отображается аварийный сигнал ALL 10.

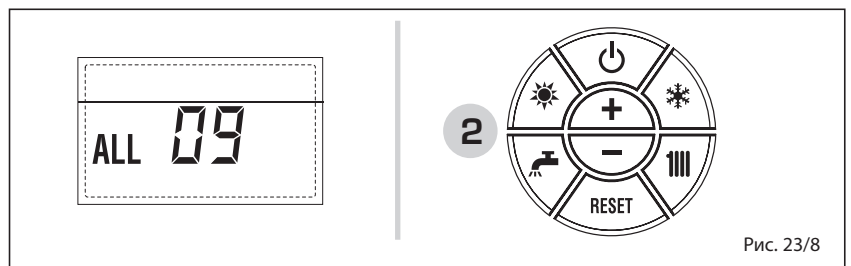

Рис. 23/9

– **СРАБАТЫВАНИЕ ДАТЧИКА ДЫМОВЫХ ГАЗОВ «ALL 13» (рис. 23/10)**

При срабатывании датчика (SF) дымовых газов котел останавливается, а дисплей отображает аварийный сигнал ALL 13. Нажмите кнопку (2), чтобы перезапустить котел.



Рис. 23/10

– **НЕИСПРАВНОСТЬ ДАТЧИКА ДЫМОВЫХ ГАЗОВ «ALL 14» (рис. 23/11)**

Когда датчик дымовых газов (SF) разомкнут или имеет короткое замыкание, котел останавливается, а на дисплее отображается аварийный сигнал ALL 14.

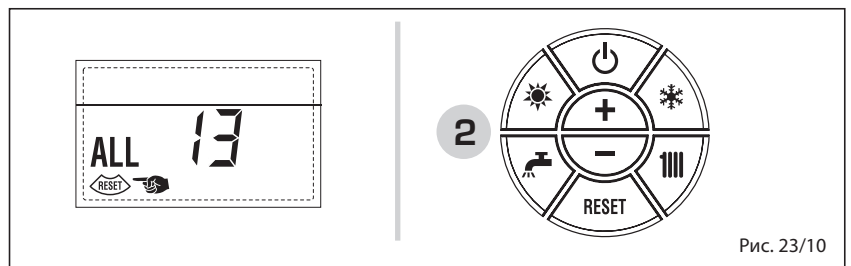

Рис. 23/11

– **СБОЙ ВЕНТИЛЯТОРА «ALL 15» (рис. 23/12)**

Скорость вращения вентилятора не входит в заданный диапазон. Если аварийный сигнал сохраняется в течение двух минут, котел принудительно отключается на тридцать минут.

В конце принудительной остановки котел пытается снова включить розжиг.



Рис. 23/12

– **СРАБАТЫВАНИЕ ПРЕДОХРАНИТЕЛЬНОГО ТЕРМОСТАТА ВТОРОЙ СМЕШАННОЙ ЗОНЫ «ALL 22» (рис. 23/16)**

Если плата ZONE MIX подключена к котлу, срабатывание предохранительного термостата приводит к выключению насоса системы смешанной зоны, закрытию клапана смешанной зоны и отображению аварийного сигнала ALL 22 на дисплее.

При данном аварийном сигнале котел продолжает нормальную работу.

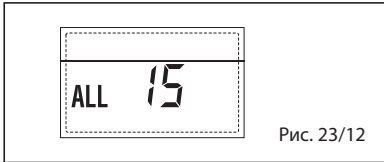

Рис. 23/16

– **СБОЙ ВСПОМОГАТЕЛЬНОГО ДАТЧИКА (S3) «ALL 26» (рис. 23/20)**

Когда датчик солнечной энергии разомкнут или произошло короткое замыкание, на дисплее отображается аварийный сигнал ALL 26. Во время сбоя котел продолжает функционировать, но теряет функцию солнечной энергии, которая больше не доступна.



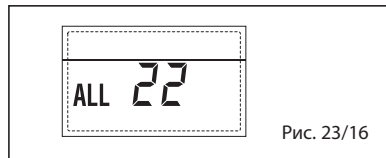

Рис. 23/20

– **СБОЙ ВНЕШНЕГО ДАТЧИКА, МИГАЮЩИЙ СИМВОЛ «» (рис. 23/13)**

Когда датчик наружной температуры (SE) имеет короткое замыкание, на дисплее мигает символ .

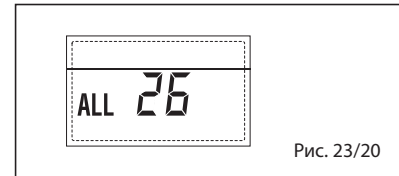
При данном аварийном сигнале котел продолжает нормальную работу.



Рис. 23/13

– **НЕИСПРАВНОСТЬ ДАТЧИКА ПОДАЧИ ВТОРОЙ СМЕШАННОЙ ЗОНЫ «ALL 23» (рис. 23/17)**

Если плата ZONE MIX подключена к котлу, а датчик потока разомкнут или имеется короткое замыкание, дисплей отобразит аварийный сигнал ALL 23. При данном аварийном сигнале котел продолжает нормальную работу.

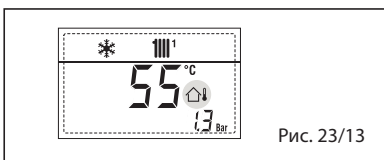

Рис. 23/17

– **СБОЙ СОВМЕСТИМОСТИ С СОЛНЕЧНОЙ УСТАНОВКОЙ «ALL 27» (рис. 23/21)**

Если гидравлическая конфигурация не соответствует использованию солнечной программы, на дисплее отображается аварийный сигнал ALL 27. Во время подачи этого аварийного сигнала котел продолжает работать, но для солнечной платы, где активен аварийный сигнал, остается доступна только функция антизаморозки коллектора.

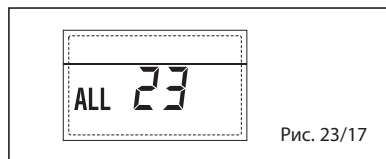

Рис. 23/21

– **СРАБАТЫВАНИЕ ПРЕДОХРАНИТЕЛЬНОГО ТЕРМОСТАТА ПЕРВОЙ СМЕШАННОЙ ЗОНЫ «ALL 20» (рис. 23/14)**

Если плата ZONE MIX подключена к котлу, срабатывание предохранительного термостата приводит к выключению насоса системы смешанной зоны, закрытию клапана смешанной зоны и отображению аварийного сигнала ALL 20 на дисплее.

При данном аварийном сигнале котел продолжает нормальную работу.

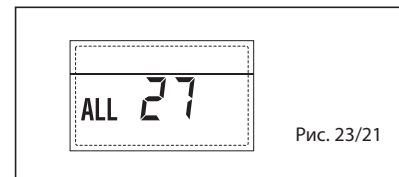

Рис. 23/14

– **СБОЙ ДАТЧИКА КОЛЛЕКТОРА СОЛНЕЧНОЙ ЭНЕРГИИ (S1) «ALL 24» (рис. 23/18)**

Когда датчик солнечной энергии разомкнут или произошло короткое замыкание, на дисплее отображается аварийный сигнал ALL 24. Во время сбоя котел продолжает функционировать, но теряет функцию солнечной энергии, которая больше не доступна.

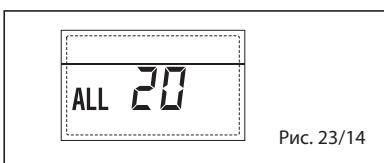

Рис. 23/18

– **СБОЙ ПОСЛЕДОВАТЕЛЬНОСТИ ВХОДА (S3) ТОЛЬКО ДЛЯ СИСТЕМЫ 7 «ALL 28» (рис. 23/22)**

Когда датчик подключен вместо сухого контакта на входе карты S3, на дисплее отображается аварийный сигнал ALL 28. Во время подачи этого аварийного сигнала котел продолжает работать, но для солнечной платы, где активен аварийный сигнал, остается доступна только функция антизаморозки коллектора.

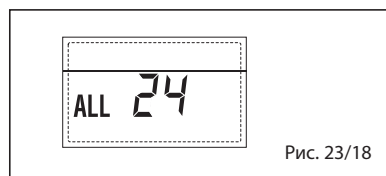

Рис. 23/22

– **НЕИСПРАВНОСТЬ ДАТЧИКА ПОДАЧИ ПЕРВОЙ СМЕШАННОЙ ЗОНЫ «ALL 21» (рис. 23/15)**

Если плата ZONE MIX подключена к котлу, а датчик потока разомкнут или имеется короткое замыкание, дисплей отобразит аварийный сигнал ALL 21.

При данном аварийном сигнале котел продолжает нормальную работу.

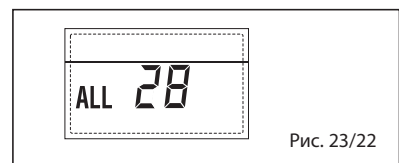

Рис. 23/15

– **СБОЙ ДАТЧИКА СОЛНЕЧНОЙ ЭНЕРГИИ БОЙЛЕРА (S2) «ALL 25» (рис. 23/19)**

Когда датчик солнечной энергии разомкнут или произошло короткое замыкание, на дисплее отображается аварийный сигнал ALL 25. Во время сбоя котел продолжает функционировать, но теряет функцию солнечной энергии, которая больше не доступна.

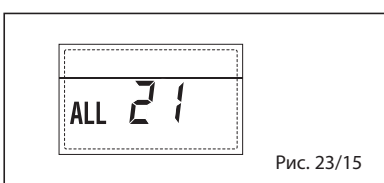

Рис. 23/19

– **КОЛИЧЕСТВО ПОДСОЕДИНЕННЫХ ПЛАТ «ALL 29» (рис. 23/23)**

Когда одна из плат, подключенных к ZONE MIX/SOLAR, не работает или не отвечает, на дисплее отображается аварийный сигнал ALL 29. Во время подачи

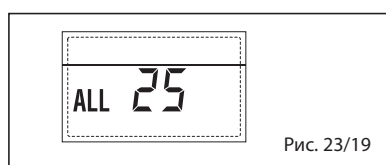

Рис. 23/23

этого аварийного сигнала котел продолжает работать, кроме функции ZONA MIX/SOLARE.

– **СБОЙ ДАТЧИКА ОБРАТКИ СИСТЕМЫ ОТОПЛЕНИЯ «ALL 30» (рис. 23/24)**

Когда датчик обратки системы отопления (SR) разомкнут или имеет короткое замыкание, на дисплее отображается аварийный сигнал ALL 30.

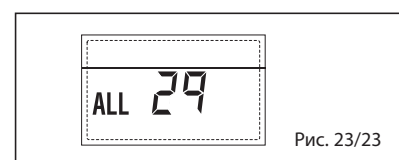
При данном аварийном сигнале котел продолжает нормальную работу.

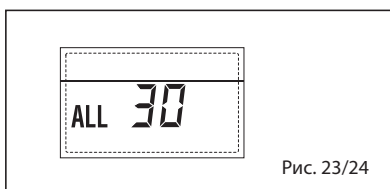

– **СБОЙ ДАТЧИКА ПОДАЧИ КАСКАДА «ALL 31» (рис. 23/25)**

Когда датчик подачи каскада (SMC) разомкнут или имеет короткое замыкание, на дисплее отображается аварийный сигнал ALL 31. При данном аварийном сигнале котел продолжает нормальную работу.

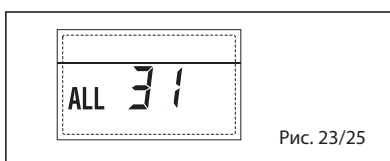

– **СБОЙ КОНФИГУРАЦИИ СИСТЕМЫ ТРИ ЗОНЫ «ALL 32» (рис. 23/26)**

Если подключенные платы RS-485 недостаточны и/или хотя бы одна не является платой смешанной зоны, котел останавливается, а на дисплее отображается аварийный сигнал ALL 32. Котел снова будет работать, когда будет активирована правильная конфигурация для 3-х зонной системы.

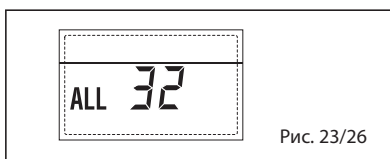

– **СБОЙ СВЯЗИ ПЛАТЫ RS-485 В РЕЖИМЕ MODBUS «ALL 33» (рис. 23/27)**

Если параметр PAR 16 отличается от «-», и между платой котла и платой RS-485 в режиме MODBUS отсутствует связь в течение минимум четырех минут, котел останавливается, а на дисплее отображается аварийный сигнал ALL 33. Котел повторно запускается, когда связь возобновляется или когда будет установлен

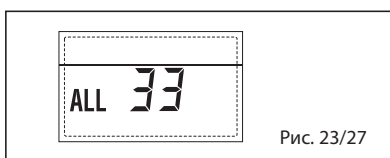

параметр PAR 16 = «-».

– **СБОЙ СВЯЗИ ПЛАТЫ RS-485 В КАСКАДНОМ РЕЖИМЕ «ALL 34» (рис. 23/28)**

Если параметр PAR 15 отличается от «-» и между модулем котла и платой RS-485 в КАСКАДНОМ режиме нет связи, котел останавливается, а на дисплее отображается аварийный сигнал ALL 34. Котел повторно запускается, когда связь возобновляется или когда будет установлен параметр PAR 15 = «-».

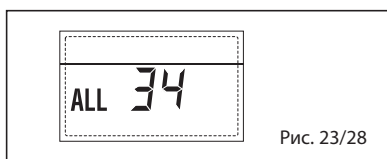

– **СБОЙ СВЯЗИ ПЛАТЫ RS-485 и ПЛАТЫ RS-485 «ALL 35» (рис. 23/29)**

Если параметр PAR 15 отличается от «-», и нет связи по меньшей мере между двумя платами RS-485, котел останавливается, а на дисплее отображается аварийный сигнал ALL 35. Котел повторно запускается, когда связь возобновляется или когда будет установлен параметр PAR 15 = «-».

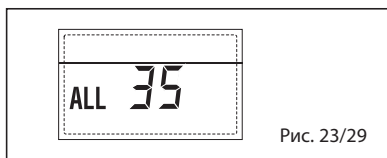

ВНИМАНИЕ: В случае последовательного/каскадного подключения на дисплее дистанционного управления SIME HOME отображаются коды ошибок 70 и 71:

– **СООБЩЕНИЕ 70**

При возникновении сбоя, блокирующего функционирование каскада (датчик подачи каскада ALL-31), дисплей дистанционного управления SIME HOME отображает сообщение 70. Проверьте сбой на каскаде.

– **СООБЩЕНИЕ 71**

Если на одном из модулей возникает сбой, а другие модули продолжают работать, насколько это допускает система, на дисплее пульта дистанционного управления SIME HOME отображается сообщение 71. Проверьте сбой на каскаде.

ДЛЯ ПОЛЬЗОВАТЕЛЯ

ПРЕДУПРЕЖДЕНИЕ

- При выходе из строя и/или неисправности прибора отключите его и не предпринимайте какие-либо попытки ремонта или прямого вмешательства. Обратитесь к квалифицированному персоналу
- По соображениям безопасности пользователь не может получить доступ к внутренним частям устройства. Все операции, связанные со снятием защитных элементов или, в любом случае, доступом к опасным частям прибора, должны выполняться квалифицированным персоналом.
- Прибор могут использовать дети от 8 лет и лица с ограниченными физическими, сенсорными или умственными способностями или без опыта и необходимых знаний, при условии, что они находятся под наблюдением, или после того, как они получили инструкции по безопасному использованию прибора и пониманию опасности, которая связана с его использованием. Дети не должны играть с прибором. Очистка и обслуживание, выполняемые пользователем, не должны выполнять дети без присмотра.

ВКЛЮЧЕНИЕ И РАБОТА

РОЗЖИГ КОТЛА (рис. 24)

Первый запуск котла должен производить квалифицированный специалист.

После этого, если необходимо возобновить работу котла, тщательно выполните следующие действия: откройте газовый кран, чтобы открыть поток горючего, и установите основной системный выключатель в положение "включено".

При включении котел выполнит ряд проверок, а затем на дисплее отобразится рабочее состояние, всегда отображая давление в системе.

Светло-голубая подсветка панели указывает на наличие напряжения.

Нажмите кнопку (*) команд (поз. 2), чтобы запустить работу. Дисплей засветится, как показано на рисунке.

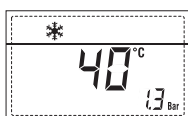

ПРИМЕЧАНИЕ: При первом нажатии кнопки управления (2) загорится дисплей, а последующим нажатием может быть включен режим работы.

РЕГУЛИРОВАНИЕ ТЕМПЕРАТУРЫ ВОДЫ В СИСТЕМЕ ОТОПЛЕНИЯ (рис. 25)

Чтобы установить требуемую температуру воды в системе отопления, нажмите кнопку (III) на элементах управления (поз. 2).

При первом нажатии кнопки выбирается ПРОГРАММИРОВАНИЕ контура отопления
 1. При втором нажатии кнопки выбирается ПРОГРАММИРОВАНИЕ контура отопления
 2. При третьем нажатии кнопки можно ЗАПРОГРАММИРОВАТЬ контур 3



Рис. 24

(трехзонная система). Дисплей засветится, как показано на рисунке. Измените значение с помощью кнопок (+ и -). Возврат к стандартному отображению происходит нажатием кнопки (III) или автоматически, при отсутствии нажатия, через 10 секунд.

Регулировка внешним подключенным датчиком (рис. 25/a)

Если установлен внешний датчик, система автоматически выбирает значение температуры подачи, быстро изменяя температуру в помещении в соответствии с колебаниями внешней температуры.

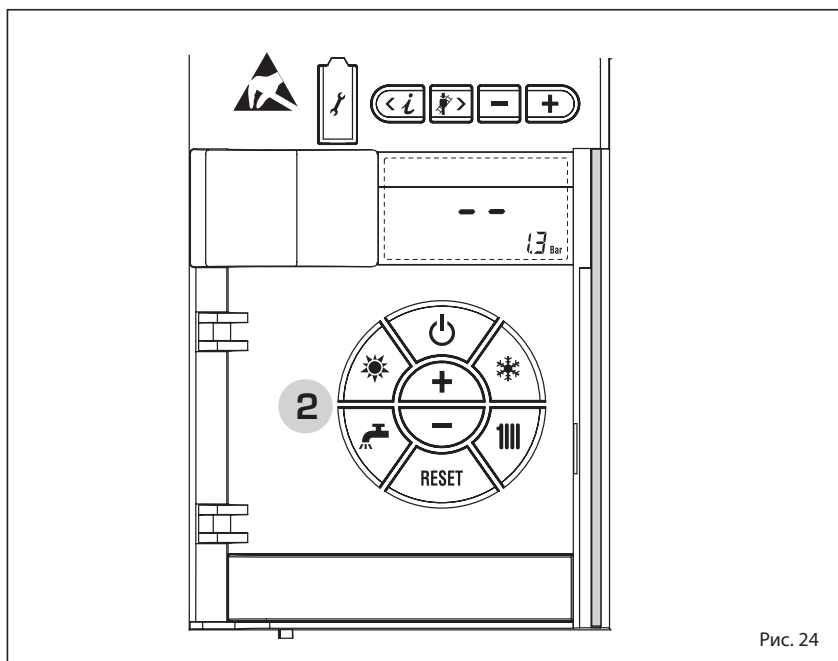
Если хотите изменить значение температуры, увеличив или уменьшив его по сравнению с автоматически рассчитанным электронной платой, сделайте так, как указано в предыдущем параграфе. Уровень коррекции изменяется на одно пропорциональное значение калибровки. Дисплей засветится, как показано на рисунке 25/a.

ВЫКЛЮЧЕНИЕ КОТЛА (рис. 24)

В случае недолгого отсутствия нажмите кнопку (⏻) команд (поз. 2).

Дисплей засветится, как показано на рисунке 24. Таким образом, оставляя активными электрическое питание и подачу топлива, котел защищен системой антиморозки и антиблокировочной системой насоса.

В случае длительного неиспользования котла желательно отключить электрическую систему, разомкнув общий выключатель системы, закрыть газовый кран и, если могут быть низкие температуры, опорожнить гидравлическую систему, чтобы предотвратить повреждение труб из-за замерзания воды.



Рис. 25



Рис. 25/a

СБОИ И СПОСОБЫ ИХ УСТРАНЕНИЯ

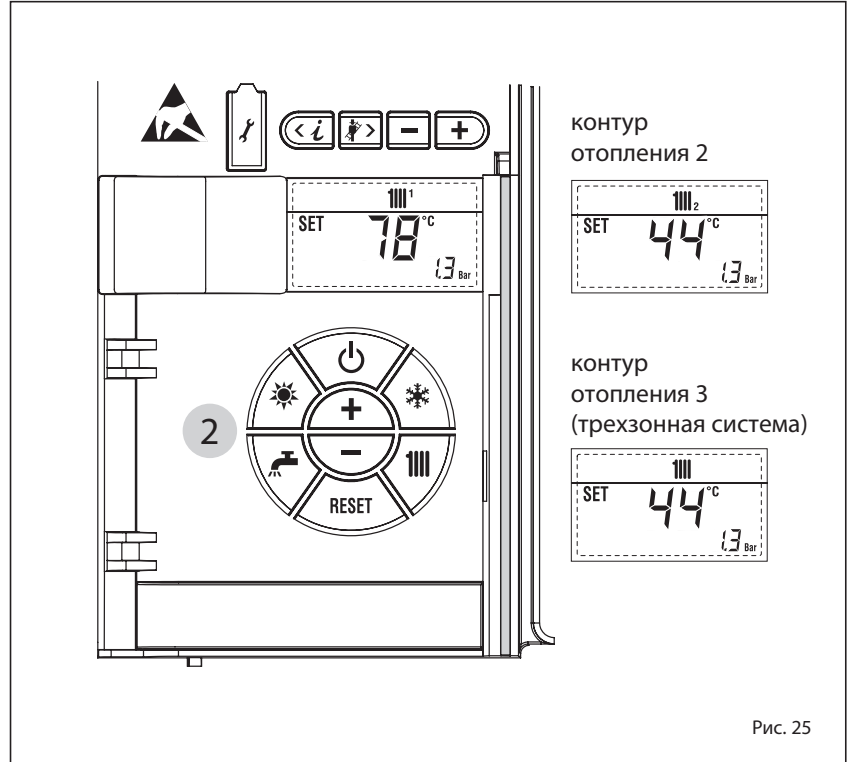
При возникновении неисправности на дисплее появляется аварийный сигнал, а **светло-голубая полоска становится красной**. Ниже приведены описания аварийных сигналов с соответствующим описанием и способы устранения проблемы:

– ALL 02 (рис. 27/a)

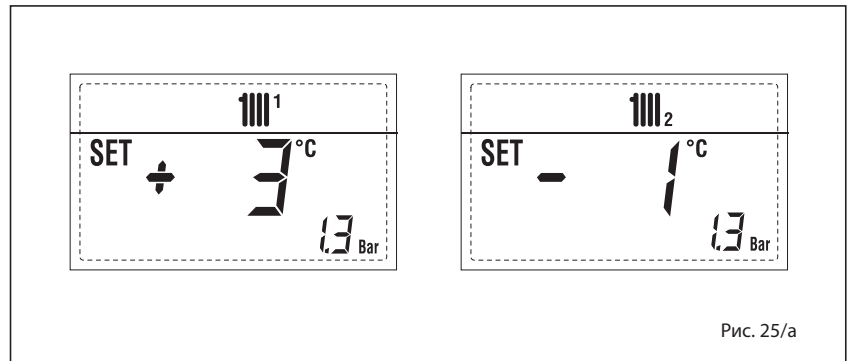
Если измеренное давление становится менее 0,5 бар (49 кПа), котел останавливается, и дисплей отображает аварийный сигнал ALL 02. **ВОССТАНОВИТЕ** давление, чтобы преобразователь определял давление в интервале от 1 до 1,5 бар (98 и 147 кПа).

В случае необходимости повторите несколько раз процедуру загрузки системы; желательно обратиться к уполномоченному техническому персоналу, чтобы проверить фактическую герметичность системы отопления (проверить ее на наличие утечек).



Рис. 27/a

– ALL 03

Запрос на вмешательство квалифицированного технического персонала.

– ALL 05

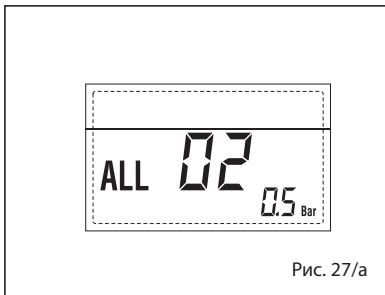
Запрос на вмешательство квалифицированного технического персонала.

– ALL 06 (рис. 27/c)

Нажмите кнопку  (2), чтобы перезапустить котел.

Если аварийный сигнал повторяется, обратитесь за помощью к авторизованному техническому персоналу.





Рис. 27/c

– ALL 07 (рис. 27/d)

Нажмите кнопку  (2), чтобы перезапустить котел.

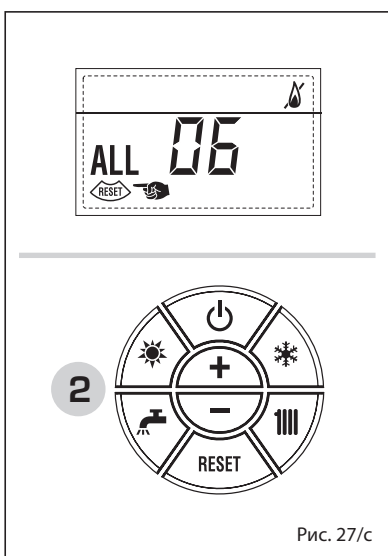
Если аварийный сигнал повторяется, обратитесь за помощью к авторизованному техническому персоналу.





Рис. 27/d

– От ALL 08 до ALL 10

Запрос на вмешательство квалифицированного технического персонала.

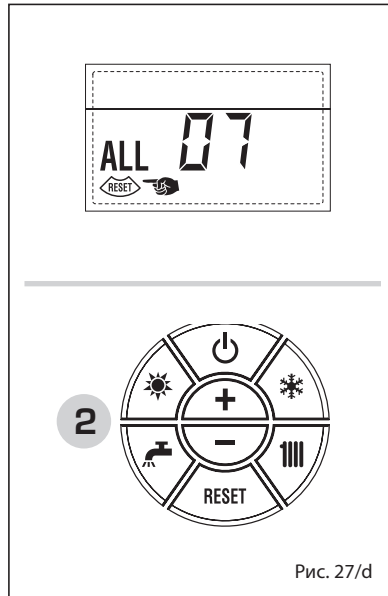
– ALL 13 (рис. 27/d)

Нажмите кнопку  (2), чтобы перезапустить котел.

Если аварийный сигнал повторяется, обратитесь за помощью к авторизованному техническому персоналу.



Рис. 27/e

– ALL 14 и ALL 15

Запрос на вмешательство квалифицированного технического персонала.

– « МИГАЕТ»

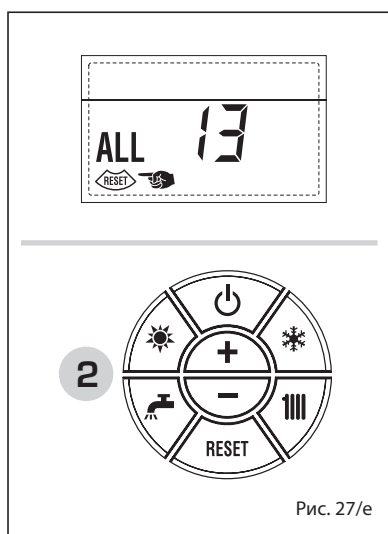
Запрос на вмешательство квалифицированного технического персонала.

– От ALL 20 до ALL 35

Запрос на вмешательство квалифицированного технического персонала.

– ALL 70 и ALL 71

Эти сигналы отображаются на дисплее SIME HOME пульта дистанционного управления. Запрос на вмешательство квалифицированного технического персонала.

ПЕРЕХОД НА ДРУГОЙ ТИП ГАЗА

В случае необходимости перейти на другой тип газа обратитесь к специально уполномоченному техническому персоналу SIME.

ТЕХНИЧЕСКОЕ ОБСЛУЖИВАНИЕ

Целесообразно заранее запланировать ежегодное обслуживание прибора, обратившись к авторизованному техническому персоналу.

ВНИМАНИЕ: Кабель питания следует заменять только соответствующим кабелем, заказанным и подключенным квалифицированным персоналом.



УТИЛИЗАЦИЯ ПРИБОРА



Котлы и электрическое/электронное оборудование, используемые в профессиональной сфере или классифицированные как профессиональные отходы, по истечении срока службы не следует утилизировать с обычными смешанными городскими отходами. Их следует утилизировать в соответствии с законом, согласованным с директивой 2012/19/UE. Обратитесь к дистрибьютору о приемке или замене, если изделие может быть заменено на аналогичное. Несмотря на то, что наше изделие было разработано и изготовлено в целях минимизации его влияния на окружающую среду и здоровье, оно, однако, содержит компоненты, которые, если с ними небрежно обращаться, могут быть вредными. Ваша роль в качестве покупателя при обращении с оборудованием в конце его срока службы крайне важна для снижения влияния отходов на окружающую среду, здоровья людей и поддержания цепи переработки. Символ (перечеркнутый контейнер), изображенный здесь и на вашем приборе, означает, что в конце срока службы его нельзя выбрасывать как обычные смешанные городские отходы, а следует, согласно закону, рассматривать как отходы электрического и электронного оборудования. Каждая страна может установить конкретные правила обращения с электрическими и электронными отходами. Перед утилизацией устройства проконсультируйтесь с правилами, действующими в вашей стране.

ПРИЛОЖЕНИЕ

СХЕМА ИЗДЕЛИЯ

	
Murelle HE	99 R ErP
Класс сезонной энергоэффективности системы отопления	
Тепловая мощность (кВт)	92
Класс сезонной энергоэффективности системы отопления (%)	93
Годовой расход электроэнергии системы ГВС (ГДж)	176
Звуковая мощность дБ(А)	--
<p>Меры предосторожности, которые необходимо соблюдать при монтаже, установке и техническом обслуживании прибора, описаны в руководстве по эксплуатации котла.</p> <p>Соответствует приложению IV (пункт 1) регламента ЕС № 811/2013, дополняющему директиву 2010/30/ЕС</p>	

ПРИЛОЖЕНИЕ АА.1 - MURELLE HE 99 R ErP (код 8113354)

Информация о котлах для отопления помещений и комбинированных котлах							
Модели:	MURELLE HE 99 R ErP						
Конденсационный котел:	Так						
Низкотемпературный котел:	Так						
Котел типа B11:	Нет						
Прибор когенерации для отопления помещений:	Нет			Оснащенный дополнительным прибором отопления:	Нет		
Комбинированный прибор отопления:	Нет						
Элемент	символ	значение	ед. измерения	Элемент	символ	значение	ед. измерения
Номинальная тепловая мощность	P_n	92	кВт	Сезонная энергоэффективность отопления	η_s	93	%
Для котлов для отопления помещений и комбинированных котлов: полезная тепловая мощность				Для котлов для отопления помещений и комбинированных котлов: КПД			
При номинальной тепловой мощности и режиме высоких температур ^a	P_4	91,9	кВт	При номинальной тепловой мощности и режиме высоких температур (*)	η_4	88,0	%
При 30 % от номинальной тепловой мощности и режиме низких температур ^b	P_1	30,5	кВт	При 30 % от номинальной тепловой мощности и режиме низких температур (*)	η_1	97,3	%
Расход электроэнергии на собственные нужды				Другие элементы			
При полной нагрузке	$e_{l_{max}}$	0,128	кВт	Расcеяние тепла в режиме ожидания	P_{stby}	0,126	кВт
При частичной нагрузке	$e_{l_{min}}$	0,022	кВт	Расход электроэнергии горелки розжига	P_{ign}	0	кВт
В режиме ожидания	PSB	0,004	кВт	Выбросы NOx	NOx	22	мг/кВт-ч
Для комбинированных отопительных приборов:							
Заявленный профиль подачи	--			Энергоэффективность нагрева воды	η_{wh}	--	%
Дневной расход электроэнергии	Q_{elec}	--	кВт-ч	Дневной расход топлива	Q_{fuel}	--	кВт-ч
Адрес	Fonderie Sime S.p.A. Via Garbo 27, 37045 Legnago (VR) ITALIA						
<p>a. Режим высоких температур: температура обратки 60 °C на входе и 80 °C температура потребления на выходе из прибора.</p> <p>b. Низкие температуры: температура обратки (на входе в котел) для конденсационных котлов 30 °C, для низкотемпературных котлов 37 °C и других котлов 50 °C.</p>							
(*) Значения эффективности рассчитаны на основе низшей теплотворной способности (Hs)							



Fonderie Sime S.p.A - Via Garbo, 27 - 37045 Legnago (Vr)
Тел. + 39 0442 631111 - Факс +39 0442 631292 - www.sime.it