

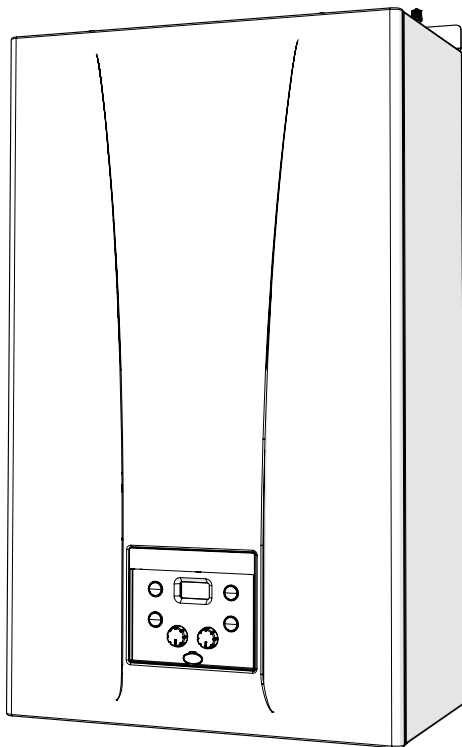

კედლის კონდენსაციური ჰერმეტიკული ბოილერები
Навесные герметичные конденсационные котлы

MIA HE T C10

გამოყენების, დაყენების და ტექნიკური მომსახურების ინსტრუქცია
ИНСТРУКЦИЯ ПО ЭКСПЛУАТАЦИИ, МОНТАЖУ И ТЕХНИЧЕСКОМУ
ОБСЛУЖИВАНИЮ



KA

RU



ინსტრუქციის წაკითხვა სავალდებულოა.
Прочтение настоящего руководства является
обязательным.

ენზეთ ჩვენს ვებსაიტს:
Посетите наш сайт:
www.sime.it



უსაფრთხოების გაფრთხილებები და რეგულაციები



ყურადღება

- შეფუთვის მოცილების შემდეგ დარწმუნდით, რომ მოწოდებული პროდუქტი სრული და მთლიანია ყველა ნაწილში. წინააღმდეგ შემთხვევაში დაუკავშირდით მომწოდებელს.
- დანადგარის გამოყენების წესი უნდა შეესაბამებოდეს Sime -ს მიერ განსაზღვრულს. დამამზადებელი პასუხს არ აგებს ადამიანების, ცხოველების ან საგნებისთვის მიყენებულ ზიანზე, რომელიც გამომწვეულია დანადგარის არასწორი დაყენებით, მომსახურებით და გამოყენებით.
- წყლის გაჟონვის შემთხვევაში გამორთეთ დანადგარი ელექტროქსელიდან, დაკეტეთ წყლის მიწოდების ქსელი და დროულად შეატყობინეთ ამის შესახებ პროფესიულად კვალიფიციურ პერსონალს.
- პერიოდულად შეამოწმეთ, არის თუ არა წყლის გამათბობელ სისტემაში საბუშაო წნევა 1 – 1,2 ბარი, როდესაც ის ცივია. თუ ეს ასე არაა, გაზარდეთ წნევა ან დაუკავშირდით პროფესიულად კვალიფიციურ პერსონალს.
- თუ დანადგარი ხანგრძლივი დროის განმავლობაში უქმნაა, ჩაატარეთ მინიმუმ ერთი ოპერაცია ქვემოთ ჩამოთვლილთაგან:
 - დააყენეთ სისტემის მთავარი ჩამრთველი პოზიციაში "OFF";
 - დაკეტეთ წყლის გამათბობელი სისტემის ბუნებრივი აირის და წყლის სარქველები.
- დანადგარის ოპტიმალური მუშაობის უზრუნველსაყოფად Sime გირჩევთ დანადგარის გამოცდას და შემოწმებას წელიწადში ერთხელ.
- სისტემის დენის კაბელის შესაერთებელი არის "Y" ტიპის, ამიტომ კვების კაბელი მხოლოდ მწარმოებელმა ან სერვისის განყოფილებამ უნდა შეცვალოს.
- ცე-ო-ს კონცენტრაცია წვით გამოყოფილ ნივთიერებებში ყოველთვის უნდა შეესაბამებოდეს იმ ქვეყნის ინსტალაციის რეგულაციებს, სადაც მოწყობილობა მონტაჟდება.



ყურადღება

- **რეკომენდებულია, რომ ყველა ოპერატორმა** ყურადღებით წაიკითხოს ეს ინსტრუქცია, რათა უსაფრთხოდ და გონივრულად გამოიყენოს აღნიშნული დანადგარი.
- **ეს ინსტრუქცია** დანადგარის განუყოფელი ნაწილია. შესაბამისად, აუცილებელია მისი შენახვა მომავალი გამოყენებისათვის და დანადგარის ახალი მფლობელისთვის გადაცემის ან მიყიდვის, ან ახალ სისტემაში მისი დაყენების შემთხვევაში თან უნდა ახლდეს მას.
- **ამ დანადგარის დაყენება და მომსახურება** უნდა განხორციელდეს კვალიფიციური კომპანიის ან პროფესიული კვალიფიკაციის მქონე ტექნიკოსის მიერ, ამ ინსტრუქციის მიხედვით. დაყენების დასრულებისას კომპანია ან ტექნიკოსი ადგენს შესაბამისობის ცნობას ეროვნული და ადგილობრივი ტექნიკური სტანდარტებისა და მოქმედი კანონმდებლობის შესაბამისად.
- **დანადგარის ნებისმიერი შეკეთება** მხოლოდ პროფესიულად კვალიფიციურმა პერსონალმა უნდა ჩაატაროს მხოლოდ ორიგინალური სათადარიგო ნაწილების გამოყენებით. ამ ინსტრუქციის უგულებელყოფა შეიძლება გახდეს დანადგარის უსაფრთხოების შელახვის მიზეზი და დაუყოვნებლივ აუქმებს საგარანტიო პირობებს.
- **Fonderie SIME S.p.A.** იტოვებს უფლებას ნებისმიერ დროს წინასწარი გაფრთხილების გარეშე გააუქმებოს საკუთარი პროდუქცია მისი ძირითადი მახასიათებლების გაუარესების გარეშე. გრაფიკული ილუსტრაციები და/ან სურათები შეიძლება ასახავდეს დამატებით დეტალებს, რომლებიც ცვალებადობს იმ ქვეყნების მიხედვით, სადაც დანადგარი გამოიყენება.
- **მემონტაჟემ მომხმარებელს უნდა აუხსნას** მოწყობილობის მუშაობისა და უსაფრთხოების ინსტრუქციების შესახებ. გარდა ამისა, მემონტაჟემ მონტაჟის დასრულების შემდეგ მომხმარებელს უნდა გადასცეს მოხმარებისა და შენახვის ინსტრუქცია.

შეზღუდვება



აკრძალულია

- დანადგარის გამოყენება 8 წლამდე ასაკის ბავშვების მიერ. დანადგარის გამოყენება დამზებულია 8 წლის და მეტი ასაკის ბავშვების, შეზღუდული გონებრივი თუ ფიზიკური შესაძლებლობის მქონე, აგრეთვე შესაბამისი ცოდნისა და გამოცდილების არმქონე პირების მიერ, თუ ისინი ზედამხედველობის ქვეშ არიან ან მათ აუხსნეს გამოყენების წესი და ისინი აცნობიერებენ გამოყენებასთან დაკავშირებულ რისკს.
- დანადგართან ბავშვების თამაში.
- ზედამხედველობის გარეშე მყოფი ბავშვების მიერ განმედიის ან მომსახურების ჩატარება.
- ელექტრული ხელსაწყოების, როგორებიცაა, მაგალითად, ჩამრთველები ან სხვა ელექტრული დანადგარების გამოყენება, თუ სანვავის სუნი იგრძნობა. ასეთ შემთხვევაში:
 - გააღეთ კარები და ფანჯრები სათავსოს გასანიავებლად;
 - დაკეთეთ ბუნებრივი აირის მინოდების მოწყობილობა;
 - დროულად მიმართეთ პროფესიონალურ დახმარებას.
- დანადგართან შიშველი ფეხით ან სხეულის ნებისმიერი სველი ნაწილით შეხება.
- ტექნიკური ჩარევისა თუ განმედიის არანაირი ოპერაციის ჩატარება, ვიდრე არ გამორთავთ დანადგარს ელექტრული ქსელიდან მთავარი ჩამრთველის "OFF" პოზიციაში დაყენებით და არ გადაკეტავთ ბუნებრივი აირის მინოდებას.
- უსაფრთხოების ან რეგულირების ხელსაწყოების დამამზადებლის ნებართვისა და ინსტრუქციის გარეშე შეცვლა.



აკრძალულია

- კონდესაციის გამომშვების (თუ წარმოდგენილია) შესაცვლელად ან შესაერთებლად.
- დანადგარიდან გამომავალი ელექტრული კაბელების მოქაჩვა, დაგრეხა ან გათიშვა მაშინაც კი, როცა დანადგარი გათიშულია ელექტრული ქსელიდან.
- ბოილერის დაყენება ატმოსფერულ აგენტებთან შეხებისგან დაუცველ ადგილებში. ამ ბოილერების დაყენება შესაძლებელია ნაწილობრივ გადახურულ გარემოში, EN 15502 მიხედვით, გარემოს ტემპერატურით არა უმეტეს 60 °C და არანაკლებ - 5 °C. რეკომენდებულია ბოილერის დაყენება სახურავის ქვეშ, აივანზე ან დაცულ ნიშში ატმოსფერული აგენტების (წვიმა, თოვლი, სეტყვა) ზემოქმედებისგან დასაცავად. ბოილერი სტანდარტულად აღჭურვილია ანტიფრიზის ფუნქციით.
- იმ სათავსოს სავენტილაციო ღიობების დახურვა ან შემცირება, სადაც დანადგარია დაყენებული, თუ ასეთები არსებობს.
- გათიშეთ დანადგარი ელექტრული და ბუნებრივი აირის ქსელებიდან, თუ გარე ტემპერატურა შესაძლოა ნულის ქვემოთ დაეცეს (გაყინვის საშიშროება).
- აალეხადი ნივთიერებების შემცველი კონტეინერების დატოვება სათავსოში, სადაც დანადგარია დაყენებული.
- შეფუთვის მასალის უპასუხისმგებლოდ გადაყრა, რადგან ეს სახიფათოა. მოიცილეთ ის მოქმედი კანონმდებლობის შესაბამისად.
- ჰერმეტიკული კომპონენტების შესაცვლელად ან შესაკეთებლად.

სახელმძღვანელოში გამოყენებული აბრევიატურების სია

ქვემოთ მოცემულია იმ აბრევიატურების სია, რომლებიც შეიძლება გამოყენებულ იქნას სახელმძღვანელოში მოცემულ სქემებში.

აბრევიატურა	აღწერილობა
*	არასავალდებულო
0/10V	0/10V შესასვლელი
ACS	საყოფაცხოვრებო ცხელი წყალი
AIN	ინერციული აკუმულატორი
AL	კვების წყარო
ALIM	ელექტრო კვება
APDC	თბური ტუმბოს კვება
AR	დისტანციური განგაში
ARM	კარადა
ASF	ალის სიგნალის გამაძლიერებელი
AUX	დამხმარე
BK	შავი
BL	ლურჯი
BO	ACS ქვაბი
BR	ყავისფერი
BRU	სანთურა
C	საყოფაცხოვრებო წყლის რეცირკულაციის შეერთება
CAA	ჰაერის შენთვის არხი
CALDAIA	ქვაბი
CI	სისტემის შევსება
CMI	მიკროპროცესორების მართვა
CN	კონექტორი
COID	ჰიდრავლიკური / კოლექტორი / ჰიდრავლიკური გამყოფი
COMP	კომპრესორი
COND	კონდენსატორი
COS	მზის კოლექტორი
CPDC	თბური ტუმბოს კონტროლერი
CR	დისტანციური მართვა / კონტროლი
CRI	გამათბობლის ნებართვა
CSFU	კვამლის გამონაბოლქვის არხი
CSFUC	კოაქსიალური კვამლის გამონაბოლქვის არხი
CSFUS	ცალკე კვამლის გამონაბოლქვის არხი
CTP	პროგრამირებადი ქრონოთერმოსტატი აქტიური
DA	დეჰუმიდიფიკატორი
DAL	განგაშის მოწყობილობა
DF	ლამის გამყოფი ფილტრი
DP	პოლიფოსფატების დოზატორი
DPS	ზედმეტი ძაბვისგან დაცვის მოწყობილობა
E	საყოფაცხოვრებო ცხელი წყლის შემავალი მილი
E/I	ზაფხული / ზამთრის ჩამრთველი
EA	ანთების ელექტროდი
EAR	ანთების / დეტექციის ელექტროდი
EL	ელექტრული შეერთებები
EMC	ქვაბის ავარიული გააქტიურება TA2-ზე
ER	ალის დეტექციის ელექტროდი
EV	ელექტროვენტილი
EVAT	მაღალი ტემპერატურის ელექტროვენტილი
EVC	სანვავის ელექტროვენტილი
EVCA	ავტომატური შევსების ელექტროვენტილი
EVD	სოლენოიდის სარინი სარქველი
EVG	აირის სოლენოიდური სარქველი

აბრევიატურა	აღწერილობა
EVMS	საყოფაცხოვრებო მიქსის ელექტროვენტილი
EVZ	ზონის სოლენოიდური სარქველი
EXP	გაფართოების ბარათი
FA	ჩარევის სანინააღმდეგო ფილტრი
FAST	კომბინირებული ქვაბი (მყისიერი ACS + ტექნიკური წყალი)
FE	ფერიტის რგოლი
FL	ნაკადის ჩამრთველი
FLM	ნაკადის მრიცხველი
FR	ქსელის ფილტრი
FU	ფიზი
FV	ფოტოვოლტაიკა
FY	Y ტიპის ფილტრი
G	ბუნებრივი აირის მიწოდება
GI	დამგრძელებელი შეერთება
GN	მწვანე
GR	ნაცრისფერი
GS	მზის ჯგუფი
GSM	ტელეფონური კომუნიკატორი
HiT2	კასკადის მენეჯერი SHP ECO
HP	მაღალი წნევის პრესოსტატი PdC
HYBW	Hybrid Wall
I	ინდექტივობა
ID	კონფიგურირებადი ციფრული შესასვლელი
IDFV	ფოტოვოლტაიკის ციფრული შესასვლელი
IG	მთავარი ჩამრთველი
IMP	სისტემა
INAIL	უსაფრთხოების ჯგუფი INAIL
JP	ჯამპერი
KA	რეღე
KAP	ცირკულატორის რეღე
KARA	ACS რეზისტორის რეღე
KARI	სისტემის რეზისტორის რეღე
KAV	ვენტილატორის რეღე
KIT HYBRID	Hybrid Kit
L	ხაზი / ფაზა
LBL	ღია ლურჯი
LGR	მაცივარაგენტის გაზის ხაზი
LP	დაბალი წნევის პრესოსტატი PdC
LR	მაცივარაგენტის სითხის ხაზი
M	სისტემის მიწოდება
MA	მანომეტრი
MB	ცხელი წყლის ავზის მიწოდება
MCA	ქვაბის მიწოდება
MCB	მაგნეტოთერმული ჩამრთველი
MEQ	გარე ტერმინალის ბლოკი
MIQ	შიდა ტერმინალის ბლოკი
MMI	მართვის ინტერფეისი
MO	ზოგადი ძრავა
MODBUS	MOD-BUS შესასვლელის კავშირები
MPDC	მიწოდება თბური ტუმბოდან
MR	ტერმინალის ბლოკი
MSOL	მზის მიწოდება

აბრევიატურა	აღწერილობა
MV	ვენტილატორის ძრავა
MVG	აირის სარქველის მოდულატორი
N	წული
NC	კონდენსატის ნეიტრალიზატორი
OP	პროგრამირებადი საათი
OR	ნარინჯისფერი
OT	OpenTherm კომუნიკაციის პროტოკოლი
OV	თერმოსტატული გადამრთველი შემრევი სარქველი
P	ცირკულატორი
PAC	წყლის წნევის რეღე
PAR	ჰაერის წნევის რეღე
PB	ACS ქვაბის ცირკულატორი
PCP	მთავარი მართვის პანელი
PDC	თბური ტუმბო
PE	დამინება
PFU	ნამწვის წნევის რეღე
PGM	მინიმალური გაზის პრესოსტატი (მეთანი / LPG)
PI	სისტემის ცირკულატორი
PIAT	მაღალი ტემპერატურის სისტემის ცირკულატორი
PIBT	დაბალი ტემპერატურის სისტემის ცირკულატორი
PK	ვარდისფერი
PM	მოდულირებადი სისტემის ცირკულატორი
Pmax	მაქსიმალური წნევის პრესოსტატი
Pmin	მინიმალური წნევის პრესოსტატი
PR	გამაძლიერებელი ცირკულატორი
PRC	რეცირკულაციის ცირკულატორი
PRIACS	საყოფაცხოვრებო ცხელი წყლის მყისიერი მომზადებელი
PS	საყოფაცხოვრებო ცირკულატორი
PSAUX	დამხმარე საცავის ცირკულატორი
PSOL	მზის ცირკულატორი
PSRO	დისტანციური დამბლოკავი ღილაკი სანთურისთვის
PUFFER	ჰუფერი
PUFW	Puffer Wall
QE	ელექტრო პანელი
QE MEM	MEM ელექტრო პანელი
R	სისტემაში დაბრუნება
RB	ცხელი წყლის ავზის დაბრუნება
RC	რეცირკულაცია
RCA	ქვაბის დაბრუნება
RCO	სანვავის დაბრუნება
RD	წითელი
RDT	რადიატორი
RE	ელექტრო რეზისტორი
REACS	ACS რეზისტორი
REAG	ანტიფრიზის რეზისტორი
REImp	სისტემის რეზისტორი
RGPDC	თბური ტუმბოს რეგულატორი
RGSOL	მზის რეგულატორი
RISCO	სანვავის გამათბობელი
RPDC	დაბრუნება თბურ ტუმბოში

აბრევიატურა	აღწერილობა
RPSOL	მზის ცირკულატორის დაბრუნება
RRF	რადიოსიხშირის მიმღები
RSOL	მზის დაბრუნება
S	ზოგადი ტემპერატურის სენსორი
SA	ძაბვის არსებობის ინდიკატორი
SAE	გარე ჰაერის შენთვის სენსორი
SAUX	დამხმარე სენსორი
SB	ქვების დრენაჟი
SBB	სანთურის ბლოკირების ინდიკატორი
SBL	ACS ქვების სენსორი
SBLA	ACS აკუმულატორის ზედა სენსორი
SBLAUX	დამხმარე საცავის სენსორი
SBLB	ACS აკუმულატორის ქვედა სენსორი
SBS	მზის ქვების სენსორი
SBT	დაბალი ტემპერატურის სენსორი
SC	კონდენსატის დრენაჟი
SCC	ქვების პლატა
SCI	ჰიდრონიკული პლატა
SCM	მართვის პლატა
SCMM	მასტერი მართვის პლატა
SCV	ვენტილატორის კონტროლის სენსორი
SDE	დერივაციის ყუთი
SE	გარე ჰაერის ტემპერატურის სენსორი
SEP	წნევის სენსორი
SF	ალის სენსორი
SFU	ნამწვის ანალიზატორი
SGR	მაცივარაგენტის გაზის სენსორი
SI	სისტემის დრენაჟი
SIA	ჰაერის შესასვლელი სენსორი
SID	ჰიდრაულიკური გამყოფი
SL	დონის სენსორი
SLB	ბატარეის სითხის სენსორი
SM	მიწოდების სენსორი
SMC	ქვების მიწოდების ზონდი
SMCA	კასკადის მიწოდების სენსორი
SMG	გენერატორების მიწოდების სენსორი
SMI	სისტემის მიწოდების სენსორი
SP	ფირფიტოვანი სითხის გადამცვლელი
SPAC	წყლის პრესოსტატის აქტივაციის ინდიკატორი
SPS	საყოფაცხოვრებო წინასწარი გაცხელების სენსორი
SPU	პუფერის სენსორი (ტექნიკური წყალი - არა ACS)
SR	დაბრუნების სენსორი (SR)
SRC	ქვების დაბრუნების სენსორი
SRE	რელეს პლატა
SRE2	2 რელეს პლატა
SRI	სისტემის დაბრუნების სენსორი
SRRF	რადიოსიხშირის სენსორი

აბრევიატურა	აღწერილობა
SS	ცხელი წყლის სენსორი
SSC	კომპრესორის გამონაბოლქვის სენსორი
SSIC	საყოფაცხოვრებო წყლის სენსორი ქვების შესასვლელში
SSOL	მზის კოლექტორის სენსორი
SSP	ფირფიტოვანი გადამცვლელის სითხის ტემპერატურის სენსორი
SSR	მყარი მდგომარეობის რელე
STC	კონდენსატორის ტემპერატურის სენსორი
SUA	წყლის გამოსასვლელის სენსორი
SVB	ქვების უსაფრთხოების სარქველის დრენაჟი
SVI	განმუხტვის სარქველის გამოწვდენი
SVS	უსაფრთხოების სარქველის დრენაჟი
T	თერმომეტრი
TA	ჰაერის თერმოსტატი
TA230	230V ოთახის თერმოსტატი
TAC	თბილი ოთახის თერმოსტატი
TACS	საყოფაცხოვრებო წყლის თერმოსტატი
TAF	ცივი ოთახის თერმოსტატი
TAZ	ზონის ოთახის თერმოსტატი
TBL	ცხელი წყლის ავზის თერმოსტატი
TC	ქვების თერმოსტატი
TFU	ნამწვის თერმოსტატი
TFUS	სითბური დამცველი
TL	ლიმიტის თერმოსტატი
TMIN	მინიმალური თერმოსტატი
TPAC	წყლის წნევის გარდამქმნელი
TR	გათბობის თერმოსტატი
TRA	აალების ტრანსფორმატორი
TS	დამცავი თერმოსტატი
U	საყოფაცხოვრებო წყლის გამოსასვლელი
UE	გარე ბლოკი
UG	საქმენი
UI	შიდა ბლოკი
UR	ჰუმიდოსტატი
V	ვენტილატორი
V3W	3-მხრივი სარქველი
V4W	4-მხრივი სარქველი
V5W	5-მხრივი სარქველი
VBP	ბაიპასის სარქველი
VC	ავტომატური შევსების სარქველი
VCC	ვენტილკონვექტორი (მხოლოდ გათბობა)
VCF	ვენტილკონვექტორი (გათბობა/გაგრილება)
VD	გადამრთველი სარქველი

აბრევიატურა	აღწერილობა
VD I/E	ზამთარი / ზაფხულის გადამრთველი სარქველი
VDAUX	საყოფაცხოვრებო აკუმულატორის გადამრთველი სარქველი
VDCF	გათბობა/გაგრილების გადამრთველი სარქველი
VEE	ელექტრონული გაფართოების სარქველი
VEM	მექანიკური გაფართოების სარქველი
VES	გაფართოების რეგულატორი
VESOL	მზის გაფართოების ავზი
VF	ვენტილკონვექტორი (მხოლოდ გაგრილება)
VGP	პილოტური სარქველი
VI	იისფერი
VIC	სანვავის ჩამკეტი სარქველი
VMIX	სისტემის შემრევი სარქველი (არა ACS)
VMIXS	საყოფაცხოვრებო შემრევი სარქველი
VP	პრესოსტატული სარქველი
VR	უკუბრუნების სარქველი
VS	დამცავი სარქველი
VSA	ჰაერის გამოშვების ავტომატური სარქველი
VT	თერმული ინერციული ავზი
VZ	ზონის სარქველი
W1	დისტანციური კონტროლის კონვექტორი (CR)
W2	ოთახის თერმოსტატის კონვექტორი (TA2) - გარე სენსორი (SE)
W3	კვების კონვექტორი
W4	ქვების კონვექტორი (გაზის მხარე) - მთავარი მართვის პანელი
W5	PDC კონვექტორი - მთავარი მართვის პანელი
WH	თეთრი
WIFI	WIFI ანტენის პლატა
Y	ყვითელი
YG	ყვითელი/მწვანე
ZBT	დაბალი ტემპერატურის ზონა გათბობა/ გაგრილება
ZBTC	დაბალი ტემპერატურის ზონა მხოლოდ გათბობა
ZBTF	დაბალი ტემპერატურის ზონა მხოლოდ გაგრილება

ძვირფასო მომხმარებელო, გმადლობთ **Sime MIA HE T C10** ბილერის - უახლესი თაობის ჰერმეტიკული კონდენსაციური დანადგარის შექმნისთვის, რომლის ტექნიკური და საექსპლოატაციო მონაცემები დააკმაყოფილებს გათბობის და ცხელი წყლის თქვენს მოთხოვნებს მაქსიმალური უსაფრთხოებით და მცირე დანახარჯებით.

ასორტიმენტი

მოდელი	კოდი
MIA HE 20 T C10	8116626
MIA HE 30 T C10	8116628
MIA HE 30 T C10	8116638

შენიშვნა: ზოგიერთი მოდელი არაა ხელმისაწვდომი ზოგიერთ ქვეყანაში.



გაფრთხილება

შესაძლო დამატებითი აქსესუარები შეკვეთადია ცალკე. შესაბამისი კოდები და ტექნიკური მახასიათებლები მოცემულია მოქმედ ფასების სიაში.

შესაბამისობა

ჩვენი კომპანია აცხადებს, რომ **MIA HE T C10** ბილერები შესაბამისობაშია შემდეგ დირექტივებთან:

- აირის დანადგარების რეგულაცია EU 2016/426
- ბილერის მქც დირექტივა 92/42/EEC
- დაბალი ძაბვის დირექტივა 2014/35/EU
- ელექტრომაგნიტური თავსებადობის დირექტივა 2014/30/EU
- ეკოდიზაინის დირექტივა 2009/125/EC
- რეგულაცია (EU) No. 811/2013 - 813/2013
- ენერგეტიკული მარკირების რეგულაცია (EU) No. 2017/1369



სერიული ნომერი და დამზადების თარიღი მითითებულია ტექნიკურ მონაცემთა ფირფიტაზე.

ინსტრუქციის აგებულება

ინსტრუქცია შედგენილია შემდეგნაირად.

გამოყენების ინსტრუქცია..... 7

დანადგარის აღწერა 13

დაყენების და მომსახურების ინსტრუქცია 23

დანართები 89

სიმბოლოები



ყურადღება

აღნიშნავს ქმედებას, რომელსაც შეუძლია ზოგადი ხასიათის სხეულის დაზიანება, დანადგარის დაზიანება ან გაუმართაობა გამოიწვიოს; ამდენად, ეს ქმედებანი განსაკუთრებულ სიფრთხილეს და შესაბამის მომზადებას მოითხოვს.



ელექტრული საფრთხე

აღნიშნავს ქმედებას, რომლის არასწორად ჩატარებას სხეულის ელექტრული ხასიათის დაზიანების გამოწვევა შეუძლია; ამდენად ეს ქმედებანი განსაკუთრებულ სიფრთხილეს და შესაბამის მომზადებას მოითხოვს.



აკრძალულია

აღნიშნავს ქმედებებს, რომლებიც დაუშვებელია.



გაფრთხილება

აღნიშნავს განსაკუთრებით მნიშვნელოვან და სასარგებლო ინფორმაციას.

გამოყენების ინსტრუქცია

სარჩევი

1	MIA HE T C10 ბოილერის გამოყენება	8	3	მომსახურება	11
1.1	საკონტროლო პანელი	8	3.1	რეგულირება	11
1.2	წინასწარი შემოწმებები	9	3.2	გარე გასუფთავება	11
1.3	აალები	9	3.2.1	გარსაცმის გასუფთავება	11
1.4	გათბობის ტემპერატურის არჩევა	9			
1.5	ცხელი წყლის ტემპერატურის არჩევა	9	4	უტილიზაცია	11
1.6	გაუმართაობის/დაზიანების კოდები	10	4.1	დანადგარის უტილიზაცია (ევროპული დირექტივა 2012/19/EU)	11
2	გამორთვა	10			

1 MIA HE T C10 ბოილერის გამოყენება

1.1 საკონტროლო პანელი

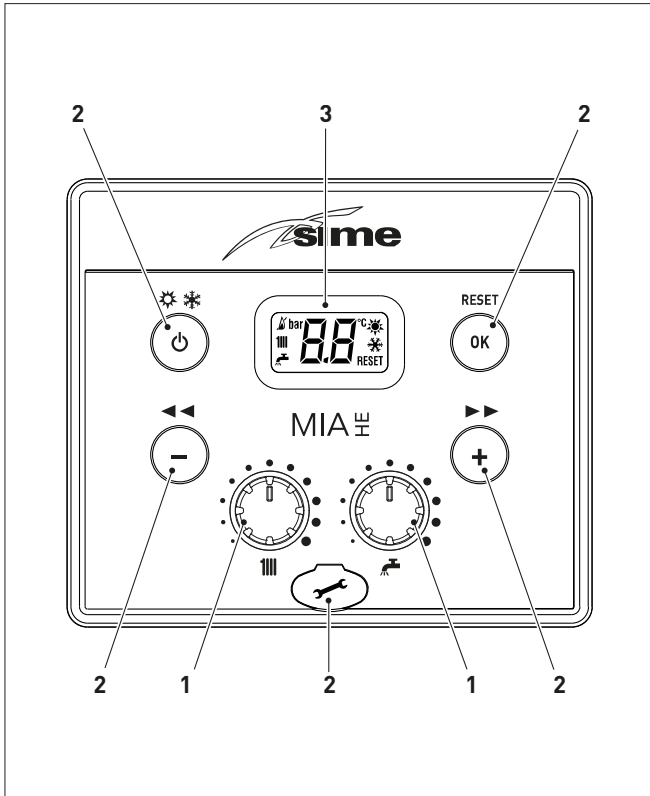

1 რეგულატორები

III გათბობის რეგულატორი საშუალებას აძლევს მომხმარებელს დააყენოს გათბობის ტემპერატურა 20- დან 80°C-მდე შუალედში მუშაობის ნორმალურ რეჟიმში.

⚙️ ცხელი წყლის რეგულატორი საშუალებას აძლევს მომხმარებელს დააყენოს ცხელი წყლის ტემპერატურა 10-დან 60°C-მდე შუალედში მუშაობის ნორმალურ რეჟიმში.

2 ფუნქციური ღილაკები

⏻ ნორმალურ რეჟიმში ერთხელ ან მეტად, სულ მცირე 1 წმ-ის განმავლობაში დაჭერით, ამ ღილაკით მომხმარებელს შეუძლია ცვალოს ბოილერის მუშაობის რეჟიმი ციკლურად (მოლოდინი – ზაფხული – ზამთარი).

- ეს ღილაკი საშუალებას აძლევს მომხმარებელს ჩაიაროს პარამეტრების სია ან შეამციროს მათი მნიშვნელობები.

+ ეს ღილაკი საშუალებას აძლევს მომხმარებელს ჩაიაროს პარამეტრების სია ან გაზარდოს მათი მნიშვნელობები.

RESET ეს ღილაკი საშუალებას აძლევს მომხმარებელს დაადასტუროს არჩეული პარამეტრი, ან შეცვალოს მნიშვნელობა, ან “განბლოკოს” დანადგარი “ბლოკირების” განგაშის შემთხვევაში.

🔧 პროგრამირების შემაერთებლის თავსახური.

შენიშვნა: რომელიმე ამ ღილაკის დაჭერა 30-ზე მეტი წამის განმავლობაში დისფლევზე გაუმართაობას აჩვენებს ბოილერის მუშაობის შეწყვეტის გარეშე. გაფრთხილება ქრება ნორმალური პირობების აღდგენის შემდეგ.

3 დისფლეი

☀️ “ზაფხული”. ეს სიმბოლო ჩანს, როდესაც ბოილერი ზაფხულის რეჟიმში მუშაობს ან როდესაც დისტანციურად ამოქმედებულია მხოლოდ ცხელი წყლის რეჟიმი. თუ სიმბოლოები ☀️ და ❄️ ციმციმებს, ეს ნიშნავს, რომ საკვამურის მწმენდავის ფუნქციაა გააქტიურებული.

❄️ “ზამთარი”. ეს სიმბოლო ჩანს, როდესაც ბოილერი ზამთრის რეჟიმში მუშაობს ან როდესაც დისტანციურად ამოქმედებულია როგორც გათბობის, ასევე ცხელი წყლის რეჟიმები. თუ არცერთი სამუშაო რეჟიმი არაა არჩეული, ორივე ☀️ და ❄️ სიმბოლო ჩამქრალი იქნება.

RESET “საჭიროა გადატვირთვა”. ეს გზავნილი მხოლოდ ისეთი გაუმართაობისას ჩნდება, რომლის აღდგენა სავალდებულოა ან შესაძლებელია ხელის რეჟიმში.

⚙️ “ცხელი წყალი”. ეს სიმბოლო ჩანს, თუ ცხელი წყალია მოთხოვნილი, ან საკვამურის მწმენდავის ფუნქციაა ჩართული; ის ციმციმებს ცხელი წყლის ტემპერატურის არჩევისას.

III “გათბობა”. ეს სიმბოლო ჩანს გათბობის რეჟიმში ან საკვამურის მწმენდავის რეჟიმში მუშაობისას. ის ციმციმებს გათბობის ტემპერატურის არჩევისას.

🔥 “ბლოკირება” ალის არქონის გამო.

“ალი არის”.

AL “განგაში”. ეს სიმბოლო გაუმართაობის მაჩვენებელია. რიცხვი აჩვენებს გაუმართაობის გამომწვევ მიზეზს (იხ.პარაგრაფი “გაუმართაობის კოდები და შესაძლო გამოსავალი”).

SE “მომსახურების მოთხოვნა”. თუ აქტიურია, ნიშნავს, რომ ბოილერის ტექნიკური მომსახურების დრო დადგა.

1.2 წინასწარი შემოწმებები



ყურადღება

- თუ საჭირო გახდა დანადგარის ქვედა მხარესთან მიდგომა, დარწმუნდით, რომ სისტემის ნაწილები და მილები ცხელი არაა (დამწვრობის რისკი).
- გათბობის სისტემის შევსებამდე ჩაიცვით დამცავი ხელთათმანები.

MIA HE T C10 ბოილერი უნდა აამოქმედოს პროფესიულად კვალიფიციურმა ტექნიკოსმა, რის შემდეგაც ბოილერი შეძლებს ავტომატურად მუშაობას. თუმცა შესაძლებელია, მომხმარებელს თავად მოუწიოს მისი ამუშავება, ტექნიკოსის ჩარევის გარეშე: მაგალითად, შვებულების შემდეგ. ასეთ შემთხვევაში უნდა ჩატარდეს შემდეგი ოპერაციები:

- დარწმუნდით, რომ ბუნ. აირის საიზოლაციო და წყლის სისტემის სარქველები ღიაა
- მანომეტრის (1) გამოყენებით შეამოწმეთ, რომ ცივზე გათბობის სისტემაში წნევა 1-1.2 ბარია. თუ ასე არაა, გააღეთ შემავსებელი სარქველი, რომელიც სისტემაში დაბრუნებაზე უნდა იყოს წინასწარ გათვალისწინებული და აღადგინეთ წნევა, ვიდრე მანომეტრის ჩვენება (1) 1-1.2 ბარი არ გახდება
- დაკეტეთ შემავსებელი სარქველი.

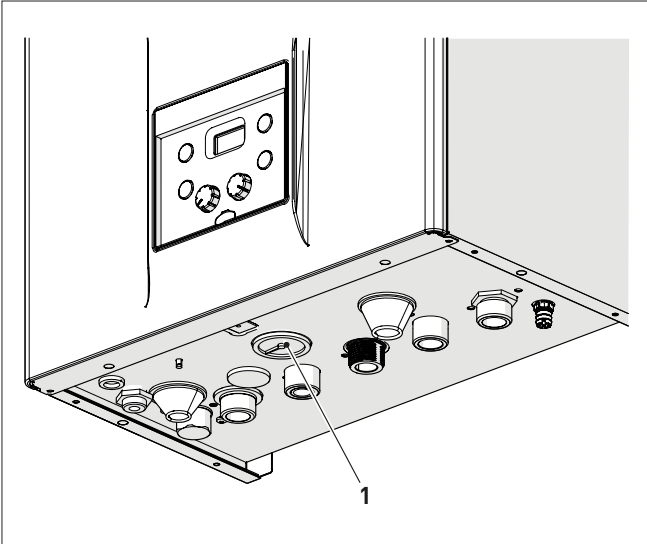

1.3 ააღება

წინასწარი შემოწმების შემდეგ, ბოილერის ასამოქმედებლად:

- გადართეთ სისტემის მთავარი ჩამრთველი პოზიციაში "ON,"

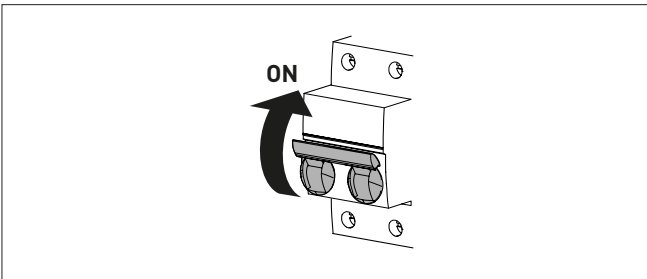

- დისფლეიზე შეამოწმეთ, რომ სამუშაო რეჟიმი "ზაფხული" ☀ და თუ საჭიროა, დააყენეთ ის P ლილაკზე მინიმუმ 1 წამის განმავლობაში დაჭერით. დისფლეიზე გამოჩნდება მიწოდების სენსორის ჩვენება ამ მომენტისათვის

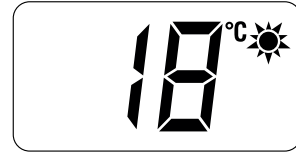

- გახსენით ერთი ან ერთზე მეტი ცხელი წყლის ონკანი. ბოილერი იმუშავებს მაქსიმალური სიმძლავრით, ვიდრე ონკანები ღიაა.

თუ ბოილერი "ზაფხულის რეჟიმში" (☀) აამუშავებთ, "ზამთრის რეჟიმში" ❄ შეგიძლიათ აირჩიოთ P ლილაკზე მინიმუმ 1 წამის განმავლობაში დაჭერით. დისფლეიზე გამოჩნდება გათბობის წყლის ტემპერატურა ამ მომენტისათვის. ამ შემთხვევაში აუცილებელია ჰაერის თერმოსტატ(ებ)ის ტემპერატურის სასურველზე დაყენება, ან თუ სისტემა აღჭურვილია ქრონოთერმოსტატით, შეამოწმეთ, რომ ის "აქტიურია" და ჯეროვნად დაყენებული.



1.4 გათბობის ტემპერატურის არჩევა

გათბობის ტემპერატურის გასაზრდელად ან შესამცირებლად მოაბრუნეთ მრავალფუნქციური გადამრთველი III სასურველ ტემპერატურამდე. ტემპერატურა შეიძლება შეირჩეს 20 დან 80°C-მდე შუალედში.

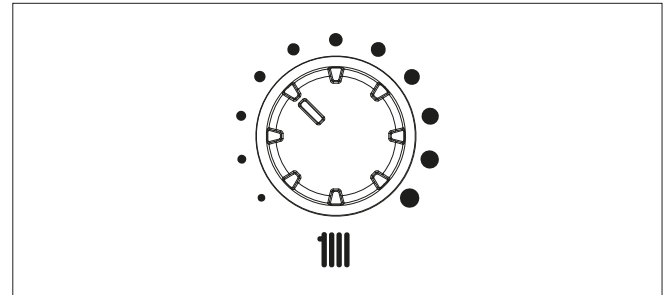

1.5 ცხელი წყლის ტემპერატურის არჩევა

თუ გსურთ ცხელი წყლის ტემპერატურის გაზრდა ან შემცირება, მოაბრუნეთ რეგულტორი IV სასურველ წერტილამდე. ტემპერატურა შეიძლება შეირჩეს 10°C and 60°C შორის.

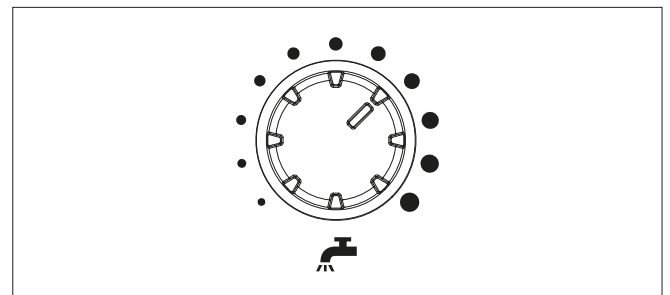

1.6 გაუმართაობის/დაზიანების კოდები

ბოილერის მუშაობისას გაუმართაობის/დაზიანების გამოვლენისას დისფლეიზე გამოჩნდება გზავნილი "AL" გაუმართაობის შესაბამისი კოდით.

თუ ხედავთ განგაშს "02", (წყლის დაბალი წნევა სისტემაში):

- მანომეტრის (1) გამოყენებით შეამოწმეთ, რომ ცივზე გათბობის სისტემაში წნევა 1-1.2 ბარია. თუ ასე არაა, გააღეთ შემავსებელი სარქველი, რომელიც სისტემაში დაბრუნებაზე უნდა იყოს წინასწარ გათვალისწინებული და აღადგინეთ წნევა, ვიდრე მანომეტრის ჩვენება (1) 1-1.2 ბარი არ გახდება
- დაკეტეთ შემავსებელი სარქველი
- დააჭირეთ ლილაკს OK RESET 3 წამზე უფრო მეტი ხნით მუშაობის ნორმალური რეჟიმის აღსადგენად.

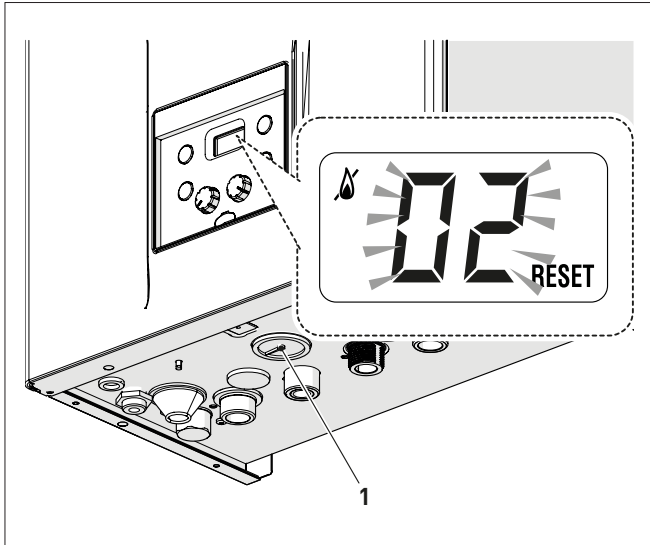

თუ ხედავთ განგაშს "06", (ალი არ არის) და "07" (დამცავი თერმოსტატის ამოქმედება):

- დააჭირეთ ლილაკს OK RESET 3 წამზე უფრო მეტი ხნით მუშაობის ნორმალური რეჟიმის აღსადგენად.



თუ ეს მოქმედება უშედეგოა მხოლოდ ერთი დამატებითი ცდა შეიძლება, შესაბამისად:

- დაკეტეთ ბუნებრივი აირის მიწოდების სარქველი
- გადაიყვანეთ სისტემის მთავარი ჩამრთველი პოზიციაში "OFF"
- დაუკავშირდით კვალიფიციურ ტექნიკურ პერსონალს.

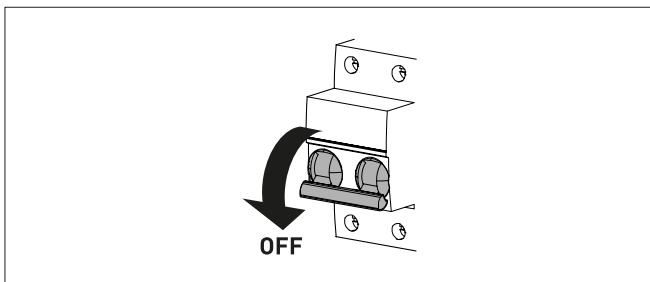

გაფრთხილება

თუ გაუმართაობის სიგნალი აქ აღწერილი არაა, დაუკავშირდით კვალიფიციურ ტექნიკურ პერსონალს.

2 გამორთვა

თუ მომხმარებელს სურს შეწყვიტოს ბოილერის მოქმედება, დააჭირეთ ლილაკს მინიმუმ 1 წამით ერთხელ, თუ სამუშაო რეჟიმი "ზამთარია" ან ორჯერ, თუ სამუშაო რეჟიმი "ზაფხულია" . დისფლეიზე გამოჩნდება "-".

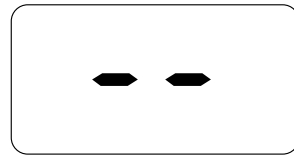

ელექტრული საფრთხე

ბოილერის ელექტროკვება ჩართული დარჩება.

თუ მომხმარებელი დროებით მიდის, მაგალითად კვირის ბოლოს, ან მოკლე მოგზაურობაში, გარე ტემპერატურა კი ნულთან ახლოსაა:

- დააჭირეთ ლილაკს ერთხელ "ზამთარის" რეჟიმში ან ორჯერ "ზაფხულის" რეჟიმში და გეჭიროთ, ბოილერის მოლოდინის რეჟიმში გადასაყვანად
- გადაიყვანეთ სისტემის მთავარი ჩამრთველი პოზიციაში "OFF"
- დაკეტეთ ბუნებრივი აირის მიწოდების სარქველი.

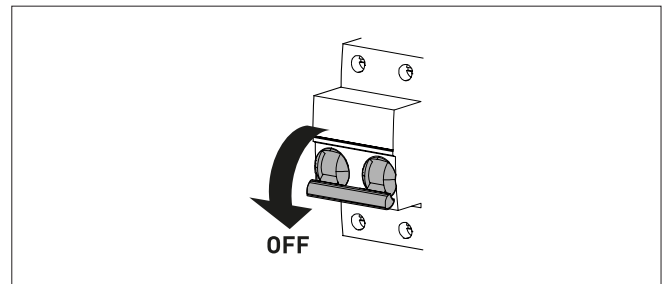

გაფრთხილება

თუ გარე ტემპერატურა შესაძლოა ნულს ქვემოთ დაეცეს, ვინაიდან ბოილერი "ანტიფრიზის ფუნქციითაა" აღჭურვილი:

- მხოლოდ გადაიყვანეთ ბოილერი მოლოდინის რეჟიმში
- დატოვეთ სისტემის მთავარი ჩამრთველი პოზიციაში "ON" (ბოილერი ელექტროქსელშია)
- ღია დატოვეთ აირის სარქველი.

3 მომსახურება

3.1 რეგულირება

დანადგარის გამართული და შედეგიანი მუშაობისთვის რეკომენდებულია, რომ მომხმარებელმა მიმართოს პროფესიულად კვალიფიციურ ტექნიკოსს **ყოველწლიური** მომსახურების ჩატარების მიზნით.



გაფრთხილება

ტექნიკური მომსახურება უნდა განხორციელდეს მხოლოდ კვალიფიციური პროფესიონალების მიერ დაყენებისა და ტექნიკური მომსახურების ინსტრუქციის მითითებების მიხედვით.

3.2 გარე გასუფთავება



ყურადღება

- თუ საჭირო გახდა დანადგარის ქვედა მხარესთან მიდგომა, დარწმუნდით, რომ სისტემის ნაწილები და მილები ცხელი არაა (დამწვრობის რისკი).
- ვიდრე მომსახურებას შეუდგებით, ჩაიცვით დამცავი ხელთათმანები.

3.2.1 გარსაცმის გასუფთავება

გარსაცმის გასუფთავებისას შეგიძლიათ საპნიანი წყლით ან სპირტით დანოტივებული ქსოვილის გამოყენება მდგრადი ლაქების მოსაცილებლად.



აკრძალულია

სახეხი ნივთიერების გამოყენება.

4 უტილიზაცია

4.1 დანადგარის უტილიზაცია (ევროპული დირექტივა 2012/19/EU)



გამოყენების ვადის ამოწურვის შემდეგ საოჯახო მეურნეობებიდან შემოსული ან საოჯახო მეურნეობის ნარჩენებად კლასიფიცირებული დანადგარები, ელექტრული და ელექტრონული ხელსაწყოები უნდა მიეწოდოს შესაბამისი ნარჩენების შემგროვებელ სამსახურს კანონისა და 2012/19/EU დირექტივის შესაბამისად. ეს ნაკეთობა ისეთნაირადაა დაპროექტებული და დამზადებული, რომ მინიმუმამდე იქნას დაყვანილი მისი ზემოქმედება გარემოსა და ადამიანის ჯანმრთელობაზე, თუმცა ის შეიცავს ნაწილებს, რომლებიც არასწორი მოპყრობისას შესაძლოა ზიანის მომტანი გახდეს. აქ და თქვენს დანადგარზე გამოსახული სიმბოლო (გადახაზული გორგოლაჭებიანისანავკე), აღნიშნავს იმას, რომ ვადის ამოწურვის შემდეგ დანადგარს უნდა მოვექცეთ, როგორც ელექტრულ და ელექტრონულ ნარჩენს. ვიდრე დანადგარს უტილიზაციაში ჩააბარებთ, მიიღეთ კონსულტაცია გამოყენების ქვეყანაში მოქმედი კანონმდებლობის შესახებ, აგრეთვე უტილიზაციის ავტორიზებული ორგანიზაციების შესახებ.



აკრძალულია

ნაკეთობის უტილიზაცია ყოფით ნარჩენებთან ერთად.

დანადგარის აღწერა

სარჩევი

5 დანადგარის აღწერა	14	5.7 წყლის ძირითადი კონტური	18
5.1 მახასიათებლები	14	5.8 სენსორები	19
5.2 კონტროლის და უსაფრთხოების მოწყობილობები	14	5.9 გაფართოების რეზერვუარი	19
5.3 სიმბოლოები მოწყობილობაზე	14	5.10 ცირკულაციური ტუმბო	19
5.4 იდენტიფიცირება	15	5.11 საკონტროლო პანელი	20
5.4.1 ტექნიკური მახასიათებლების ფირფიტა	15	5.12 ელექტრული სქემა	21
5.5 კონსტრუქცია	16		
5.6 ტექნიკური მახასიათებლები	17		

5 დანადგარის აღწერა

5.1 მახასიათებლები

MIAHETC10 უკანასკნელი თაობის კედლის კონდენსაციური ბოილერებია, რომლებსაც **Sime** აწარმოებს გათბობისა და ცხელი წყლის მყისიერი მომარაგებისთვის ცხელი წყლის ავზთან ერთობლიობაში. **Sime**-ს მიერ **MIA HE T C10** ბოილერებში გამოყენებული ძირითადი კონტრუქციული გადაწყვეტილებებია:

- სრული წინასწარი შერევის მქონე მიკროალიანი სანთურა ფოლადის თბომცვლელთან ერთობლიობაში გათბობისათვის
- ჰერმეტიკული წვის კამერა, რომელიც კლასიფიცირდება, როგორც "C ტიპის" ან "B ტიპის", დაყენების სათავსოს და ნაშენის გამოსავალის დაყენების პროცესში არჩეული კონფიგურაციის მიხედვით
- ბრძანებისა და კონტროლის მიკროპროცესორის ელექტრონული პლატა უზრუნველყოფს როგორც გათბობის, აგრეთვე ცხელი წყლის წარმოების ეფექტურ მართვას. შესაძლებელია მისი დაკავშირება დისტანციურ მართვის პულტთან (Open Therm პროტოკოლით), ან სათავსოს თერმოსტატთან და/ან გარე სენსორთან. გარე სენსორთან კავშირის შემთხვევაში ბოილერის ტემპერატურა ცვალებადობს გარე ტემპერატურის საფუძველზე, არჩეული ოპტიმალური კლიმატური მრუდის მიხედვით, რაც მნიშვნელოვან ენერგეტიკულ და ეკონომიკურ დანაზოგებს უზრუნველყოფს.

MIA HE T C10 ბოილერების სხვა განსაკუთრებული თვისებებია:

- ანტიფრიზის ფუნქცია, რომელიც ავტომატურად აქტიურდება, თუ წყლის ტემპერატურა ბოილერის შიგნით ეცემა უფრო ქვევით, ვიდრე ზღვრული, რომელიც დაყენებულია პარამეტრში "tS 1.0", ხოლო გარე სენსორის არსებობისას - თუ გარე ტემპერატურა ეცემა უფრო ქვევით, ვიდრე ზღვრული, რომელიც დაყენებულია პარამეტრში "tS 1.1".
- ტუმბოსა და გადამრთველი სარქველის დაბლოკვის სანინააღმდეგო ფუნქცია. ის ავტომატურად აქტიურდება 24 საათში ერთხელ, თუ თუ გათბობის მოთხოვნა არ გაკეთებულა
- საკვამურის მწმენდავის ფუნქცია გრძელდება 15 წუთი და აიოლებს კვალიფიციური ტექნიკოსის შრომას წვის პარამეტრების და მქკ-ს გაზომვისას
- სამუშაო და თვითდიაგნოსტიკის პარამეტრების დისფლექტი გაუმართაობის კოდებით, როდესაც გაუმართაობა დაიშინდება. ეს აიოლებს შესაკეთებელ ჩარევას და დანადგარის გამართული მუშაობის აღდგენას.

5.2 კონტროლის და უსაფრთხოების მონყობილობები

MIA HE T C10 ბოილერები აღჭურვილია კონტროლისა და უსაფრთხოების შემდეგი მონყობილობებით:

- თერმული უსაფრთხოების თერმოსტატით 100°C
- 3 ბარზე გათვლილი წნევის დამცავი სარქველი
- გათბობის წყლის წნევის რელეთი
- მიწოდების სენსორით
- ნაშენის ანალიზატორი.



აკრძალულია

დანადგარის ამუშავება უსაფრთხოების უვარგისი ან ნაწვალები მონყობილობებით.



ყურადღება

უსაფრთხოების მონყობილობის შეცვლა შეუძლია მხოლოდ პროფესიულად კვალიფიციურ პერსონალს მხოლოდ **Sime**-ს ორიგინალური სათადარიგო ნაწილების გამოყენებით.

5.3 სიმბოლოები მონყობილობაზე

მონყობილობაზე შეიძლება იყოს წარმოდგენილი შემდეგი სიმბოლოები:

სიმბოლო	აღწერილობა
	მიუთითებს მონყობილობის განსაკუთრებულად საშიშ ზონებს.
	მიუთითებს მონყობილობაში მოქმედი ელექტრული ნაწილების არსებობაზე.
	მიუთითებს რომ ხელსაწყოზე ინფორმაცია ხელმისაწვდომია, მაგალითად ინსტრუქცია.
	მიუთითებს რომ მონყობილობის მონტაჟზე მომუშავე პერსონალი უნდა მიჰყვეს ინსტრუქციას.
	მიუთითებს რომ ინსტრუქციის ნაკითხვა სავალდებულოა.
	მიუთითებს რომ მონყობილობა დამინების სისტემას უნდა დაუკავშირდეს.

5.4 იდენტიფიცირება

MIA HE T C10 ბოილერის იდენტიფიცირება შესაძლებელია:

- 1 შეფუთვის მარკირებით:** ის განლაგებულია შეფუთვის გარეთ და მასზე მითითებულია კოდი, ბოილერის სერიული ნომერი და შტრიხ-კოდი
- 2 ენერგეტიკული მქკ-ს მარკირება:** მოთავსებულია შეფუთვის გარეთ მომხმარებლის ინფორმაციისათვის დანადგარის მიერ ენერჯის დაზოგვისა და გარემოს დაბინძურების შემცირების შესახებ
- 3 მონაცემთა ფირფიტით:** მოთავსებულია დანადგარის გვერდით მხარეს და ასახავს ტექნიკურ მონაცემებს, დანადგარის მახასიათებლებს და კანონმდებლობით განსაზღვრულ სხვა მონაცემებს.



გაფრთხილება

საიდენტიფიკაციო ფირფიტის მოხსნა, გაყალბება ან არ წარმოდგენა, ან რაიმე სხვა ქმედება, რომელიც აფერხებს პროდუქტის საიმედო იდენტიფიცირებას ან მის დაყენებას და მომსახურებას.

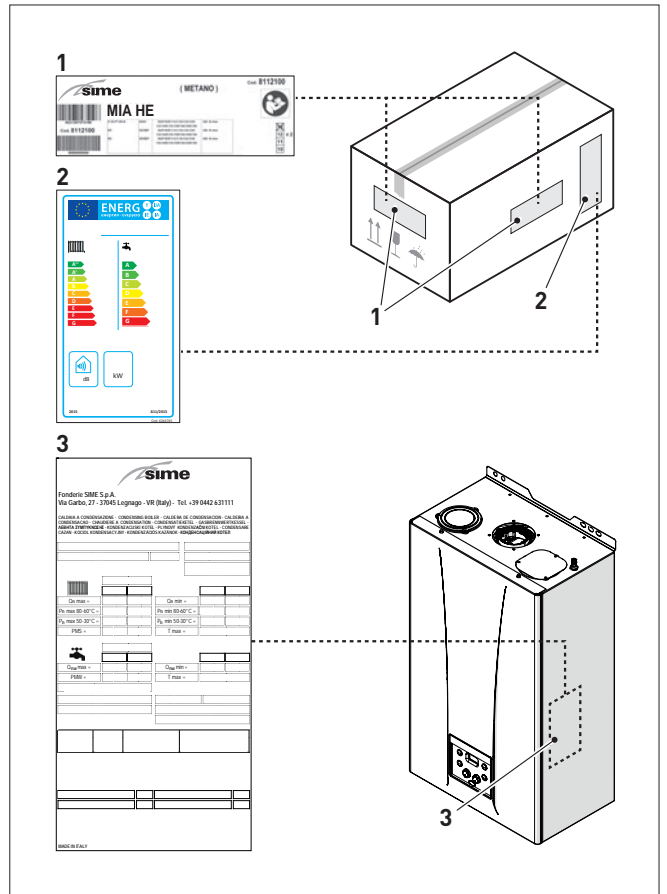

5.4.1 ტექნიკური მახასიათებლების ფირფიტა

სახელი	Fonderie SIME S.p.A. Via Garbo, 27 - 37045 Legnago - VR (Italy) - Tel. +39 0442 631111		ტექნიკის ტიპი
სარიული ნომერი	CALDAIA A CONDENSAZIONE - CONDENSING BOILER - CALDEIRA DE CONDENSACION - CALDEIRA A CONDENSACAO - CHAUDIERE A CONDENSATION - CONDENSATORKETEL - GASBRENNEWYKESSEL - AEBHTA ZUMTYKNOSE - KONDENZACUSKI KOTEL - PLYNOVY KONDENZACNI KOTEL - CONDENSARE CAZAN - KOCOL KONDENZACNY - KONDENZACIOS CAZANOK - КОНДЕНСАЦИОННЫЙ КОТЕЛ		კოდი
მშენებლობის წელი	C _h max =		PIN No
წყლის შემცველობა ქვაბში	C _h min =		გაზის ტიპი
გაზის ტიპი	P _h max 80-60°C =		მინ. სითბოს გამომავალი მინიმალური სასარგებლო სიმძლავრე (80-60°C)
მაქსიმალური სითბოს გამომავალი მაქსიმალური სასარგებლო სიმძლავრე (80-60°C)	P _h min 80-60°C =		მინიმალური სასარგებლო სიმძლავრე (50-30°C)
მაქსიმალური სასარგებლო სიმძლავრე (50-30°C)	P _h max 50-30°C =		მაქსიმალური სამუშაო ტემპერატურა
მაქსიმალური სამუშაო წნევა	PMS =		გაზის ტიპი
DHW შემცველობა	O _{hw} max =		მინ. სითბოს გამომავალი მაქსიმალური შიდა ტემპერატურა
გაზის ტიპი	PMW =		ელექტრული დაცვის ხარისხი
მაქსიმალური სითბოს გამომავალი მაქსიმალური სამუშაო წნევა	O _{hw} min =		NOx კლასი
მაქსიმალური სამუშაო წნევა	T max =		გაზის საბჭო კოდი ნომერი (UK)
სპეციფიური სიმძლავრე			WRAS სერთიფიკატი (UK)
ენერჯის წყარო			ტექნიკის კლასიფიკაცია
შთანთქმის მაქსიმალური სიმძლავრე			გაზის ტიპი
გაზი და ტესტირების წნევა			მინოდების წნევა
დანიშნულების ქვეყნები			
ტექნიკის კატეგორია			
გაზის ტრანსფორმაცია			
ყუთი მარკირებისთვის			
გაზის ტრანსფორმაციის შემთხვევაში			
	MADE IN ITALY		

5.5 კონსტრუქცია

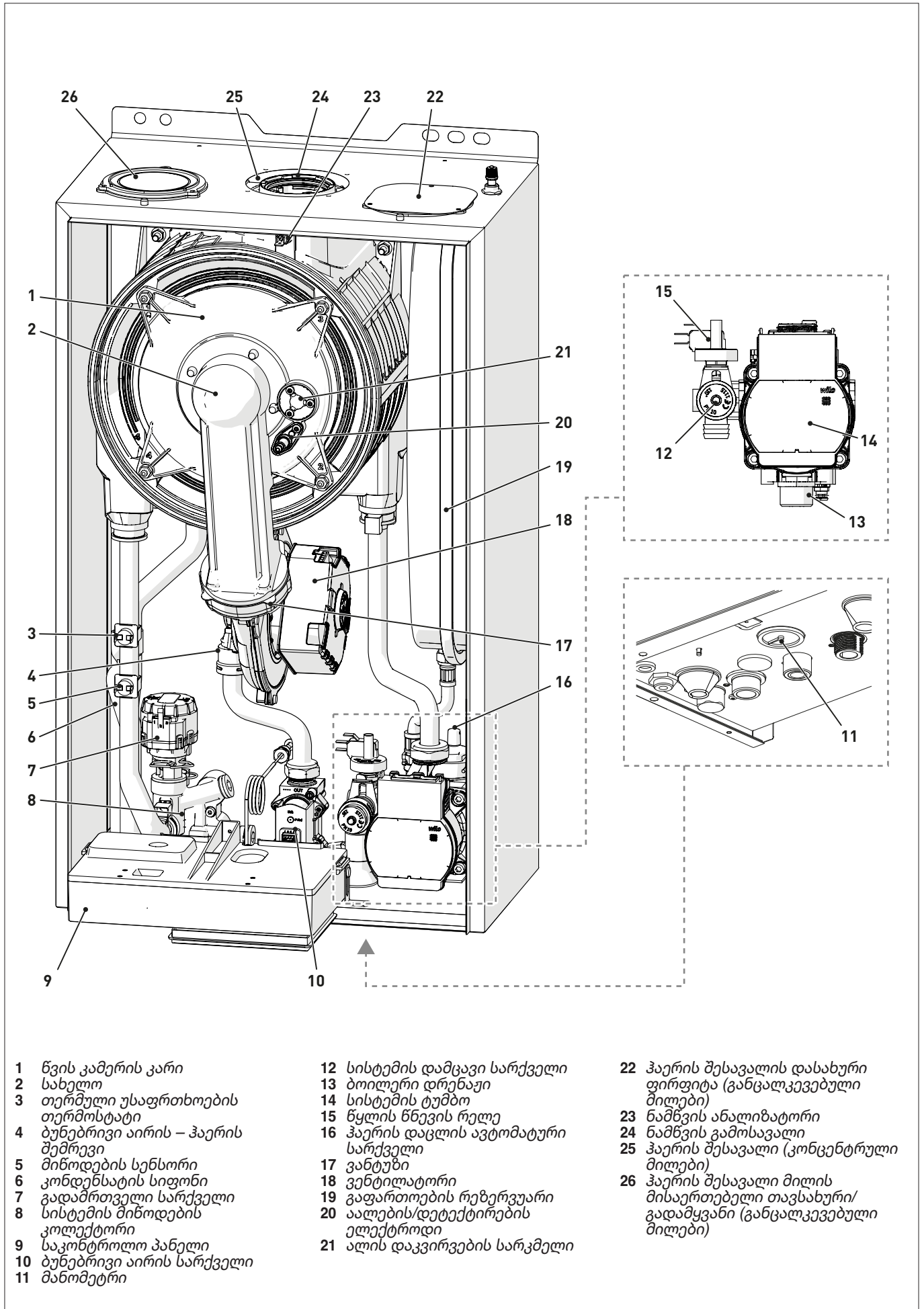

- | | | |
|--|--|---|
| <p>1 წვის კამერის კარი
 2 სახელო
 3 თერმული უსაფრთხოების თერმოსტატი
 4 ბუნებრივი აირის – ჰაერის შემრევი
 5 მიწოდების სენსორი
 6 კონდენსატის სიფონი
 7 გადამრთველი სარქველი
 8 სისტემის მიწოდების კოლექტორი
 9 საკონტროლო პანელი
 10 ბუნებრივი აირის სარქველი
 11 მანომეტრი</p> | <p>12 სისტემის დამცავი სარქველი
 13 ბოილერი დრენაჟი
 14 სისტემის ტუმბო
 15 წყლის წნევის რელე
 16 ჰაერის დაცლის ავტომატური სარქველი
 17 ვანტუზი
 18 ვენტილატორი
 19 გაფართოების რეზერვუარი
 20 აალების/დეტექტირების ელექტროდი
 21 ალის დაკვირვების სარკმელი</p> | <p>22 ჰაერის შესავალის დასახური ფირფიტა (განცალკევებული მილები)
 23 ნამწვის ანალიზატორი
 24 ნამწვის გამოსავალი
 25 ჰაერის შესავალი (კონცენტრული მილები)
 26 ჰაერის შესავალი მილის მისაერთებელი თავსახური/გადამყვანი (განცალკევებული მილები)</p> |
|--|--|---|

5.6 ტექნიკური მახასიათებლები

აღწერა	MIA HE T C10	
	20	30
სერტიფიკატები		
გამოყენების ქვეყნები	GE	
სანვაკი	G20; G30 - G20; G31	
PIN რიცხვი	1312CT6307	
კატეგორია	II2H3B/P - II2H3P	
ტიპი	B23P - B53P - C13 - C13X - C33 - C33X - C43 - C43X - C53 - C53X - C63 - C63X - C83 - C83X - C93 - C93X - C(10)3	
NOx კლასი [1]	6 (< 56 mg/kWh)	
ცხელი წყლის ნომინალური სითბოს გამოსავალი [4]	330	0
გათბობის მახასიათებლები		
სითბოს შესავალი [2]		
ნომინალური	330	20
მინიმალური	330	5
გათბობის გამოსავალი		
ნომინალური (80-60°C)	330	19,6
ნომინალური (50-30°C)	330	21,2
მინიმალური (80-60°C)	330	4,8
მინიმალური (50-30°C)	330	5,2
მქ		
მაქს. მქ (80-60°C)	%	98,2
მინ. მქ (80-60°C)	%	95,2
მაქს. მქ (50-30°C)	%	105,9
მინ. მქ (50-30°C)	%	104,7
მქ 30%-იანი დატვირთვისას(40-30°C)	%	105,7
სითბური მქ (EEC 92/42)	★ ★ ★ ★	
დანაკარგები 50°C-ზე გამორთვისას	W	82
ენერგეტიკული მახასიათებლები		
გათბობა		
გათბობის სეზონური ენერგეტიკული მქ კლასი		A
გათბობის სეზონური ენერგეტიკული მქ	%	90
ბგერის სიმძლავრე	დეციბელი (A)	56
ელექტრული მახასიათებლები		
ძაბვა ქსელში	V	230
სიხშირე	ჰც	50
მოსხმარებული ელექტრული სიმძლავრე (Qi მაქს.)	W	72
მოსხმარებული ელექტრული სიმძლავრე (Qi მინ.)	W	58
მოსხმარებული ელექტრული სიმძლავრე მოლოდინის რეჟიმში	W	4
ელექტრული დაცვის ხარისხი	IP	X5D
წვის მახასიათებლები		
ნამწვის ტემპერატურა მაქს/მინ ნაკადისას (80-60°C)	°C	81 / 63
ნამწვის ტემპერატურა მაქს/მინ ნაკადისთვის (50-30°C)	°C	60 / 48
ნამწვის მაქს/მინ ნაკადი	g/s	9,7 / 2,4
	kg/h	34,92 / 8,64
CO2 მაქს/ მინ ნაკადისთვის (G20)	%	9,0 / 9,0
CO2 მაქს/ მინ ნაკადისთვის (G30)	%	10,5 / 10,5
CO2 მაქს./მინ. ნაკადისას (G31)	%	10,0 / 10,0
გაზომილი Nox [3]	მგ/კვტსთ	30

აღწერა	MIA HE T C10		
	20	30	
მფრქვევანა – აირი			
მფრქვევანების რიცხვი	6	1	
მფრქვევანას დიამეტრი	88	5,3	
აირის ხარჯი მაქ/მინ ნაკადისას (G20)	მ ³ /სთ	2,11 / 0,53	3,17 / 0,53
აირის ხარჯი მაქ/მინ ნაკადისას (G30)	kg/h	1,58 / 0,39	2,36 / 0,39
აირის ხარჯი მაქ/მინ ნაკადისას (G31)	kg/h	1,55 / 0,39	2,33 / 0,39
მიწოდებული აირის წნევა (G20)	მბარი	20	
	კპა	2	
მიწოდებული აირის წნევა (G30)	მბარი	30	
	კპა	3	
მიწოდებული აირის წნევა (G31)	მბარი	37	
	კპა	3,7	
ტემპერატურა-წნევა			
მაქს. სამუშაო ტემპერატურა	°C	85	
გათბობის ტემპერატურის რეგულირების შუალედი	°C	20÷80	
ცხელი წყლის ტემპერატურის რეგულირების შუალედი	°C	10÷60	
მაქს. სამუშაო წნევა	ბარი	3	
	კპა	300	
ბოილერში წყლის შემცველობა	l	2,45	2,55

[1] NOx კლასი EN 15502-1:2021+A1:2023 შესაბამისად

[2] სითბოს შესავალი, გამოთვლილი ქვედა სითბური გამოსავალისთვის (Hi)

[3] გათვლილია წვის სითბოს ზედა სიდიდისთვის (Hs)

[4] მხოლოდ გარე ქვაბთან კომბინაციის შემთხვევაში, რასაც მოჰყვება ატმოსფერული და კონდენსატორული ქვაბებისთვის დადგენილი სიმძლავრე (მაგ. 25 კვტ)

სითბოს ქვედა გამოსავალი (Hi):

G20 Hi. 9.45 კვტ/მ³ (15°C, 1013 მლბარი) - **G30 Hi.** 12.68 კვტ/კვ (15°C, 1013 მლბარი) - **G31 Hi.** 12.87 კვტ/კვ (15°C, 1013 მლბარი)

5.7 წყლის ძირითადი კონტური

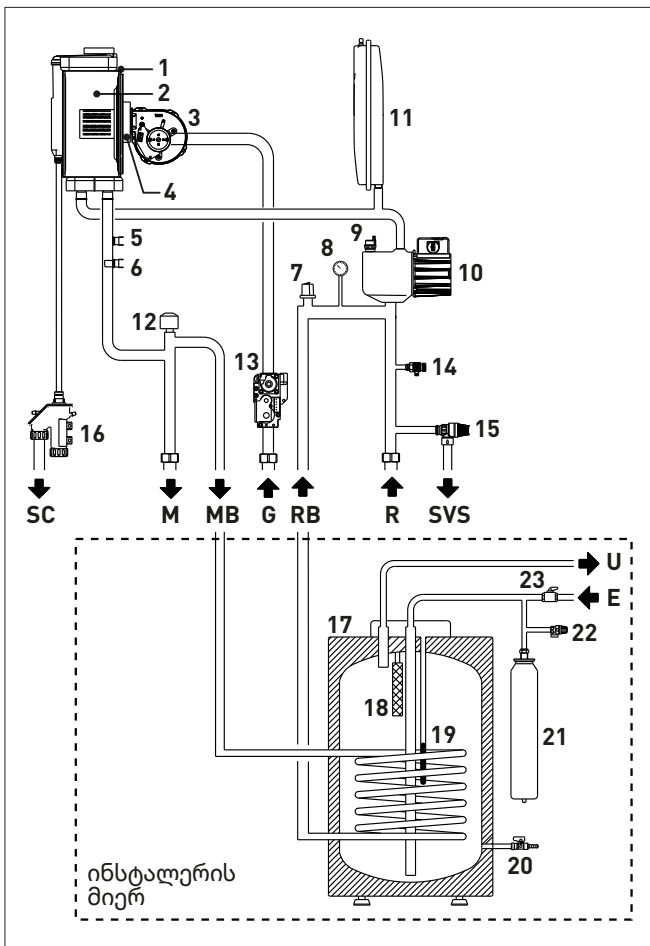

აღნიშვნები:

- 1 კონდენსაციური თბომცვლელი
- 2 წვის კამერა
- 3 ვენტილატორი
- 4 ვანტუზი
- 5 თერმული უსაფრთხოების თერმოსტატი
- 6 მიწოდების სენსორი
- 7 წყლის წნევის რელე
- 8 მანომეტრი
- 9 ჰაერის გამოშვების ავტომატური სარქველი
- 10 ტუმბო
- 11 გაფართოების რეზერვუარი
- 12 გადამრთველი სარქველი
- 13 ბუნებრივი აირის სარქველი
- 14 ბოილერი დრენაჟი
- 15 სისტემის დამცავი სარქველი
- 16 კონდენსატის სიფონის გამოსავალი
- 17 ცხ. წყლის ავზი
- 18 მაგნიუმის ანოდი
- 19 ცხელი წყლის სენსორი
- 20 ცხელი წყლის ავზის დასაცლელი სარქველი
- 21 ცხელი წყლის გაფართოების ავზი
- 22 ცხელი წყლის ავზის დამცავი სარქველი
- 23 ცხელი წყლის შესავალი სარქველი

შენიშვნა: იხილეთ ლეგენდა, რომელიც მოცემულია სახელმძღვანელოს დასაწყისში შესაბამის პარაგრაფში "სახელმძღვანელოში გამოყენებული აბრევიატურების სია".

5.8 სენსორები

- დაყენებულ სენსორებს აქვთ შემდეგი მახასიათებლები:
- ორმაგი სენსორი (თერმული უსაფრთხოება/გამოსავალი) NTC R25°C; 10კომი β25°-85°C: 3435
 - ცხელი წყლის სენსორი NTC R25°C; 10კომი β25°-85°C: 3435
 - გარე ტემპერატურის სენსორი NTC R25°C; 10კომი β25°-85°C: 3435

გაზომილი ტემპერატურის/წინაღობის შესაბამისობა

ჩვენების მაგალითები:

TR=75°C → R=1925Ω

TR=80°C → R=1669Ω.

TR	0°C	1°C	2°C	3°C	4°C	5°C	6°C	7°C	8°C	9°C	წინაღობა R (Ω)
0°C	27279	26135	25044	24004	23014	22069	21168	20309	19489	18706	
10°C	17959	17245	16563	15912	15289	14694	14126	13582	13062	12565	
20°C	12090	11634	11199	10781	10382	9999	9633	9281	8945	8622	
30°C	8313	8016	7731	7458	7196	6944	6702	6470	6247	6033	
40°C	5828	5630	5440	5258	5082	4913	4751	4595	4444	4300	
50°C	4161	4026	3897	3773	3653	3538	3426	3319	3216	3116	
60°C	3021	2928	2839	2753	2669	2589	2512	2437	2365	2296	
70°C	2229	2164	2101	2040	1982	1925	1870	1817	1766	1717	
80°C	1669	1622	1577	1534	1491	1451	1411	1373	1336	1300	
90°C	1266	1232	1199	1168	1137	1108	1079	1051	1024	998	
100°C	973										

5.9 გაფართოების რეზერვუარი

ბოილერები აღჭურვილია შემდეგი მახასიათებლების მქონე გაფართოების რეზერვუარებით:

აღწერა	ერთეული	MIA HE T C10	
		20	30
საერთო მოცულობა		7,0	
შევსების წნევა	კპა	100	
	ბარი	1,0	
სასარგებლო მოცულობა		4,45	
სისტემის მაქსიმალური შემცველობა		110	

(*) პირობები:

საშუალო სამუშაო ტემპერატურა 70°C

(მაღალტემპერატურული სისტემით 80/60°C)

სისტემის შევსების საწყისი ტემპერატურა 10°C.



გაფრთხილება

- სისტემებისთვის, რომელთა მაქსიმალური შემცველობა აღემატება ცხრილში მოყვანილს, საჭიროა დამატებითი გაფართოების რეზერვუარი.
- სიმალეთა სხვაობა დამცავ სარქველსა და სისტემის უმაღლეს წერტილს შორის არ უნდა აღემატებოდეს 6 მეტრს. თუ ეს სხვაობა ნმ-ზე მეტია, გაზარდეთ შევსების წნევა ცივი სისტემისთვის 0,1 ბარით ყოველი დამატებითი მეტრისთვის.

5.10 ცირკულაციური ტუმბო

გათბობის სისტემის დაწნევა/ნაკადის მახასიათებელი მრუდი ქვემოთაა მოყვანილი.

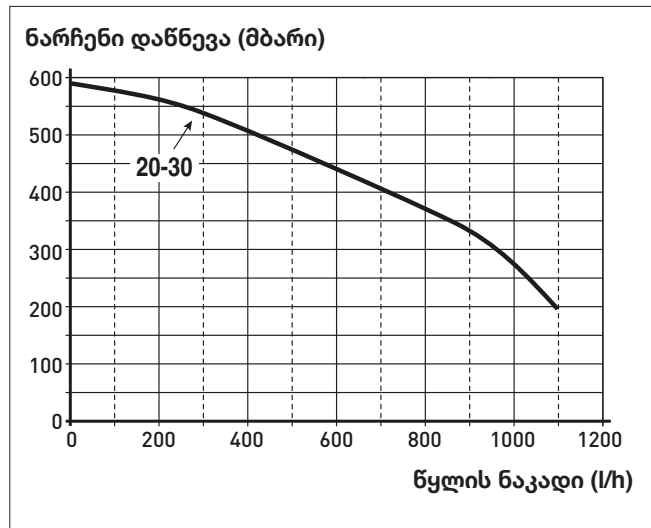

ქვედა გრაფიკზე მოყვანილია დაწნევის გრაფიკი დისტანციური ცხელი წყლის ავზის სპირალისათვის.

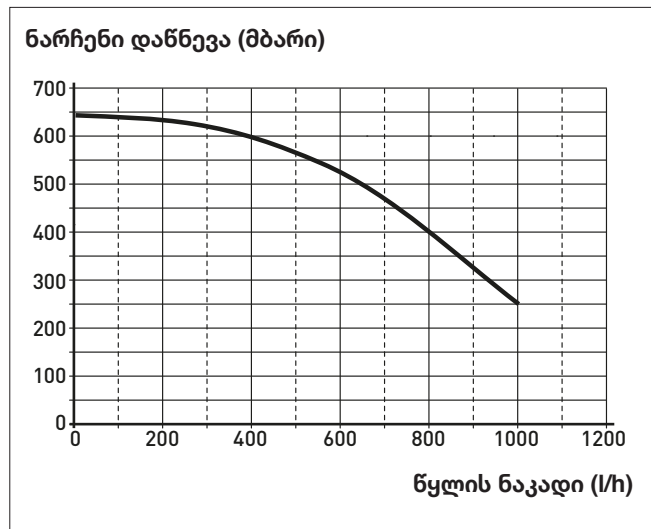

გაფრთხილება

დანადგარი აღჭურვილია ბაიპასით, რომელიც უზრუნველყოფს წყლის ცირკულაციას ბოილერში, როდესაც სისტემაში თერმოსტატური სარქველები ან ონკანებია გამოყენებული.

5.11 საკონტროლო პანელი

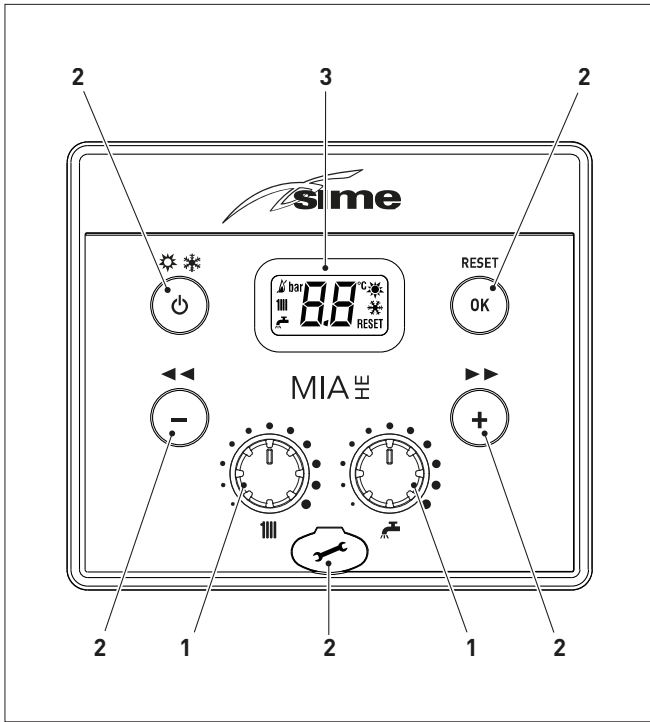

1 რეგულატორები

III გათბობის რეგულატორი საშუალებას აძლევს მომხმარებელს დააყენოს გათბობის ტემპერატურა 20- და 80°C-მდე შუალედში მუშაობის ნორმალურ რეჟიმში.

⚙️ ცხელი წყლის რეგულატორი საშუალებას აძლევს მომხმარებელს დააყენოს ცხელი წყლის ტემპერატურა 10-დან 60°C-მდე შუალედში მუშაობის ნორმალურ რეჟიმში.

2 ფუნქციური ღილაკები

⏻ ნორმალურ რეჟიმში ერთხელ ან მეტად, სულ მცირე 1 წმ-ის განმავლობაში დაჭერით, ამ ღილაკით მომხმარებელს შეუძლია ცვალოს ბოილერის მუშაობის რეჟიმი ციკლურად (მოლოდინი – ზაფხული – ზამთარი).

- ეს ღილაკი საშუალებას აძლევს მომხმარებელს ჩაიაროს პარამეტრების სია ან შეამციროს მათი მნიშვნელობები.

+ ეს ღილაკი საშუალებას აძლევს მომხმარებელს ჩაიაროს პარამეტრების სია ან გაზარდოს მათი მნიშვნელობები.

RESET ეს ღილაკი საშუალებას აძლევს მომხმარებელს დაადასტუროს არჩეული პარამეტრი, ან შეცვალოს მნიშვნელობა, ან “განბლოკოს” დანადგარი “ბლოკირების” განგაშის შემთხვევაში.

🔧 პროგრამირების შემაერთებელის თავსახური.

შენიშვნა: რომელიმე ამ ღილაკის დაჭერა 30-ზე მეტი წამის განმავლობაში დისფლიზე გაუმართაობას აჩვენებს ბოილერის მუშაობის შეწყვეტის გარეშე. გაფრთხილება ქრება ნორმალური პირობების აღდგენის შემდეგ.

3 დისფლეი

☀️ “ზაფხული”. ეს სიმბოლო ჩანს, როდესაც ბოილერი ზაფხულის რეჟიმში მუშაობს ან როდესაც დისტანციურად ამოქმედებულია მხოლოდ ცხელი წყლის რეჟიმი. თუ სიმბოლოები ☀️ და ❄️ ციმციმებს, ეს ნიშნავს, რომ საკვამურის მწმენდავის ფუნქციაა გააქტიურებული.

❄️ “ზამთარი”. ეს სიმბოლო ჩანს, როდესაც ბოილერი ზამთრის რეჟიმში მუშაობს ან როდესაც დისტანციურად ამოქმედებულია როგორც გათბობის, ასევე ცხელი წყლის რეჟიმები. თუ არცერთი საშუაო რეჟიმი არაა არჩეული, ორივე ☀️ და ❄️ სიმბოლო ჩამქრალი იქნება.

RESET “საჭიროა გადატვირთვა”. ეს გზავნილი მხოლოდ ისეთი გაუმართაობისას ჩნდება, რომლის აღდგენა სავალდებულოა ან შესაძლებელია ხელის რეჟიმში.

⚙️ “ცხელი წყალი”. ეს სიმბოლო ჩანს, თუ ცხელი წყალი მოთხოვნილი, ან საკვამურის მწმენდავის ფუნქციაა ჩართული; ის ციმციმებს ცხელი წყლის ტემპერატურის არჩევსას.

III “გათბობა”. ეს სიმბოლო ჩანს გათბობის რეჟიმში ან საკვამურის მწმენდავის რეჟიმში მუშაობისას. ის ციმციმებს გათბობის ტემპერატურის არჩევსას.

🔥 “ბლოკირება” ალის არქონის გამო.

“ალი არის”.

AL “განგაში”. ეს სიმბოლო გაუმართაობის მაჩვენებელია. რიცხვი აჩვენებს გაუმართაობის გამომწვევ მიზეზს (იხ.პარაგრაფი “გაუმართაობის კოდები და შესაძლო გამოსავალი”).

SE “მომსახურების მოთხოვნა”. თუ აქტიურია, ნიშნავს, რომ ბოილერის ტექნიკური მომსახურების დრო დადგა.

5.12 ელექტრული სქემა

შენიშვნა: იხილეთ ლეგენდა, რომელიც მოცემულია სახელმძღვანელოს დასაწყისში შესაბამის პარაგრაფში “სახელმძღვანელოში გამოყენებული აბრევიატურების სია”.

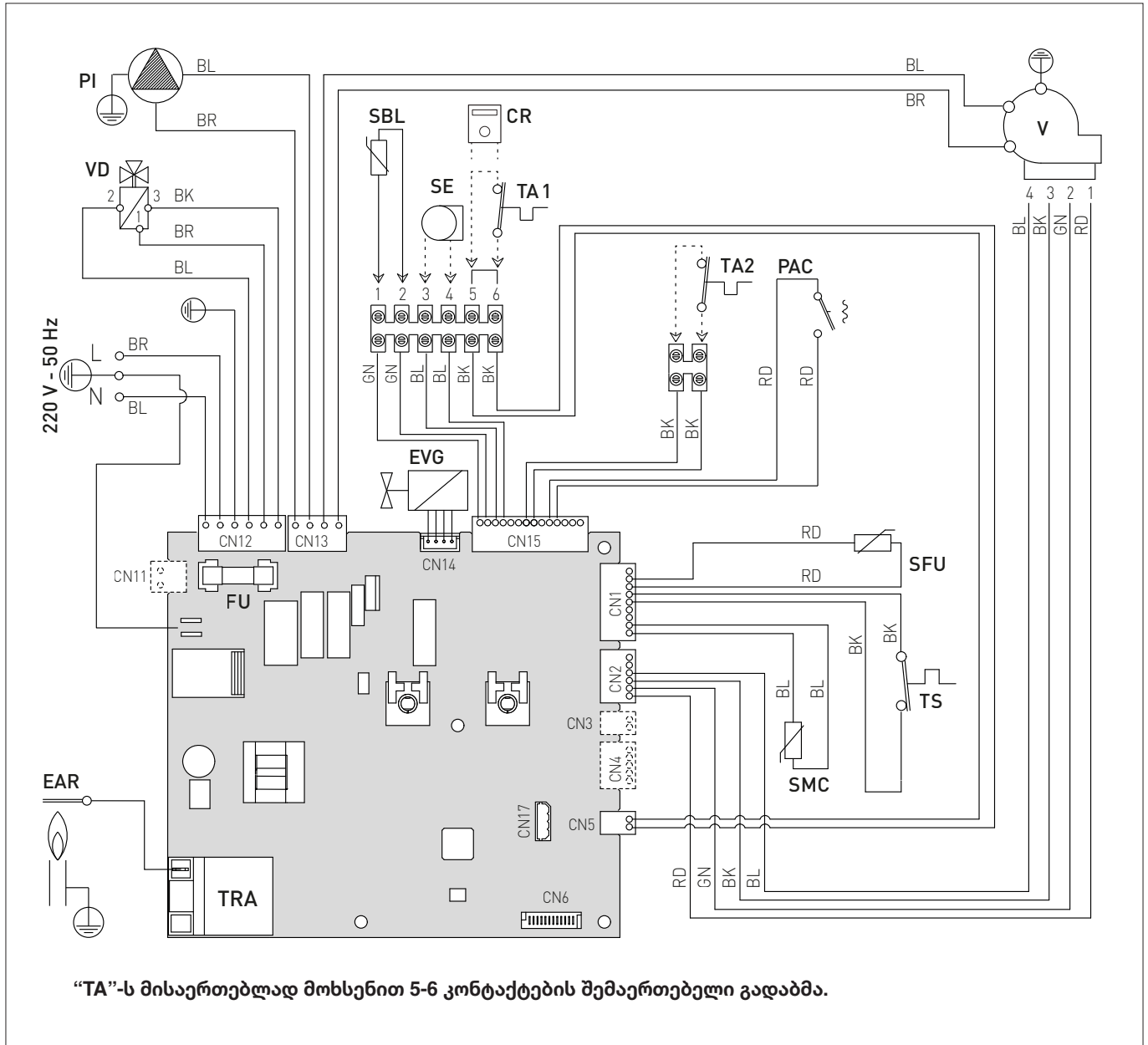

გაფრთხილება

მომხმარებელი ვალდებულია:

- გამოიყენოს ავტომატური გამოთიშველი, გამორთოს ის EU სტანდარტების შესაბამისად რაც უზრუნველყოფს სრულ გათიშვას გადაძაბვის III კატეგორიის პირობებს (ანუ სულ, მცირე 3 მმ დაშორებას ღია კონტაქტებს შორის).
- ყოველთვის შეინახეთ ენერჯის კაბელები სიგნალების კაბელებისგან. ჩარევის პრობლემების თავიდან ასაცილებლად, ყოველთვის გამოიყენეთ ეკრანირებული სიგნალების კაბელები.
- დაიცვას F(ფაზა) - N(ნულის) შეერთება.
- დამინების მავთული შეუერთდეს დამინების ხარისხიან სისტემას.



გაფრთხილება

მომხმარებელი ვალდებულია:

- სისტემის დენის კაბელის შესაერთებელი არის "Y" ტიპის, ამიტომ კვების კაბელი მხოლოდ მწარმოებელმა ან სერვისის განყოფილებამ უნდა შეცვალოს.



გაფრთხილება

დამამზადებელი პასუხს არ აგებს არანაირ ზარალზე, რომელიც დანადგარის დამინების ან ელექტრული სქემით მოწოდებული ინფორმაციის უგულვებლყოფითაა გამოწვეული.



აკრძალულია

წყალგაყვანილობის მიღების დამინებისთვის გამოყენება.

დაყენების და მომსახურების ინსტრუქცია

სარჩევი

6 დაყენება	24	7 ამოქმედება	35
6.1 ნანარმის მიღება	24	7.1 წინასწარი მოქმედებები	35
6.2 ზომები და წონა	24	7.2 ამოქმედებამდე	35
6.3 მოპყრობა	24	7.2.1 თვითკალიბრების ავტომატური პროცედურა	36
6.4 დაყენების სათავსო	24	7.3 პარამეტრის დაყენება და ნახვა	37
6.5 ახალი დანადგარის დაყენება ან ძველი დანადგარის ჩანაცვლება	25	7.4 პარამეტრების ჩამონათვალი	37
6.6 სისტემის გასუფთავება	25	7.5 სამუშაო მონაცემების და მრიცხველების ჩვენება	39
6.7 წყლის სისტემის დამუშავება	25	7.6 შემოწმებები	39
6.8 ბოილერის დაყენება	26	7.6.1 საკვამურის მწმენდავის ფუნქცია	39
6.9 მილგაყვანილობის შეერთებები	26	7.7 აირის შეცვლა	40
6.10 კონდენსატის გამოსავალი/შემგროვებელი	27	8 მომსახურება	41
6.11 მიღების თერმობიზოლაცია	27	8.1 რეგულირება	41
6.12 ბუნებრივი აირის მიწოდება	27	8.2 გარე გასუფთავება	41
6.13 ნამწვის გამოსავალი და წვის ჰაერის შესავალი	27	8.2.1 გარსაცმის გასუფთავება	41
6.13.1 კოაქსიალური მილი ($\emptyset 60/100$ მმ and $\emptyset 80/125$ მმ)	29	8.3 შიგა გასუფთავება	41
6.13.2 ცალკე სადინარების გამოყენების უზრუნველყოფა	29	8.3.1 კომპონენტების მოხსნა	41
6.13.3 განცალკევებული მილები ($\emptyset 80$ მმ)	29	8.3.2 სანთურას და წვის კამერის განმენდა	42
6.14 ელექტრული შეერთებები	31	8.3.3 აალების/დეტექტირების ელექტროდის შემოწმება	42
6.14.1 გარე სენსორი	32	8.3.4 საბოლოო ოპერაციები	42
6.14.2 ქრონოთერმოსტატი და ჰაერის თერმოსტატი	33	8.4 შემოწმება	43
6.14.3 ბრძანების/კონტროლის მოწყობილობის გამოყენების მაგალითი გათბობის ბოგიერთი სისტემისათვის	33	8.4.1 საკვამურის შემოწმება	43
6.15 შევსება და დაცლა	34	8.4.2 გაფართოების რეზერვუარის წნევის შემოწმება	43
6.15.1 შევსება	34	8.5 არაგემიური მომსახურება	43
6.15.2 დაცლა	34	8.6 გაუმართაობის კოდები და შესაძლო გამოსავალი	43

6 დაყენება



გაფრთხილება

დანადგარი უნდა დააყენოს Sime-ს ტექნიკურმა მომსახურებამ ან კვალიფიციურმა პროფესიონალმა, რომელმაც უნდა ატაროს შესაბამისი დამცავი საშუალებები.

6.1 ნაწარმის მიღება

MIA HE T C10 დანადგარის მიწოდება ხორციელდება ერთიანი, მუყაოთი დაცული შეფუთვით.

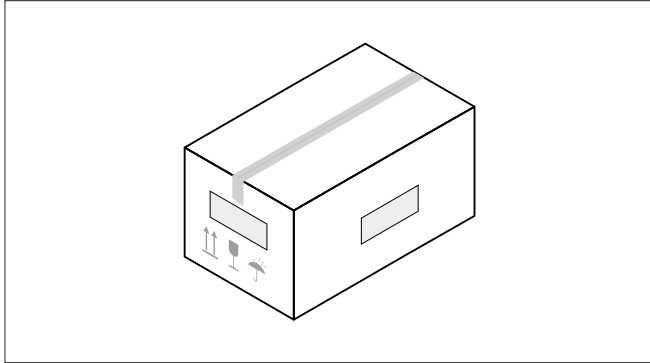

შეფუთვის შიგნით მოთავსებული პლასტიკის პარკი შეიცავს:

- დაყენების გამოყენების და მომსახურების ინსტრუქციას
- დანადგარის დასაყენებელ ქაღალდის თარგს
- საგარანტიო სერტიფიკატი
- ჰიდრავლიკური გამოცდის სერტიფიკატს
- პარკს დუბლებიანი ხრახნებით



აკრძალულია

შესაფუთი მასალის ადგილზე ან ბავშვებთან ახლოს დატოვება. ეს სახიფათოა. მოცილეთ ის კანონმდებლობის შესაბამისად.

6.2 ზომები და წონა

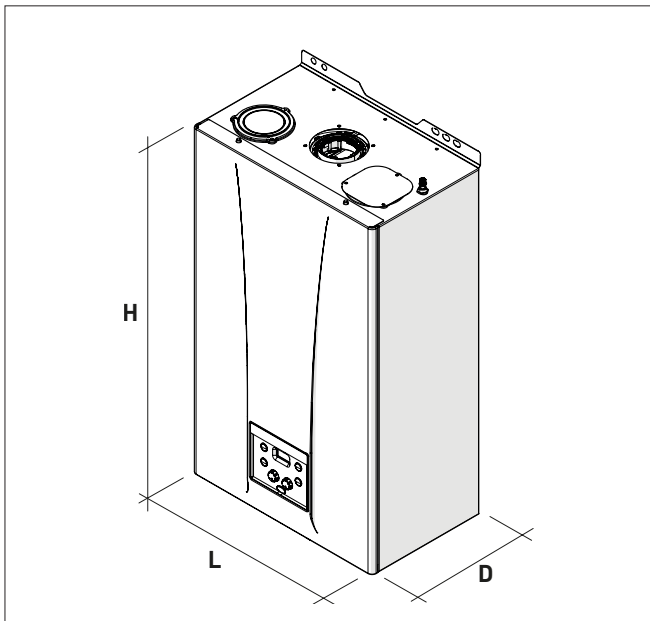

აღწერა	MIA HE 20 T C10	MIA HE 30 T C10
L (მმ)		420
D (მმ)		262
H (მმ)		700
წონა (კგ)		26

6.3 მოპყრობა

პაკეტის მოხსნის შემდეგ, აპარატის გადაადგილება ხდება ხელით, მისი გადახრით და აწევით, მყარ ნაწილებზე, როგორცაა საძირკველი და სტრუქტურა, როგორც ნაჩვენებია ფიგურაში.

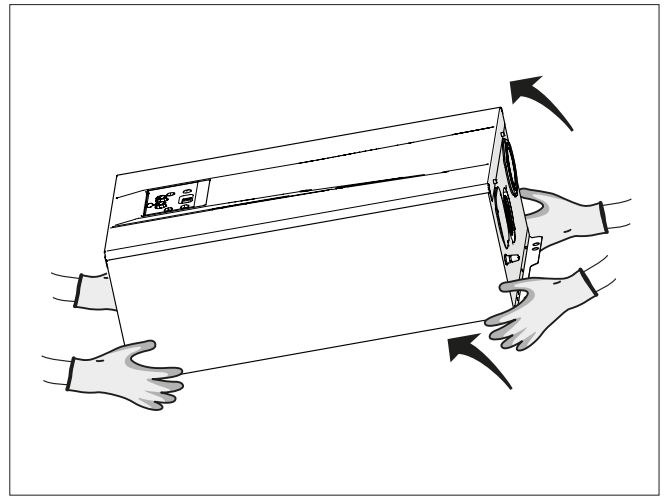

ყურადღება

შეფუთვის მოცილებისას და დანადგარის გადატანისას გამოიყენეთ შესაფერისი ხელსაწყოები და დამცავი საშუალებები. დაიცავით ერთ ადამიანზე მოსული მაქს. წონის შეზღუდვა.

6.4 დაყენების სათავსო

ოთახი, რომელშიც მონყობილობა უნდა დამონტაჟდეს, უნდა აკმაყოფილებდეს ყველა შესაბამის ტექნიკურ და იურიდიულ რეგულაციებს. აღჭურვილი უნდა იყოს "TYPE B"-ს ინსტალაციისთვის შესაფერისად, ზომაზე მორგებული სავენტილაციო ხვრელებით. გარდა ამისა, ისე უნდა გაკეთდეს, რომ მონყობილობის მუშობისას ხმაური თავიდან შეძლებისდაგვარად იქნას არიდებული. სათავსოს მინიმალური ტემპერატურა არ უნდა იყოს **-5 °C** ზე ნაკლები.



გაფრთხილება

- დარწმუნდით, რომ მოათავსეთ მონყობილობა მუდმივი მზისგან, ცუდი ამინდისა და ტენიანი და სველი გარემოსგან დაცულ ადგილებში.
- დანადგარის დაყენებამდე დამყენებელი ვალდებულია დარწმუნდეს, რომ კედელი გაუძლებს დატვირთვას.
- არ დაივიწყოთ, რომ საჭიროა სივრცე უსაფრთხოების / რეგულირების მონყობილობებთან მიდგომის, აგრეთვე მომსახურების პროცედურების ჩასატარებლად.

მიახლოებითი მინიმალური მანძილები

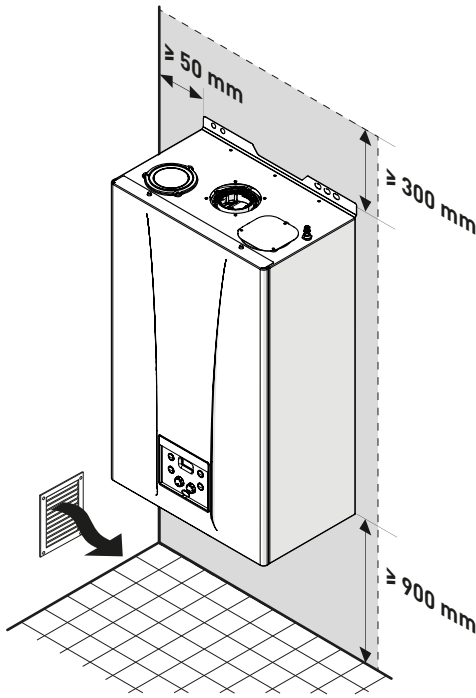

გაფრთხილება

- კოაქსიალური კვამლსადენი მილების მქონე ქვაბებისთვის არ არის საჭირო ადვილსადენი კედლებიდან მინიმალური დისტანციის შენარჩუნება, რადგან ქვაბის ნორმალური მუშაობის დროს მილის ტემპერატურა არასოდეს აღწევს მაღალ მნიშვნელობებს (ტემპერატურული სხვაობა კედელსა და გარემოს შორის არასოდეს აღემატება 60 კ-ს).
- ცალკე შეშვების და გამონაბოლქვი არხების მქონე ქვაბებისთვის, ადვილსადენი კედლებისა და საფლეთის შემთხვევაში, კედელსა და კვამლსადენ მილებს შორის უნდა დამონტაჟდეს საიზოლაციო დაცვა.

6.5 ახალი დანადგარის დაყენება ან ძველი დანადგარის ჩანაცვლება

MIA HE T C10 ორთქლის ქვაბების ახალ სისტემებში დამონტაჟების ან არსებული სისტემების ჩანაცვლების შემთხვევაში, რეკომენდებულია შემდეგის შემოწმება:

- არსებული საკვამლე მილის თავსებადობა ახალი დანადგარის წვის ტემპერატურასთან, მისი გათვლისა და დამზადების შესაბამისობა სტანდარტებთან, რომ ის მაქსიმალურად გამართული, ჰერმეტიკული და იზოლირებულია, არ გააჩნია წინალობები ან შეზღუდვები და რომ ის აღჭურვილია კონდენსატის შეგროვებისა და მოცილების სისტემით
- რომ ელექტული სისტემა დამზადებულია შესაბამისი სტანდარტების მიხედვით კვალიფიციური პერსონალის მიერ
- სანავის მინოდების მილის და ბალონის (გათხევადებული აირის) შესაბამისობა სტანდარტებთან
- რომ გაფართოების რეზერვუარი სრულად იტევს გაფართოებულ სითხეს
- რომ ტუმბოს დანწევს სრულიად საკმარისია სისტემის მახასიათებლებისთვის
- რომ სისტემა სუფთაა, თავისუფალია შლამის და დანალექისაგან, დეაერირებული და ჰერმეტიკულია. სისტემის განმენდა შესაბამის პარაგრაფშია განხილული
- დამონტაჟებულმა სისტემის წყლის მიწოდების მილებში დამონტაჟა შემოწმების სისტემა, რომელიც უზრუნველყოფს არასასმელი წყლის წყალმომარაგების სისტემაში დაბრუნების პრევენციას.



გაფრთხილება

დამამზადებელი ყოველგვარ პასუხისმგებლობას იხსნის არასწორად შესრულებული საკვამური მილის, ან დანამატების ჭარბი გამოყენების გამო.

6.6 სისტემის გასუფთავება

ვიდრე დანადგარს ახლადანყობილ სისტემაში ჩავაყენებთ ან არსებული სისტემის სითბოს გენერატორს ახლით ჩავანაცვლებთ, მნიშვნელოვანია სისტემის შლამისგან, შლაკისგან, ქუჭყისგან, ნალექისგან და ა.შ. გულდასმით გასუფთავება.

ვიდრე არსებული სისტემიდან სითბოს ძველ გენერატორს მოვაცილებთ, რეკომენდებულია:

- წყლის სისტემაში მინაღლის მოსაცილებელი დანამატის შეყვანა
- სისტემის ძველი გენერატორით რამდენიმე დღის განმავლობაში მუშაობა
- სისტემიდან ქუჭყიანი წყლის ჩამოცლა და სუფთა წყლით მისი ერთხელ ან მეტად გამორეცხვა.

თუ ძველი გენერატორი უკვე მოხსნილია, ან არაა ხელმისაწვდომი, ჩანაცვლეთ ის ტუმბოთი და შემდეგ გააგრძელეთ ისე, როგორც ზემოთაა რეკომენდებული.

გამწმენდი სამუშაოების ჩატარების შემდეგ, ახალი დანადგარის დაყენებამდე, რეკომენდებულია წყლის სისტემაში კოროზიისაგან და ნაღებისგან დამცავი სითხის დამატება.



გაფრთხილება

დანამატების ტიპის და გამოყენების შესახებ დამატებითი ინფორმაციის მისაღებად მიმართეთ დანადგარის დამამზადებელს.

6.7 წყლის სისტემის დამუშავება

სისტემის ავსებისას და აღდგენისას კარგი იქნება, თუ გამოვიყენებთ წყალს, რომელიც:

- შეძლებისდაგვარად სუფთაა
- pH: 6÷8
- აქვს სიხისტე < 25°f.

თუ წყლის თვისებები განსხვავდება ჩამოთვლილთაგან, რეკომენდებულია წყლის მიმწოდებელ მილზე უსაფრთხოების ფილტრის გამოყენება მინარევების მოსაცილებლად და ქიმიური ზემოქმედებისთვის, რათა დავიცვათ სისტემა შესაძლო დანალექისა და კოროზიისგან, რამაც შესაძლოა იმოქმედოს ბოილერის მუშაობაზე.

თუ სისტემა მხოლოდ დაბალტემპერატურულია, რეკომენდებულია ბაქტერიის გამრავლების საწინააღმდეგო პროდუქტის გამოყენება.

ყველა შემთხვევაში მიმართეთ და დიდი ყურადღებით მოქმედი ტექნიკური ნორმები და კანონმდებლობა.

6.8 ბოილერის დაყენება

MIA HE T C10 ბოილერს ქარხნიდან მოყვება ქაღალდის თარგი მყარ კედელზე მის დასაყენებლად.

ბოილერის დაყენებისას:

- მოათავსეთ ქაღალდის თარგი (1) კედელზე (2), რომელზეც უნდა დაკიდოთ ბოილერი
- გააკეთეთ ხვრელები და ჩამაგრეთ დუბელები (3)
- ჩამოკიდეთ ბოილერი ხრახნებზე.

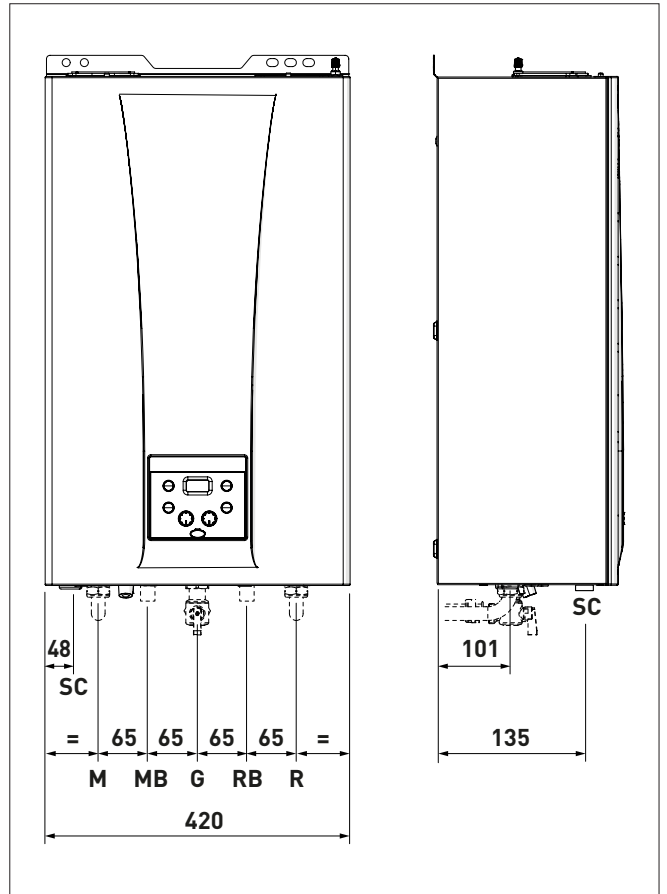
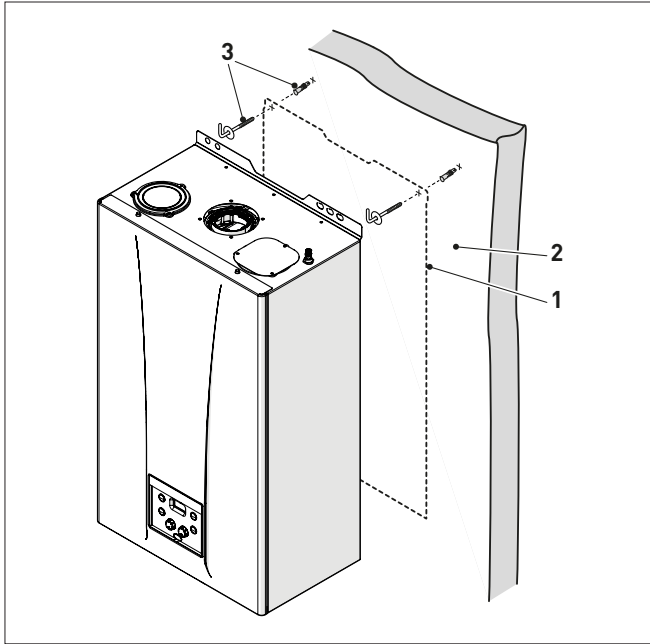

გაფრთხილება

ბოილერი ისეთ სიმაღლეზე უნდა დაიკიდოს, რომ დაშლის და მომსახურების პროცედურები იოლად ჩატარდეს.



გაფრთხილება

მნიშვნელოვანია, რომ მონყობილობა იდეალურად ვერტიკალურად და ჰორიზონტალურად იყოს განთავსებული. გამოიყენეთ თარაზო ან სხვა შესაფერისი ხელსაწყო იმის შესამოწმებლად, რომ ის იდეალურად ვერტიკალურად და ჰორიზონტალურად არის განთავსებული. საჭიროების შემთხვევაში ჩადეთ შესაბამისი შუასაადებები, რათა მონყობილობა სწორ სამუშაო პოზიციაში დაამონტაჟოთ.



ყურადღება

დაყენებული თითოეული მცველი სარქვლის გამოსასვლელი უნდა იყოს დაკავშირებული ჰაერის შეგროვებისა და ვაკუუმირების სისტემასთან შესაბამისი მილების საშუალებით, რომლებიც არ არის მიწოდებული Sime. მწარმოებელი არ იღებს პასუხისმგებლობას მცველი სარქვლის ჩარევით გამოწვეული ელექტრო მონყობილობების დატბორვაზე ან დაზიანებაზე.

6.9 მილგაყვანილობის შეერთებები

მილგაყვანილობის შეერთებების მახასიათებლები და ზომები შემდეგია.

აღწერა	MIA HE T C10	
	20	30
M – სისტემაში მიწოდება	Ø 3/4" G	
R – სისტემაში დაბრუნება	Ø 3/4" G	
MB – ცხელი წყლის ავზის მიწოდება	Ø 3/4" G	
RB – ცხელი წყლის ავზის დაბრუნება	Ø 3/4" G	
G – აირის მიწოდება	Ø 3/4" G	
SC - კონდენსატის გამოსავალი	Ø 20 მმ	

6.10 კონდენსატის გამოსავალი/შემგროვებელი

კონდენსატის შესაგროვებლად რეკომენდებულია:

- დანადგარის კონდენსატის გამოსავალები და ნამწვის გამოსავალი მილებს შეუერთდეს
- წინასწარ იქნას გათვალისწინებული გამანიტრალეული მოწყობილობა
- გამოსავალის დახრილობა > 3%.



გაფრთხილება

- კონდენსაციის გამომშვები მილი არ უნდა იყოს ფორმაშეცვლილი ან დახშული. ის უნდა იყოს ჰერმეტიკულად დახურული, იყოს შესაფერისი ზომის სიფონთან მიმართებაში და არცერთი სეგმენტი არ უნდა იყოს დავინროვებული.
- კონდენსატის გამოსავალი უნდა იყოს აწყობილი მოქმედი ეროვნული და ადგილობრივი კანონმდებლობის მოთხოვნათა შესაბამისად.
- მოწყობილობის პირველად გამოყენებამდე შეავსეთ სიფონი წყლით და შეამოწმეთ კონდენსატის სათანადო დრენაჟი.
- პერიოდულად შეამოწმეთ კვამლსადენი მილები და/ან კონდენსატის ნეიტრალიზაციის სისტემა ბლოკირებაზე და საჭიროების შემთხვევაში განმინდეთ ისინი აღმორჩენილი ბლოკირების ტიპის მიხედვით.



ყურადღება

მოწყობილობის ცარიელი სიფონით გამოყენებამ შეიძლება გამოიწვიოს მონამვლის რისკი გამონაბოლქვი აირების გადინების შესაძლებლობის გამო.

6.11 მილების თერმოიზოლაცია



გაფრთხილება

მონტაჟის სამუშაოების დასრულების შემდეგ უნდა მოხდეს მილების და ფიტინგების ღია ადგილების იზოლირება შესაბამისი ზომის თერმოიზოლაციის მილის გამოყენებით.

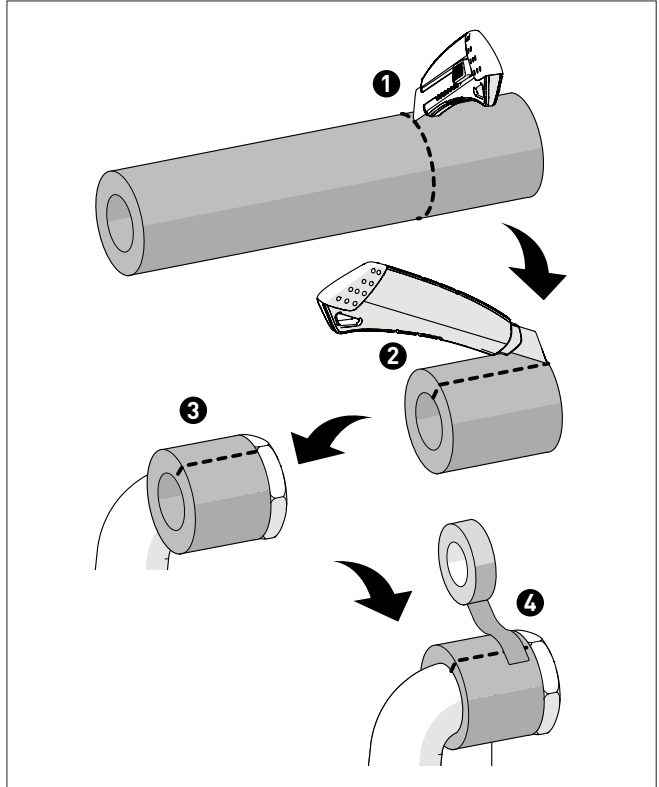

6.12 ბუნებრივი აირის მიწოდება

MIAHETC10 ბოილერებშიქარხნულადგათვალისწინებულია როგორც G20 აირის გამოყენება, აგრეთვე G30; G31 -ით მუშაობაც, ყოველგვარი მექანიკური გადაკეთების გარეშე. უბრალოდ აარჩიეთ პარამეტრი "IS 0.3" (იხ. "პარამეტრის დაყენება და ნახვა") და დააყენეთ სამუშაო აირი. თუ აირის ტიპის შეცვლას აპირებთ, ჩაატარეთ სრულად დანადგარის "აირის შეცვლა" ფაზა. აირის ქსელთან ბოილერის მიერთება სრულად უნდა შეესაბამებოდეს მოქმედ ტექნიკურ ნორმებს. ვიდრე მიერთებას შეუდგებოდეთ, დარწმუნდით, რომ:

- ბოილერი თავსებადია მიწოდებული აირის სახეობასთან - მილები სუფთაა
- აირის მიწოდების მილის ზომა ტოლია ან აღემატება ბოილერის შესავალის ზომას და დანწევის დანაკარგი ნაკლებია ან ტოლია აირის ქსელსა და ბოილერს შორის გათვალისწინებულზე.



ყურადღება

დაყენების დასრულებისთანავე შეამოწმეთ შეერთებების ჰერმეტიკობა სტანდარტის მიხედვით.



გაფრთხილება

რეკომენდებულია აირის მილის აღჭურვა შესაბამისი ფილტრით.



გაფრთხილება

თუ აირის მიწოდება იცვლება G20-დან G30/G31 ზე, მონიშნეთ ეს მონაცემთა ფირფიტაზე.

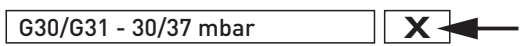

6.13 ნამწვის გამოსავალი და წვის ჰაერის შესავალი

MIA HE T C10 ბოილერი უნდა აღიჭურვოს შესაბამისი საკვამლე და საჰაერო მილებით. ეს მილები ბოილერის განუყოფელ ნაწილებად ითვლება და **Sime** -ს მიერ დამზადებული ნაწილების კომპლექტების სახით მიწოდება მომხმარებელს დამატებითი შეკვეთის შემთხვევაში, სიტემური მოთხოვნებისა და ნებადართული კონფიგურაციების გათვალისწინებით.



ყურადღება

- საკვამური და მასთან შეერთება უნდა შეესაბამებოდეს გამოყენების ქვეყნის ეროვნულ და ადგილობრივ ნორმებს და კანონმდებლობას.
- სავალდებულოა ხისტი მილების გამოყენება, რომლებიც ჰერმეტიკულია და ტემპერატურული თუ მექანიკური ზემოქმედების, აგრეთვე კონდენსატის მიმართ მდგრადობა ახასიათებს.
- არაიზოლირებული გამოსავალი მილები ხიფათის შემცველია.
- კვამლსადენი მილები შეიძლება დამზადებული იყოს პლასტმასისგან, რომელიც მდგრადია 120°C მაქსიმალურ ტემპერატურამდე, ან უჟანგავი ფოლადისგან.

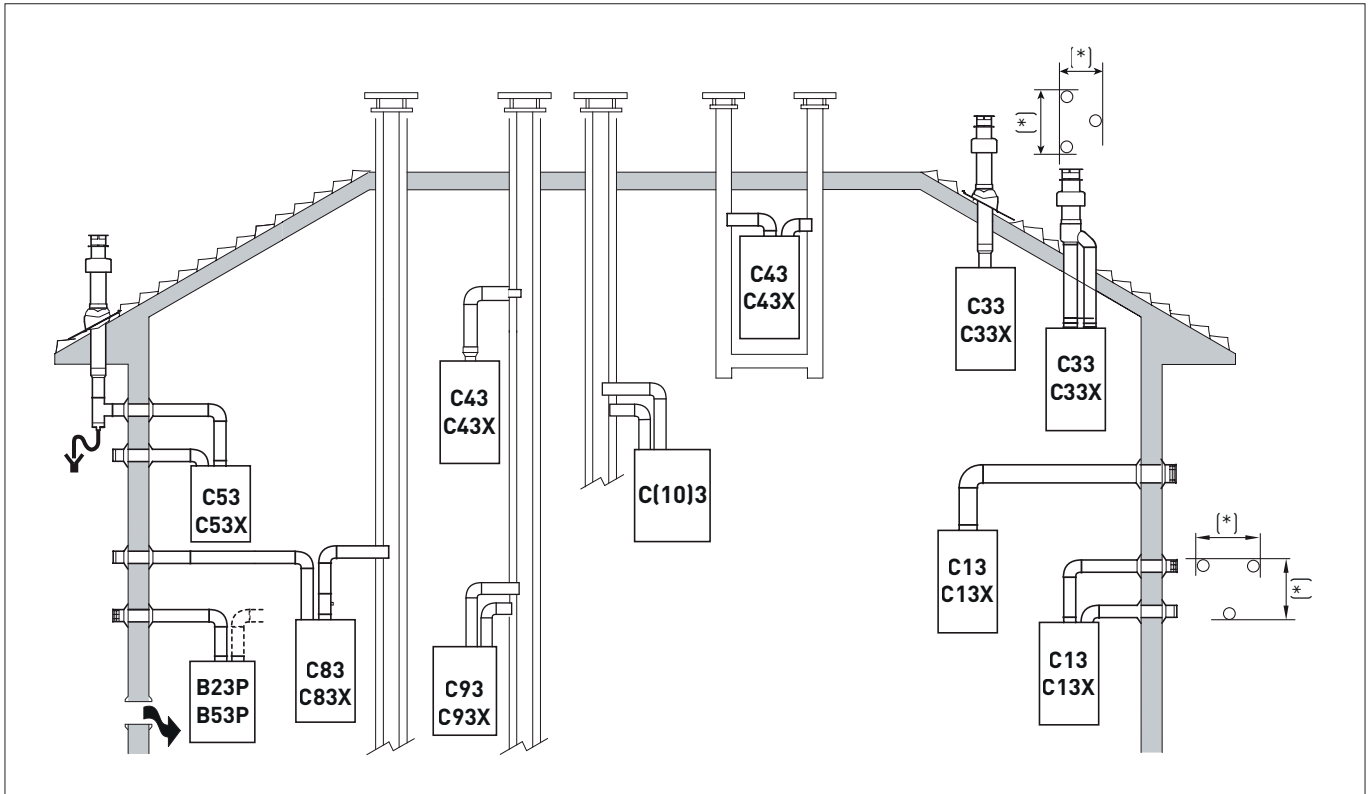
დასაშვებია სანიაღვრეების და არხების ტიპები

გამოსვალი	აღწერა	კოქსიალური არხები		ცალკე არხები		
		Ø 60/100 მმ	Ø 80/125 მმ	Ø 80 მმ	Ø 60 მმ	Ø 50 მმ
B23P	ჰაერის შესავალი ატმოსფეროდან და ნამწვის გამოსავალი გარეთ. შენიშვნა: წვის ჰაერის შესავალი დიობი (6 სმ ² კვტ)			X		
B53P	ჰაერის შესავალი ატმოსფეროდან და ნამწვის გამოსავალი გარეთ. შენიშვნა: წვის ჰაერის შესავალი დიობი (6 სმ ² კვტ)			X		
C13-C13X	მონყობილობის არხები უერთდება ჰორიზონტალურად განთავსებულ ტერმინალს, რაც საშუალებას იძლევა ერთდროულად მოხდეს წვის ჰაერის შეწოვა და ნამწვი აირების გარემოში გაშვება კონცენტრული მილის ან ერთმანეთთან საკმარისად ახლოს განთავსებული მილების გავლით, (* თუ მაქსიმალური სიმაღლე 70 კვტ-ზე ნაკლებია, მილებს შორის დაშორება უნდა იყოს 50 სმ-ის ფარგლებში, ხოლო თუ მაქსიმალური სიმაღლე 70 კვტ-ზე მეტია - 100 სმ-ის ფარგლებში), რაც უზრუნველყოფს ქარის ერთნაირი ძალით ზემოქმედებას ორივე მილზე.	X	X	X		
C33-C33X	მონყობილობის არხები უერთდება მის სახურავზე განთავსებულ ტერმინალს, რაც საშუალებას იძლევა ერთდროულად მოხდეს წვის ჰაერის შეწოვა და ნამწვი აირების გარემოში გაშვება კონცენტრული მილის ან ერთმანეთთან საკმარისად ახლოს განთავსებული მილების გავლით, (* თუ მაქსიმალური სიმაღლე 70 კვტ-ზე ნაკლებია, მილებს შორის დაშორება უნდა იყოს 50 სმ-ის ფარგლებში, ხოლო თუ მაქსიმალური სიმაღლე 70 კვტ-ზე მეტია - 100 სმ-ის ფარგლებში), რაც უზრუნველყოფს ქარის ერთნაირი ძალით ზემოქმედებას ორივე მილზე.	X		X		
C43-C43X	აირების გამომშვება და შეწოვა ხდება განცალკევებული საჭერო მილებით, მაგრამ მათზე ქარი ერთნაირ ზემოქმედებას ახდენს. C4 ტიპის ბოილერები შესაფერისია ბუნებრივი წვის მილთან მისაერთებლად, რომლის მაქსიმალური უარყოფითი წნევაა 0,5 მილიბარი. წვის გადახურებული თანაპროდუქტების ტემპერატურაა 98°C კედლის ან სახურავის განცალკევებული შესავალი და გამოსავალი განსხვავებული წნევის ადგილებში.	X	X	X		
C53-C53X	შენიშვნა: დაუშვებელია შესავალის და გამოსავალის მოპირდაპირე კედლებზე განლაგება.			X		
C83-C83X	განცალკევებული ან საერთო საკვამური და კედლის დიობი. C8 ტიპის ბოილერები შესაფერისია ბუნებრივი წვის მილთან მისაერთებლად, რომლის მაქსიმალური უარყოფითი წნევაა 2 მილიბარი. წვის გადახურებული თანაპროდუქტების ტემპერატურაა 98°C			X		
C93-C93X	საზიარო საკვამურის მილს უნდა ჰქონდეს ცალკე გამომშვები და ცალკე შემავალი მილები. წვის საჭერო მილის მინიმალური ზომა: Ø 60 მმ			X		
C(10)3	C ტიპის დანადგარი არხების საშუალებით მიერთებულია კოლექტიურ მილთან, რომელიც დაპროექტებულია ერთზე მეტი დანადგარისთვის. კოლექტიური მილი შედგება ორი არხისაგან, რომლებიც ტერმინალთანაა შეერთებული, რომელიც აწვდის ჰაერს მფრქვევანზე და გარეთ გამოაქვს წვის პროდუქტები კონცენტრული ან ქარის თვალსაზრისით ახლოს განლაგებული დიობებით.	X	X	X		
C63-C63X	გამავალი და შემავალი არხები დამზადებულია მილებისგან, რომლებიც იყიდება და სერტიფიცირებულია ცალკე. წვის გადახურებული თანაპროდუქტების ტემპერატურაა 98°C. დასაშვები მაქსიმალური რეცირკულაციაა 10% CO ₂ -ის ნომინალურ მნიშვნელობასთან მიმართებაში, რომელიც მითითებულია „ტექნიკური მახასიათებლები“ ცხრილში. დაუშვებელია გამომავალი და შემავალი არხების მოპირდაპირე კედლებზე განთავსება. დაუშვებელია მონყობილობის მიერთება საერთო გამწვთან, რომელიც დადებითი წნევის პირობებში მუშაობს.					

P: ნამწვის გამოსავალი დაგეგმილია დადებითი წნევასთან სამუშაოდ.

X: დამონტაჟებულია მონყობილობები და მასთან დაკავშირებული კვამლის გამონაბოლქვი.

6.13.1 კოაქსიალური მილი (Ø 60/100 მმ and Ø 80/125მმ)

კოაქსიალური დეტალები

აღწერა	კოდი	
	Ø 60/100 მმ	Ø 80/125 მმ
კოაქსიალური მილების კომპლექტი	8096250	8096253
დაგრძელება W. 1000 მმ	8096150	8096171
დაგრძელება W. 500 მმ	8096151	8096170
ვერტიკალური დაგრძელება W. 140 მმ ნამწვის ანალიზის ასაღები წერტილით	8086950	-
ადაპტერი Ø 80/125 მმ-სთვის	-	8093150
დამატებითი 90°-იანი მუხლი	8095850	8095870
დამატებითი 45°-იანი მუხლი	8095950	8095970
ფილა მუხლა შეერთებით	8091300	8091300
სახურავის დაბოლოება W. 1285 მმ	8091205 - 8091212	

დანევის დანაკარგი - ექვივალენტური სიგრძე

მოდელი	L _{ექვ} (წრფივი მეტრები)	
	Ø 60/100 მმ	Ø 80/125 მმ
90°-იანი მუხლი	1,5	2
45°-იანი მუხლი	1	1

მინ/მაქს სიგრძე

მოდელი	მილის სიგრძე Ø 60/100				მილის სიგრძე Ø 80/125			
	W		H		W		H	
	პორიზონტალური (მ)	ვერტიკალური (მ)	პორიზონტალური (მ)	ვერტიკალური (მ)	პორიზონტალური (მ)	ვერტიკალური (მ)	პორიზონტალური (მ)	ვერტიკალური (მ)
MIA HE 20 T C10	-	6	1,3	8	-	12	1,2	15
MIA HE 30 T C10	-	6	1,3	7	-	10	1,2	13

6.13.2 ცალკე სადინარების გამოყენების უზრუნველყოფა

გამონაბოლქვის მშენებლობა ცალკეული სადინარებით შესაძლებელია მხოლოდ წვის ჰაერის მიღებისთვის გამოყოფილი კავშირის მომზადების შემდეგ (A).

წვის ჰაერის მიღები სადინარში შეიძლება გაკეთდეს ან მოწყობილობის მარცხენა კავშირის გამოყენებით, ან მარჯვნივ, რომელიც იყენებს თავსახურს (1) აქსესუარების ჩასასმელად, რომელიც ქმნის მილს, უნდა შეირჩეს აბზაცში მოცემულ ცხრილში ნაჩვენები "განცალკევებული მილები (Ø 60მმ და Ø 80მმ)".

საცობს (1) გამოყენებამდე სჭირდება მოდიფიცირება, როგორც ეს ქვემოთაა აღწერილი:

- მოხსენით საცობი (1) ბოილერს
- ამოიღეთ წინასწარ ამოჭრილი ფსკერი (2) საცობის შიგნიდან
- გადააბრუნეთ საცობი და კვლავ მიამაგრეთ იმ ხვრელს, საიდანაც მოხსენით, წინასწარ გაუკეთეთ საფენი (3). ცილინდრული ნაწილი ზევით უნდა იყურებოდეს; მილსადენის პირველი ნაწილი აქ უნდა მიამაგრდეს.

შენიშვნა: თუ ჰაერის შესავალი მილები მარჯვენა შესასვლელს უნდა შეერთდეს, გადაანაცვლეთ ჰაერის შესავალის ჩამკეტი ფირფიტა (4) მარჯვნიდან მარცხნივ და მოახდინეთ საცობის (1) მოდიფიცირება ზემოთ აღწერილის მიხედვით.

ჰაერის შესავალი მილის მისაერთებელი თავსახური/გადამყვანი (განცალკევებული მილები)

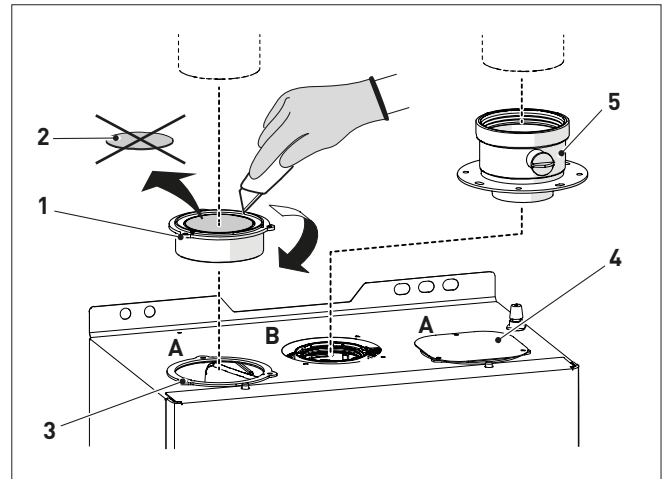

აღნიშვნები:

- 1 ჰაერის შესავალი მილის მისაერთებელი თავსახური/გადამყვანი (განცალკევებული მილები)
- 2 წინასწარ ამოჭრილი ფსკერი
- 3 საფენი
- 4 ჰაერის შესავალის ჩამკეტი ფირფიტა
- 5 განცალკევებული მილების კომპლექტი PP Ø80

- A ჰაერის შესავალი
- B ნამწვის გამოსავალი

6.13.3 განცალკევებული მილები (Ø 80მმ)



გაფრთხილება

იმისათვის, რომ შეძლოთ ცალკეული სადინარების გამოყენება, ჯერ უნდა განახორციელოთ ნივთში მითითებული მოდიფიკაცია "ცალკე სადინარების გამოყენების უზრუნველყოფა".

კვამლის გამონაბოლქვისა და წვის ჰაერის მიღების დასასრულებლად, სხვა აქსესუარები უნდა იყოს დაკავშირებული, უნდა შეირჩეს ცხრილში ნაჩვენები.

განცალკევებული დეტალები

აღწერა	კოდი
	დიამეტრი Ø 80 (მმ)
90°-იანი მუხლი M-F (6 ც)	8077450
დაგრძელება W. 1000 მმ (6 ც)	8077351
დაგრძელება W. 500 მმ (6 ც)	8077350
დაგრძელება W. 135 მმ (ასაღები წერტილით)	8077304
კედლის გამოსავალი დაბოლოება	8089501
შიდა და გარე რგოლური ქანჭიკების კომპლექტი	8091500
შესავალის დაბოლოება	8089500
45°-იანი მუხლი M-F (6 ც)	8077451
კოლექტორი 80/125	8091400
ფილა მუხლა შეერთებით	8091300
სახურავის გამოსავალის დაბოლოება W. 1390 მმ	8091204
განცალკევებული მილების კომპლექტი PP Ø80	8089912
სადინარში ნაკრები C(10)3	6296543

გაფრთხილება

- მიღების სრული მაქსიმალური სიგრძე, რომელიც შესავალი და გამოსავალი მიღების სიგრძეთა ჯამია, ცალკეულ გამოყენებულ დეტალებში დანნევის დანაკარგით განისაზღვრება და არ უნდა აღემატებოდეს 15 მმ H₂O.
- **Lo მთლიანი განვითარება** სადინარში **Ø 80 მმ** თუმცა, არ უნდა აღემატებოდეს 25 მ (მიღება) + 25 მ (გამონადენი) ყველა ქვაბის ვერსიისთვის. სადინარში **Ø 60 მმ** მთლიანი განვითარება არ უნდა აღემატებოდეს 15 მ (მიღებას) + 15 მ (გამონაბოლოქვი) შესაბამისად, ორივე მოდელისთვის, მაშინაც კი, თუ მთლიანი ნნევის ვარდნა მაქსიმალურზე ნაკლებია.

დანნევის დანაკარგი დეტალებში Ø 80 მმ

აღწერა	კოდი	დანნევის დანაკარგი (მმ H ₂ O)			
		MIA HE T C10			
		20		30	
		შესავალი	გამოსავალი	შესავალი	გამოსავალი
90°-იანი მუხლი M-F (6 ც)	8077450	0,20	0,25	0,25	0,30
45°-იანი მუხლი M-F (6 ც)	8077451	0,15	0,15	0,20	0,20
დაგრძელება W. 1000 მმ (6 ც)	8077351	0,15	0,15	0,20	0,20
დაგრძელება W. 500 მმ (6 ც)	8077350	0,15	0,15	0,20	0,20
დაგრძელება W. 135 მმ (ასაღები წერტილით)	8077304	0,3	0,3	0,6	0,6
კედლის გამოსავალი დაბოლოება	8089501	-	0,25	-	0,35
შესავლის დაბოლოება	8089500	0,1	-	0,1	-
სახურავის გამოსავლის დაბოლოება W. 1390 მმ (*)	8091204	0,80	0,10	1,10	0,15
კოლექტორი 80/125	8091400	0,2	0,2	0,2	0,2
სადინარში ნაკრები C(10)3	6296543	-	1,2	-	1,8

(*) დანაკარგები სახურავის დაბოლოების შესავალთან შეიცავს კოლექტორისას კოდი 8091400.

შენიშვნა: ბოილერის გამართული მუშაობისთვის გათვალისწინებული უნდა იყოს მინიმალური 0.50 მ დაშორების მილი 90°-იანი შესავალი მუხლისთვის.

მაგალითი; დანნევის დანაკარგის გამოთვლა MIA HE 20 T C10 ბოილერისთვის.

დეტალები Ø 80 მმ	კოდი	რაოდენობა	დანნევის დანაკარგი (მმ H ₂ O)		
			შესავალი	გამოსავალი	ჯამი
დაგრძელება W. 1000მმ (ჰორიზონტალური)	8077351	7	7 x 0,15	-	1,05
დაგრძელება W. 1000მმ (ჰორიზონტალური)	8077351	7	-	7 x 0,15	1,05
90° -იანი მუხლი	8077450	2	2 x 0,20	-	0,40
90° -იანი მუხლი	8077450	2	-	2 x 0,25	0,50
კედლის დაბოლოება	8089501	2	0,10	0,25	0,35
ჯამი					3,35

(დაყენება ნებადართულია, რადგან გამოყენებული დეტალებში დანნევის სრული დანაკარგი ნაკლებია, ვიდრე 15 mmH₂O).

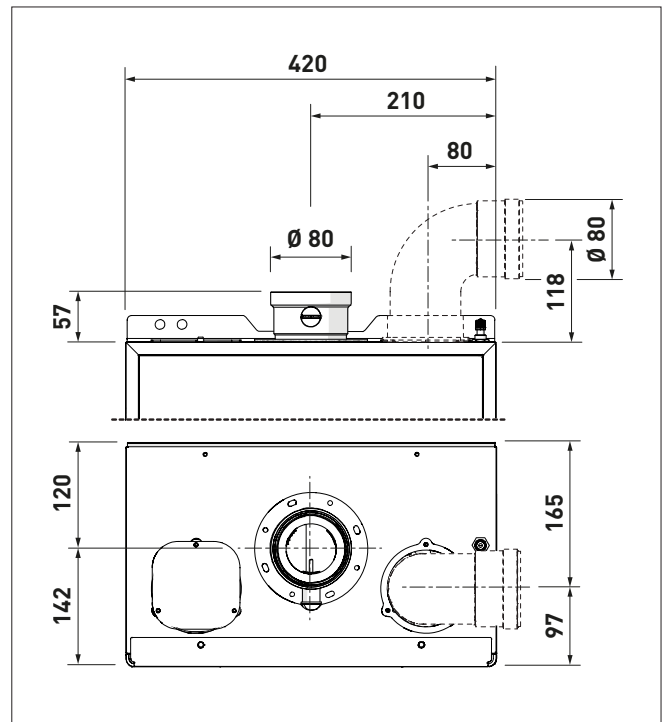
განაცხადის მაგალითი ცალკე სადინარში Ø 80 მმ

6.14 ელექტრული შეერთებები

ძალოვანი კაბელი უნდა შეერთდეს 230 ვ ($\pm 10\%$) ~ 50 ჰც ქსელს ფაზა-ნოლის დაცვით და დამინების გათვალისწინებით. ქსელს უნდა ჰქონდეს ავტომატური ჩამრთველი გადაძაბვის III კატეგორიით, დაყენების წესებთან შესაბამისად.

თუ ეს კაბელი შესაცვლელია, მოითხოვეთ ორიგინალური სათადარიგო კაბელი Sime-სგან.



გაფრთხილება

მოსახურების აღწერილი ჩარევები უნდა განახორციელოს მხოლოდ კვალიფიცირმა პერსონალმა.



გაფრთხილება

სავალდებულოა:

- ავტომატური ჩამრთველის გამოყენება, გათიშეთ ის EN სტანდარტის მიხედვით (კონტაქტებს შორის მანძილი სულ ცოტა 3 მმ)
- სისტემის დენის კაბელის შესაერთებელი არის "Y" ტიპის, ამიტომ კვების კაბელი მხოლოდ მწარმოებელმა ან სერვისის განყოფილებამ უნდა შეცვალოს
- დამინების მავთულის დამინების ეფექტურ სისტემასთან მიერთება
- ყოველთვის შეინახეთ ენერჯის კაბელები სიგნალების კაბელებისგან. ჩარევის პრობლემების თავიდან ასაცილებლად, ყოველთვის გამოიყენეთ ეკრანირებული სიგნალების კაბელები
- ბოილერში ნებისმიერი სახის ჩარევამდე მისი ქსელიდან გათიშვა სისტემის მთავარი ჩამრთველის "OFF" პოზიციაში გადაყვანით.



გაფრთხილება

დამამზადებელი პასუხს არ აგებს არანაირ ზარალზე, რომელიც დანადგარის დამინების ან ელექტრული სქემით მოწოდებული ინფორმაციის უგულვებელყოფითაა გამოწვეული.



აკრძალულია

წყალგაყვანილობის მილების დამინებისთვის გამოყენება.



ყურადღება

აღწერილი ჩარევის განხორციელებამდე:

- გადაიყვანეთ სისტემის მთავარი ჩამრთველი პოზიციაში "OFF"
- დაკეტეთ ბუნებრივი აირის მიწოდების სარქველი
- დარწმუნდით რომ არ შეეხებით დანადგარის შიგნითა ცხელ დეტალებს.

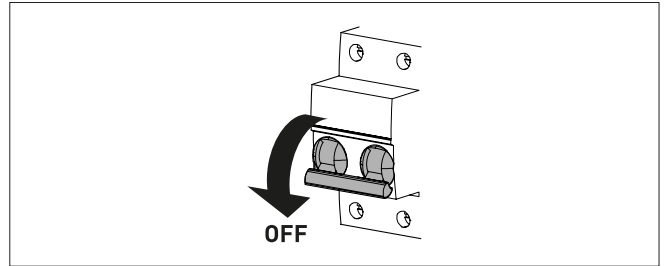

ბოილერის დამატებითი დეტალების მავთულების მისაერთებლად:

- მოხსენით ორი ხრახნი (1), მოსწიეთ წინა პანელი (2) თქვენსკენ, და ანევით გაათავისუფლეთ ზედა ბოლო

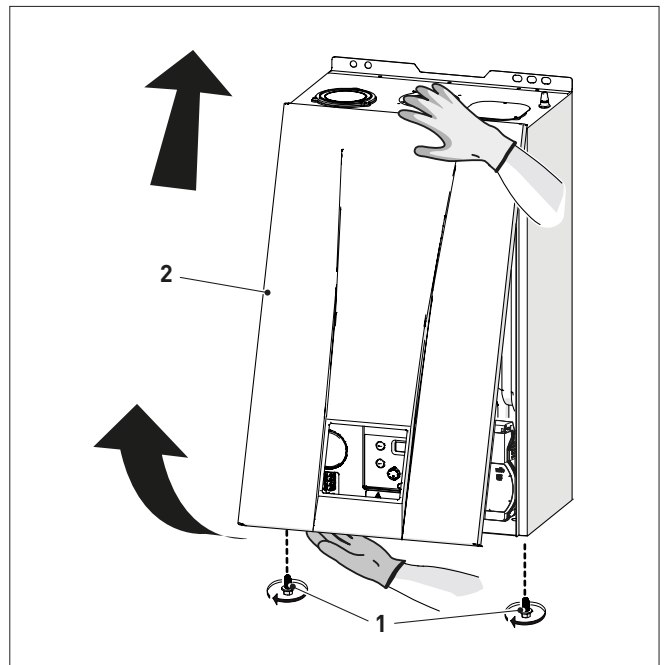

- მოხსენით ხრახნები (3), რომლითაც საკონტროლო პანელი (4) არის დამაგრებული
- ასწიეთ პანელი (4) ზევით (a), ისე რომ გვერდით მიმართველებში (5) დარჩეს ბოლომდე
- გადმოსწიეთ ის წინ (b) ჰორიზონტალურ მდგომარეობამდე

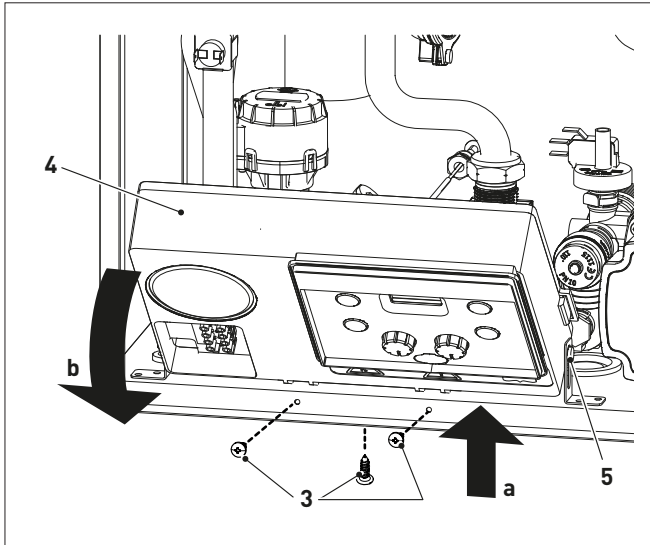

- შეიყვანეთ შემაერთებელი მავთულები კაბელის მაჭიდრობებში (6) და მართვის პანელის ღიობში (7)

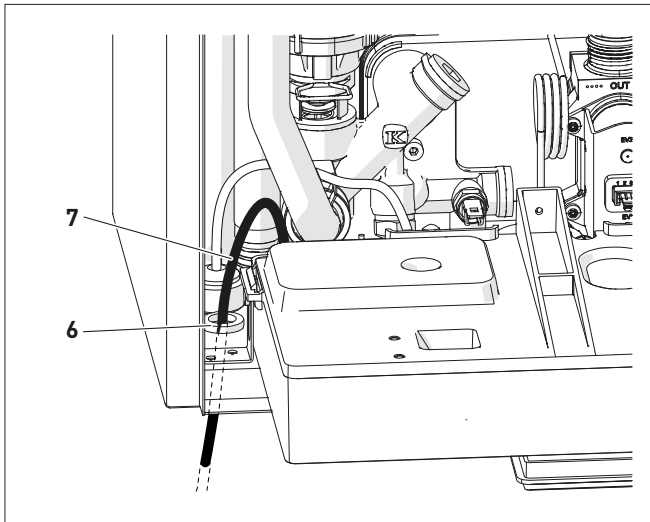

- დააბრუნეთ საკონტროლო პანელი (4) საწყის მდებარეობაში და დაუჭირეთ მანამდე მოხსნილი ხრახნები (3)
- მიუერთეთ მოწყობილობის მავთულები ტერმინალის დაფას (8) მონაცემთა ფირფიტაზე (9) ნაჩვენების მიხედვით.

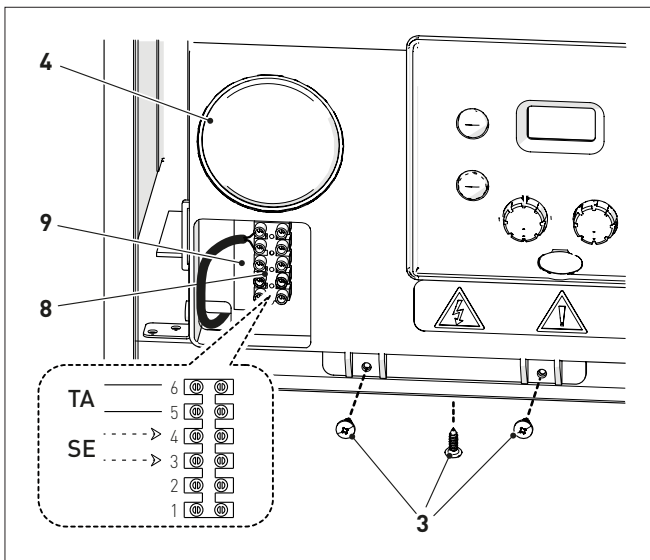

6.14.1 გარე სენსორი

ბოილერში გათვალისწინებულია გარე ტემპერატურის სენსორის შეერთება და ცვალებადი ტემპერატურის პირობებში მუშაობა.

ეს ნიშნავს, რომ ბოილერის მიწოდების ტემპერატურა შეიძლება ცვალებადობდეს გარე ტემპერატურის ცვლილების გამო, შერჩეული კლიმატური მრუდის საფუძველზე, რომელიც დიაგრამაზეა მოყვანილი.

სენსორის შენობის გარეთ დამაგრებისას იხელმძღვანელეთ თვით ნაკეთობის შეფუთვაში მოთავსებული ინსტრუქციით.

კლიმატური მრუდი

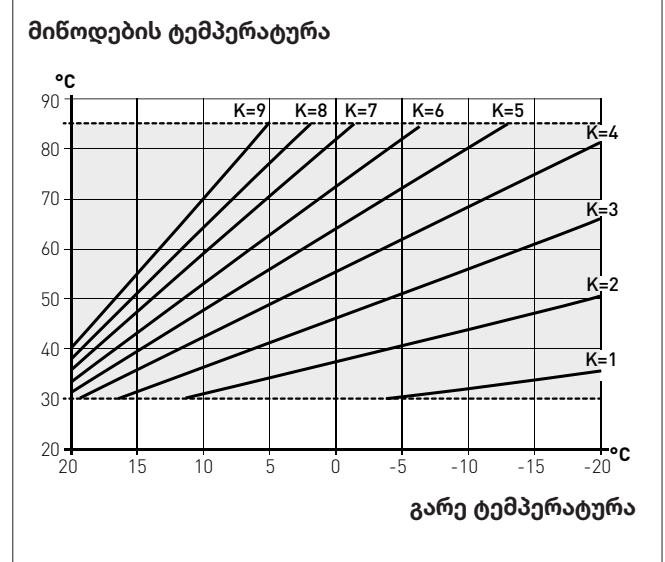

გაფრთხილება

თუ გარე სენსორი არსებობს, სისტემისთვის გარე ტემპერატურის საფუძველზე ოპტიმალური კლიმატური მრუდის და შესაბამისად, გათბობის ტემპერატურის შესარჩევად, მოაბრუნეთ გათბობის რეგულატორი ვიდრე სასურველ მრუდის K-ს არ დააყენებთ K=0.0 – K=9.0 შესაძლო შუალედიდან.

6.14.2 ქრონოთერმოსტატი და ჰაერის თერმოსტატი

ქრონო და ჰაერის თერმოსტატის ელექტრული მიერთება უკვე აღვწერეთ. ამ დეტალის დაყენებისას სათავსოში, სადაც ანათვალის უნდა იქნას აღებული, მისდევთ თვით დეტალის შეფუთვაში მოთავსებულ ინსტრუქციას.

6.14.3 ბრძანების/კონტროლის მონყობილობის გამოყენების მაგალითი გათბობის ზოგიერთი სისტემისათვის

შენიშვნა: იხილეთ ლეგენდა, რომელიც მოცემულია სახელმძღვანელოს დასაწყისში შესაბამის პარაგრაფში "სახელმძღვანელოში გამოყენებული აბრევიატურების სია".

ერთი პირდაპირი ზონა და დისტანციური ცხელი წყლის ავზი, გარე სენსორი და ჰაერის თერმოსტატი ან, ალტერნატიულად, დისტანციური მართვა.

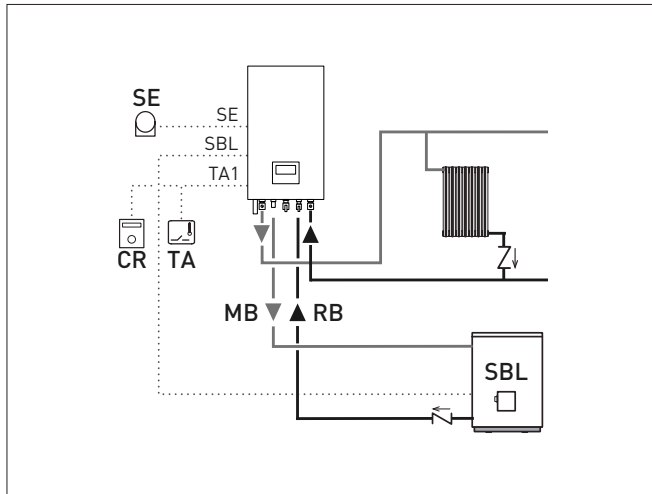

გაფრთხილება

ბოილერში წინასწარაა გათვალისწინებული დაშორებული ცხელი წყლის ავზის მიერთება. ბოილერის მხოლოდ გასათბობად გამოყენებისთვის:

- გამოაერთეთ ცხელი წყლის ავზის სენსორი (SBL)
 - დააყენეთ PAR 02 = ჰიდრავლიკური კონფიგურაცია 1-ზე.
- ეს მოქმედება მხოლოდ კვალიფიციურმა ტექნიკოსმა უნდა ჩაატაროს ბოილერის საწყისი ამუშავების ფაზაში.

ერთზონიანი სისტემა, გარე სენსორი და ჰაერის თერმოსტატი.

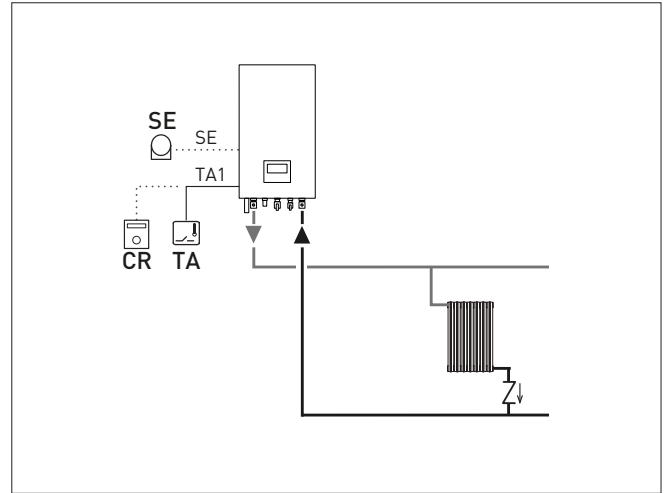

მრავალზონიანი სიტემა – ზონის სარქველით, ჰაერის თერმოსტატით და გარე სენსორით.

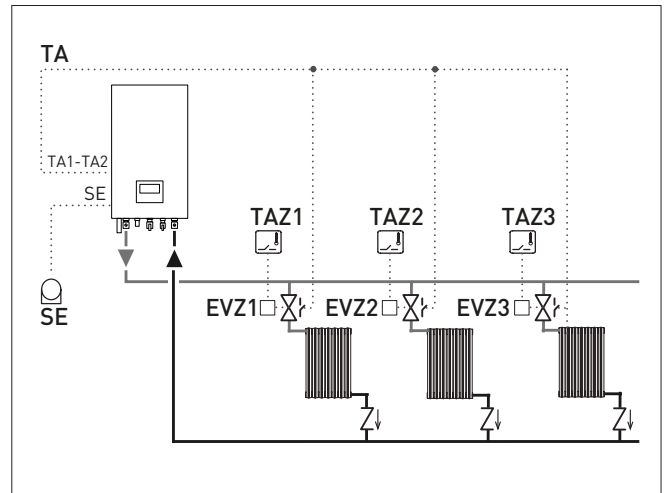

გაფრთხილება

დააყენეთ პარამეტრი "tS 1.7 = სისტემის ტუმბოს აქტივაციის შეყოვნება" EVZ ზონური სარქველის გასაღებად.

მრავალზონიანი სიტემა – ტუმბოთი, ჰაერის თერმოსტატით და გარე სენსორით.

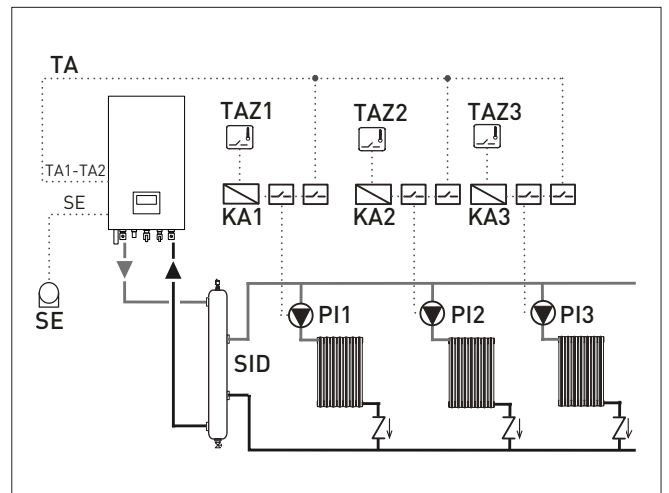

6.15 შვესება და დაცლა

ქვემოთაღწერილი ქმედებების ჩატარებამდე, დარწმუნდით, რომ სისტემის მთავარი ჩამრთველი "ON" პოზიციაშია.

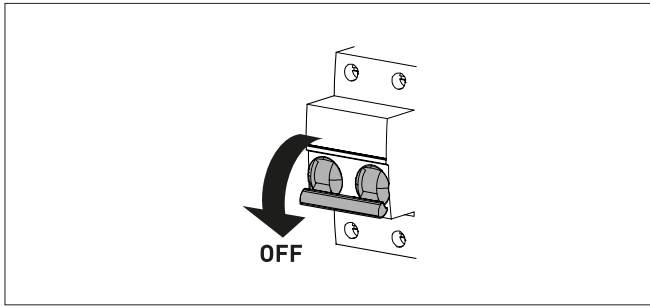

6.15.1 შვესება

MIA HE T C10 ბოილერები არაა აღჭურვილი შემავსებელი სარქველით, რომელიც წინასწარ უნდა იქნას გათვალისწინებული სისტემის დაბრუნებაში.

მოხსენით წინა პანელი:

– მოხსენით ორი ხრახნი (1), მოხსენით წინა პანელი (2) თქვენსკენ, და აწევით გაათავისუფლეთ ზედა ბოლო.

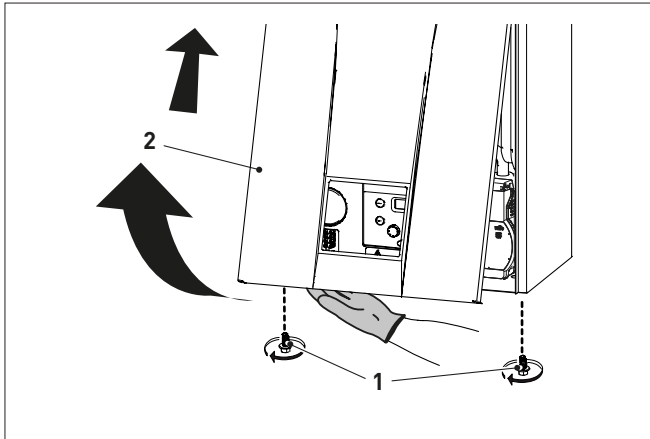

ცხელი წყლის კონტური:

- გახსენით ცხელი წყლის საიზოლაციო სარქველები (თუ ასეთები არსებობს)
- გახსენით ერთი ან მეტი ცხელი წყლის ონკანი ცხელი წყლის კონტურის შესავსებად და ჰაერისგან დასაცლელად
- ჰაერის სრულად გამოშვების შემდეგ დაკეტეთ ცხელი წყლის ონკანები.

გათბობის კონტური:

- გახსენით საიზოლაციო და ჰაერის გამოსაშვები სარქველები სისტემის უმაღლეს წერტილებში
- მოუშვით ჰაერის ავტომატური გამოშვების სარქველი (3)
- გახსენით გათბობის კონტურის საიზოლაციო სარქველები (თუ ასეთი არსებობს)
- გახსენით შემავსებელი სარქველი, რომელიც სისტემის დაბრუნებაში უნა იყოს და შეავსეთ გათბობის სისტემა, ვიდრე წნევა მანომეტრზე (5) 1-1.2 ბარი არ გახდება
- დახურეთ შემავსებელი სარქველი
- შეამოწმეთ, რომ სისტემაში არაა ჰაერი ყველა რადიატორიდან და სისტემის უმაღლესი წერტილებიდან ჰაერის გამოშვებით

შენიშვნა: სისტემიდან ჰაერის მთლიანად გამოსაშვებად რეკომენდებულია ამ ოპერაციის რამდენჯერმე ჩატარება.

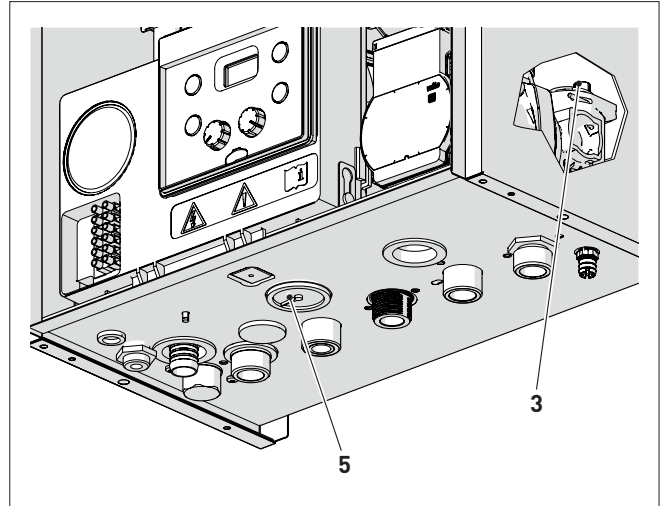

- შეამოწმეთ წნევა მანომეტრზე (5) და თუ საჭიროა, გაზარდეთ საჭირო მნიშვნელობამდე
 - დახურეთ ავტომატური გამოშვების სარქველი (3)
 - შეავსეთ სიფონი მილისგან მისი ჩახსნით ან ნამწვის ანალიზის ასაღები წერტილის გამოყენებით.
- დააბრუნეთ ბოილერის წინა პანელი ჯერ ზევით ჩამოკიდებით, შემდეგ მიწოლით და მანამდე მოხსნილი ხრახნის (1) მოჭერით.

6.15.2 დაცლა

ცხელი წყლის კონტური:

- დაკეტეთ ცხ. წყლის კონტურის საიზოლაციო სარქველი (განსაზღვრულია დაყენებისას)
- გახსენით ერთი ან მეტი ცხელი წყლის ონკანი ცხელი წყლის კონტურის დასაცლელად.
- დაკეტეთ ცხ. წყლის კონტურის საიზოლაციო სარქველი (განსაზღვრულია დაყენებისას)
- გახსენით ერთი ან მეტი ცხელი წყლის ონკანი ცხელი წყლის კონტურის დასაცლელად.

გათბობის კონტური:

- მოუშვით ჰაერის ავტომატური გამოშვების სარქველი (3)
- დაკეტეთ გათბობის კონტურის საიზოლაციო სარქველები (განსაზღვრულია დაყენებისას)
- დარწმუნდით, რომ დაყენების დროს გათვალისწინებული შემავსებელი სარქველი დაკეტილია
- მიუერთეთ რეზინის შლანგი ბოილერის დრენაჟის სარქველს (7) და გახსენით ის
- სრულად დაცლის შემდეგ დაკეტეთ დრენაჟის სარქველი (7)
- დახურეთ ავტომატური გამოშვების სარქველი (3).

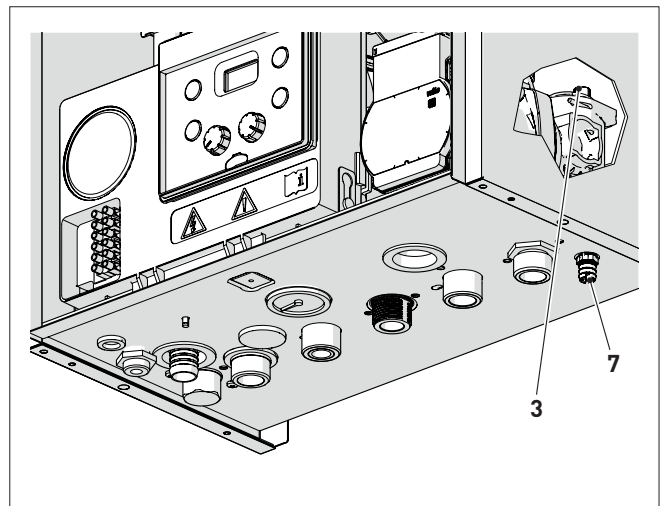

7 ამოქმედება

7.1 წინასწარი მოქმედებები



ყურადღება

- თუ საჭირო გახდა დანადგარის ქვედა მხარესთან მიდგომა, დარწმუნდით, რომ სისტემის ნაწილები და მილები ცხელი არაა (დამწვრობის რისკი).
- გათბობის სისტემის შევსებამდე ჩაიცვით დამცავი ხელთათმანები.



გაფრთხილება

ქვემოთ მოყვანილი რეგულირება უნდა მოახდინოს მხოლოდ პროფესიულად კვალიფიციურმა პერსონალმა **დამცავი აღჭურვილობის აუცილებელი გამოყენებით.**

ვიდრე დანადგარს ამოქმედებთ, შეამოწმეთ:

- რომ აირის ტიპი შეესაბამება დანადგარს
- რომ გათბობის და ცხელი წყლის სისტემების აირის საიზოლაციო სარქველები ღიაა
- შეამოწმეთ, რომ ცივზე სისტემაში მანომეტრზე წნევა იყოს 1 და 1.2 ბარს შორის
- რომ ტუმბოს ფრთიანა თავისუფლად ტრიალებს
- სიფონი შეივსო
- საკვამური სწორადაა დაყენებული.

7.2 ამოქმედებამდე

წინასწარი მოქმედებების დასრულების შემდეგ, ბოილერის ასამოქმედებლად:

- გადართეთ სისტემის მთავარი ჩამრთველი პოზიციაში "ON,"

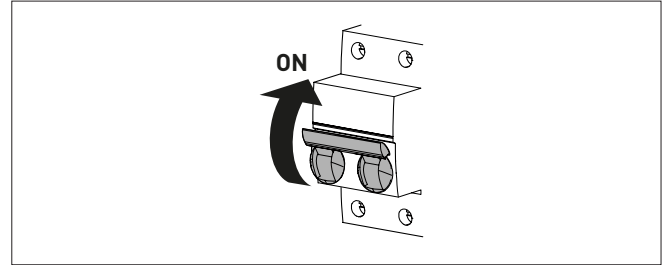

- აირის ტიპი, "HG" (მეთანი) ან "LG" (თხევადი აირი) რომლისთვისაც ბოილერის კალიბრებაა ჩატარებული, გამოჩნდება სიმძლავრის თანხლებით. ამის შემდეგ შემოწმდება სიმბოლოების სწორი წარმოდგენა და საბოლოოდ, დისფლეიზე გამოჩნდება "-."

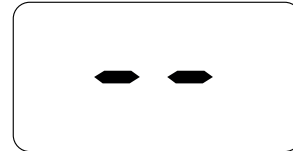

- დააჭირეთ ღილაკს  ერთხელ მინიმუმ 1 წამით "ზაფხულის" რეჟიმის  ასარჩევად. დისფლეიზე გამოჩნდება მინოდების სენსორის ჩვენება



7.2.1 თვითკალიბრების პროცედურა ავტომატური

ამ ტიპის ქვაბი ხელნაკეთი ვერ კალიბრირდება; აუცილებლად სწორად დააყენეთ „გაზის ტიპის კონფიგურაცია“ პარამეტრი გამოყენებული გაზის მიხედვით.

ჩაატარეთ “ თვითკალიბრების ავტომატური პროცედურა” შემდეგნაირად:

- დააყენეთ ცხელი წყლის რეგულატორი მაქსიმუმზე
- ერთდროულად დააჭირეთ ღილაკებს **OK** და **+** დაახლოებით 12 წამით, ვიდრე დისფლეიზე და სიმბოლოები არ აციმციმდება



- როგორც კი სიმბოლოები აციმციმდება, აუშვით ხელი **OK** და **+** ღილაკებს და დააჭირეთ ღილაკს **⏻**, დაახლოებით 3 წამით
- “თვითკალიბრების ავტომატური პროცედურა” დაიწყოს
- გახსენით ერთი ან რამდენიმე ცხელი წყლის ონკანი
- დისფლეიზე ციმციმებს: "99" (მაქსიმალური სიდიდე) მას მოსდევს "საშუალო სიდიდე" და ბოლოს "00" (მინიმალური სიდიდე)



“თვითკალიბრების პროცედურის” დასრულებას ოპერატორი დაახლოებით 15 წუთს უნდა დაელოდოს, რის შემდეგაც დისფლეიზე კვლავ გამოჩნდება გზავნილი “ზაფხულის რეჟიმი” . პროცედურის დასრულების შემდეგ:

- დაკეტეთ ღია ონკანები და დარწმუნდით, რომ ბოილერი გამოირთოს.
- გაუმართაობის შემთხვევაში დისპლეიზე გამოჩნდება "AL" გაუმართაობის კოდით (მაგ. "06" - ალი არ დაიშვინება).

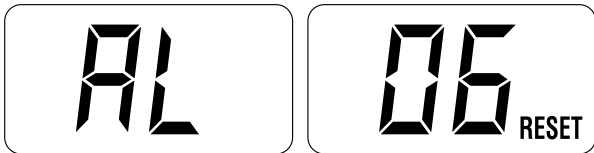

გაფრთხილება

საწყისი პირობების აღსადგენად დააჭირეთ და გეჭირთ 3 წამზე უფრო ხანგრძლივად ღილაკი **OK RESET**. ამ ოპერაციის გამეორება შეიძლება მაქსიმუმ 6-ჯერ “თვითკალიბრების პროცედურის” შეწყვეტის გარეშე.

- “ზამთრის რეჟიმის” ასარჩევად დააჭირეთ ღილაკს **⏻** ერთხელ. დისფლეიზე გამოჩნდება გათბობის წყლის ამ მომენტში გაზომილი ტემპერატურა



- დაარეგულირეთ ჰაერის თერმოსტატი და დარწმუნდით, რომ ბოილერი იწყებს და აგრძელებს სწორად მუშაობას
- ჩაატარეთ პროცედურა “საკვამურის მწმენდავის ფუნქცია”, აირის მიწოდების ქსელში წნევის შესამოწმებლად, წვის პარამეტრების და წვის მქკ-ს გასაზომად, რასაც მოქმედი კანონმდებლობა მოითხოვს.

7.3 პარამეტრის დაყენება და ნახვა

პარამეტრების მენიუში შესასვლელად:
 – არჩეული რეჟიმიდან (მაგ. "ზამთარი")

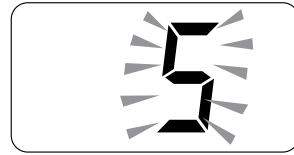

– ერთდროულად დააჭირეთ რილაკებს **-** და **OK** (დაახლოებით 5 წამით), ვიდრე "tS" (დამყენებელი) არ გამოჩნდება დისფლემის ორ 2 თანრიგზე "0.1" (პარამეტრის ნომერი) და "5" -სთან (დაყენებული სიდიდე) მონაცვლეობით



– დააჭირეთ **+** ლილაკს ან **-** ლილაკს პარამეტრების სიაში ზევით ან ქვევით სამოძრაოდ

შენიშვნა: **+** და **-** ლილაკების დაჭერით მდგომარეობაში ყოფნა ზრდის მოძრაობის სიჩქარეს.



– სასურველ პარამეტრამდე მისვლის შემდეგ დააჭირეთ ლილაკს **OK** დაახლოებით 3 წამით დადასტურებისა და დასაყენებელ სიდიდეზე წვდომისთვის. ეს სიდიდე აციმციმდება და შესაძლებელი გახდება მისი შეცვლა

– სიდიდის დასაშვებ ფარგლებში შესაცვლელად დააჭირეთ ლილაკს **+** რაც სიდიდეს გაზრდის, ან ლილაკს **-**, რაც სიდიდეს შეამცირებს
 – სასურველი სიდიდის არჩევის შემდეგ დადასტურეთ ის **OK** ლილაკზე დაჭერით.

პარამეტრებში ცვლილებების შეტანის დასრულების შემდეგ, დატოვეთ პარამეტრების მენიუ **—**და **OK** ლილაკების ერთდროულად დაჭერით დაახლოებით 5 წამით, ვიდრე დისფლემიზე სანყის გამოსახულება არ აღდგება.

7.4 პარამეტრების ჩამონათვალი

ტიპი	N	აღწერა	არე	ერთეული	ბიჯი	დეფოლტ მნიშვნელობა
კონფიგურაცია						
tS	0.1	ბოილერის სიმძლავრის ინდექსი, კვტ	6 = 20 kW 3 = 30 kW 0 = სწრაფი	-	1	6 o 3
tS	0.2	ჰიდრავლიკური კონფიგურაცია	1 = ცხელი წყლის ავზი თერმოსტატით ან მხოლოდ გათბობა 2 = ცხ. წყლის ავზი სენსორით 3 = ბითემული 4 = მომენტალური სოლარული სიმძლავრის შესავალით 5 = ღია ვენტილაცია 6 = ბოილერი სითბური ტუმბოთი	-	1	2
tS	0.3	აირის ტიპის ონფიგურაცია	0 = G20 1 = G30; G31	-	1	0
tS	0.4	წვის კონფიგურაცია	0 = ჰერმეტიკი კამერა წვის კონტროლით 1 = ღია კამერა წამწვის თერმოსტატით 2 = დაბალი Nox	-	1	0
tS	0.8	გარე სენსორის სიდიდის კორექცია	-5 .. +5	°C	1	0
tS	0.9	აალების ვენტილატორის სიჩქარე	80 .. 160	RPMx25	1	128
ცხელი წყალი – გათბობა						
tS	1.0	ბოილერის ანტიფრიზის ზღურბლი	0 .. +10	°C	1	3
tS	1.1	გარე სენსორის ანტიფრიზის ზღურბლი -- = გამორთულია	-9 .. +5	°C	1	-2
tS	1.2	გათბობის მრუდის დახრილობა	0 .. 80	-	1	20
tS	1.3	გათბობის მინიმალური ტემპერატურის დაყენება	20 .. Par tS 1.4	°C	1	20
tS	1.4	გათბობის მაქსიმალური ტემპერატურის დაყენება	Par tS 1.3 .. 80	°C	1	80
tS	1.5	მაქსიმალური სიმძლავრის გათბობა	0 .. 100	%	1	100
tS	1.6	გათბობის პოსტირკულაციის დრო	0 .. 99	წმ X 10	1	3
tS	1.7	გათბობის ტუმბოს აქტივაციის შეყოვნება	0 .. 60	წმ X 10	1	0
tS	1.8	გათბობის განმეორებითი აალების შეყოვნება	0 .. 60	მინ	1	3
tS	1.9	ცხელი წყლის მოდულაცია ნაკადის გამზომით	0 = გამორთულია 1 = ჩართულია	-	1	1

ტიპი	N	აღწერა	არე	ერთეული	ბიჯი	დეფოლტ მნიშვნელობა
tS	2.0	ცხელი წყლის მაქსიმალური სიმძლავრე	0 .. 100	%	1	100
tS	2.1	გათბობის/ცხელი წყლის (წინასწარი შერევა) მინიმალური სიმძლავრე	0 .. 100	%	1	0
tS	2.2	ცხელი წყლის წინასწარი გათბობის ჩართვა	0 = გამორთულია 1 = ჩართულია	-	1	0
tS	2.5	დამხმარე TA ფუნქცია	0 = TA-ს მიხედვით 1 = TA ანტიფრიზი 2 = ცხელი წყალი გამორთულია	-	1	0
tS	2.6	ზონის სარეველის/ ტუმბოს კვლავაგაშვების შეყოვნება	0 .. 99	მინ	1	1
tS	2.8	ცხელი წყლის ჩართვის შეყოვნება სოლარული სიმძლავრით	0 .. 30	მინ	1	0
tS	2.9	ანტი-ლეგიონელა ფუნქცია (მხოლოდ ცხ. წყლის ავზი)	-- = გამორთულია 50 .. 80	-	1	--
tS	3.0	ცხელი წყლის მაქს. ტემპერატურა	35 .. 67	°C	1	60
tS	3.5	ციფრული/ანალოგური წნევის გადამრთველი	0 = წყლის წნევის გადამრთველი 1 = წყლის წნევის გარდამქმნელი 2 = წყლის წნევის გარდამქმნელი (მხოლოდ წნევის ჩვენება)	-	1	0
tS	3.9	მოდულაციური ტუმბოს მინიმალური სიჩქარე	20 .. 100	%	1	30
tS	4.0	მოდულაციური ტუმბოს სიჩქარე	-- = მოდულაცია არ არის AU = ავტომატური 30 .. 100	%	10	AU
tS	4.1	ΔT მოდულაციური ტუმბოს მიწოდება/ დაბრუნება	10 .. 40	°C	1	20
tS	4.2	სითბური ტუმბოს ან ბოილერის უპირატესობის არჩევა (მხოლოდ თუ tS 0.2 = 6)	-20 .. 30	°C	-	5
tS	4.3	სითბური ტუმბოსთვის ბოილერის მიხმარების აქტივაციის დაყოვნება (მხოლოდ თუ tS 0.2 = 6)	1 .. 180	მინ	-	20
tS	4.7	სითბური ტუმბოს იძულება (მხოლოდ ზამთრის რეჟიმში)	0 = გამორთულია 1 = ჩართულია	-	1	0
გადატვირთვა						
tS	4.8	INST პარამეტრების ქარხნული (დეფოლტ) მნიშვნელობების აღდგენა	0 .. 1	-	-	0

გაუმართაობის/დაზიანების შემთხვევაში დისპლეიზე გამოჩნდება "AL" გაუმართაობის კოდით (მაგ. "04" - ცხ. წყლის სენსორის გაუმართაობა).

გაუმართაობის აღმოფხვრამდე:
– გამორთეთ დანადგარი ქსელიდან მთავარი ჩამრთველის "OFF" პოზიციაში გადაყვანით

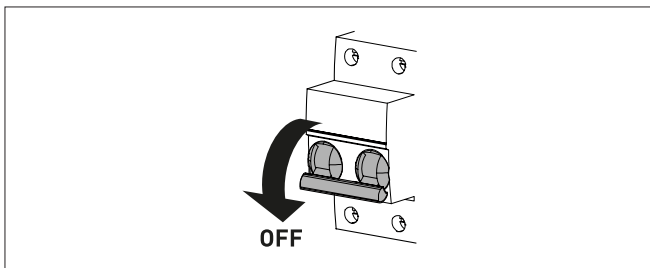

– ყოველი შემთხვევისთვის გადაკეტეთ ბუნ. აირის მიწოდება.

გაუმართაობის აღმოფხვრის შემდეგ აამუშავეთ ბოილერი.

შენიშვნა: გაუმართაობის მოცილების შემდეგ, როდესაც დისპლეიზე გამოჩნდება განგაშის კოდი RESET გზავნილთან ერთად (იხ. სურათი), დააჭირეთ ღილაკს OK (RESET) დაახლოებით 3 წამით დანადგარის ასამუშავებლად.



7.5 სამუშაო მონაცემების მრიცხველების ჩვენება და

მომუშავე ბოილერის სამუშაო მონაცემების "In" და მრიცხველების "CO" ნახვა კვალიფიციურ ტექნიკოსს შემდეგნაირად შეუძლია:
 - იმ მომენტისათვის მოქმედი რეჟიმიდან (ზამთარი ❄ ან ზაფხული ☀)

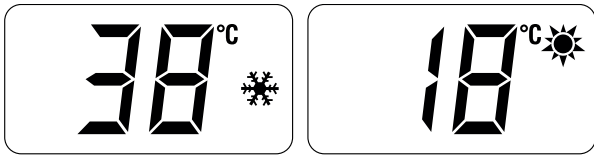

- გადადით "INFO" -ში ღილაკების + და - ერთდროულად 3 წამით დაჭერით, ვიდრე არ გამოჩნდება "In" "0.0"-თან (საინფორმაციო ნომერი) და "25"-თან (მნიშვნელობის მაგალითი) მონაცვლეობით



აქედან მოყოლებული, ტექნიკოსს 2 შესაძლებლობა აქვს:
 - ჩაუყვეს "ინფო" და "მრიცხველები" + ღილაკზე დაწოლით. ამ შემთხვევაში ჩავლა მიმდევრობით მოხდება
 - გამოიყვანოს დისფლეიზე გააქტიურებული განგაშები (არაუმეტეს 10-ისა) - ღილაკზე დაჭერით. ამ განყოფილებაში გადაადგილება ხდება + ან - ღილაკით.

ყველა სიდიდის დათვალიერების შემდეგ მენიუდან გამოსასვლელად დააჭირეთ ღილაკს OK დაახლოებით 5 წამით, ვიდრე საწყისი სურათი არ გამოჩნდება.

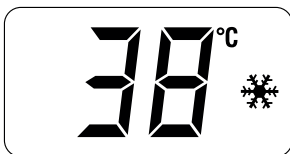

წარმოდგენილი ინფორმაციის ცხრილი

ტიპი	N	აღწერა	არე	ერთეული	ბიჯი
In	0.0	პროგრამული უზრუნველყოფის ვერსია			
In	0.1	გარე სენსორი	-9 .. 99	°C	1
In	0.2	მიწოდების სენსორის ტემპერატურა	-9 .. 99	°C	1
In	0.3	ნამწვის ანალიზატორი	-9 .. 99	°C	1
In	0.4	ცხელი წყლის სენსორის ტემპერატურა	-9 .. 99	°C	1
In	0.5	AUX დამხმარე სენსორი	-9 .. 99	°C	1
In	0.6	გათბობის რეალური დაყენებული ტემპერატურა	Par. 13 ... Par. 14	°C	1
In	0.7	სიმძლავრის დონე	0 .. 99	%	1
In	0.8	ნაკადის გამზომის სიჩქარე	0 .. 99	ლ/წთ	0.1
In	0.9	წყლის წნევის გარდაქმნელის ჩვენება (თუ არსებობს)	0 .. 99	ბარი	0.1
In	1.0	ვენტილატორის მიმდინარე ბრუნვის ასახვა	0 .. 99	RPM x 100	1

მრიცხველების ჩვენებათა ცხრილი

ტიპი	N	აღწერა	არე	ერთეული	ბიჯი
CO	0.0	ბოილერის მუშაობის სრული ხანგრძლივობა	0 .. 99	სთ X 1000	0.1 ; 0.0-დან 9.9-მდე; 10-დან 99-მდე
CO	0.1	სანთურას მუშაობის სრული ხანგრძლივობა	0 .. 99	სთ X 1000	0.1 ; 0.0-დან 9.9-მდე; 10-დან 99-მდე
CO	0.2	სანთურას აალების სრული რაოდენობა	0 .. 99	სთ X 1000	0.1 ; 0.0-დან 9.9-მდე; 10-დან 99-მდე
CO	0.3	გაუმართაობათა სრული რაოდენობა	0 .. 99	x 1	1
CO	0.4	"IS" პარამეტრებთან წვდომათა სრული რაოდენობა	0 .. 99	x 1	1
CO	0.5	OEM პარამეტრებთან წვდომათა სრული რაოდენობა	0 .. 99	x 1	1
CO	0.6	შემდეგ ტექნომსახურებამდე დარჩენილი დრო	1 .. 199	თვეები	1

გააქტიურებულ განგაშთა/გაუმართაობათა ცხრილი

ტიპი	N	აღწერა
AL	0.0	ბოლო გააქტიურებული განგაში/გაუმართაობა
AL	0.1	ბოლოსწინა გააქტიურებული განგაში/გაუმართაობა
AL	0.2	ბოლოდან მესამე გააქტიურებული განგაში/გაუმართაობა
AL	0.3	კოდი
AL	0.4	კოდი
AL	0.5	კოდი
AL	0.6	კოდი
AL	0.7	კოდი
AL	0.8	კოდი
AL	0.9	კოდი

7.6 შემოწმებები

7.6.1 საკვამურის მწმენდავის ფუნქცია

საკვამურის მწმენდავის ფუნქცია კვალიფიციურ ტექნიკოსს სჭირდება აირის წნევის შესამოწმებლად და წვის პარამეტრების გასაზომად მოქმედი კანონმდებლობის მოთხოვნათა შესაბამისად.

ამ ფუნქციის ხანგრძლივობა 15 წუთია. მის გასააქტიურებლად იმოქმედეთ შემდეგნაირად:
 - თუ პანელი (2) არაა მოხსნილი, მოხსენით ორი ხრახნი (1), მოსწიეთ წინა პანელი(2) წინ და გაათავისუფლეთ ზემოდან ზევით აწევით

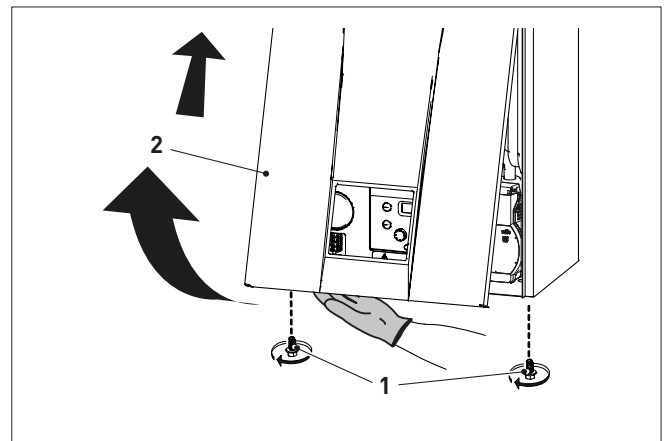

- მოხსენით ხრახნები (3), რომლითაც საკონტროლო პანელი (4) არის დამაგრებული
- ასწიეთ პანელი (4) ზევით (a), ისე რომ გვერდით მიმართველებში (5) დარჩეს ბოლომდე
- გადმოსწიეთ ის წინ (b) ჰორიზონტალურ მდგომარეობამდე

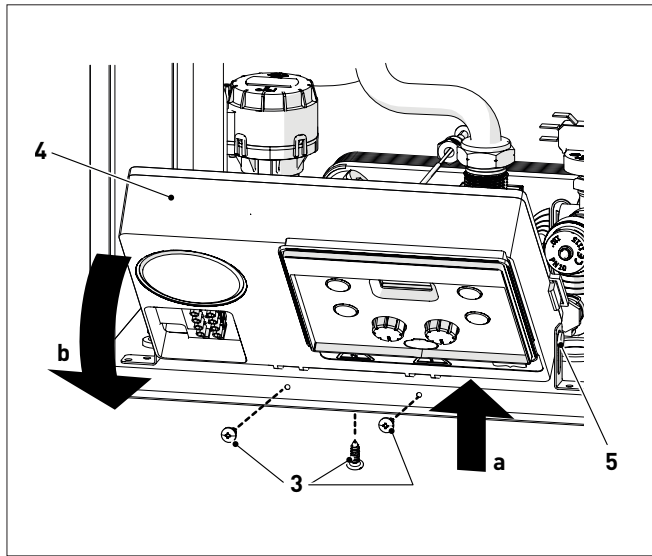

- დაკეტეთ ბუნებრივი აირის მიწოდების სარქველი
- მოუშვით ხრახნი წერტილში "მიწოდების წნევა" (6) და მიუერთეთ მანომეტრი

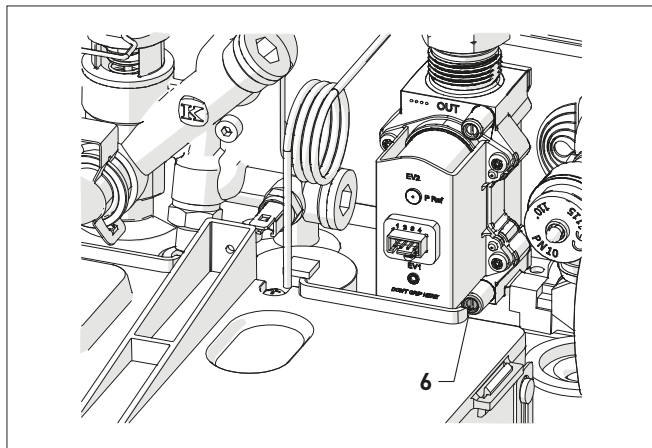

- გახსენით აირის სარქველი
- გადართეთ მთავარი ჩამრთველი პოზიციაში "ON"

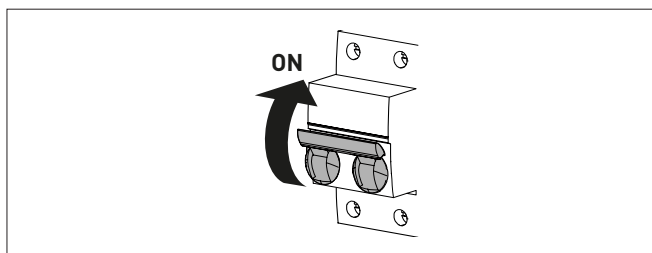

- დააჭირეთ ღილაკს ვიდრე რეჟიმი "ზაფხული" არ იქნება არჩეული
- დააჭირეთ ღილაკებს **OK** და **+** ერთდროულად, დაახლოებით 10 წამის განმავლობაში, ვიდრე დისფლეიზე მონაცვლეობით არ აციმციმდება მიწოდების სენსორის ტემპერატურა და სიმბოლოები **OK** და **+**



- გახსენით ერთი ან რამდენიმე ცხელი წყლის ონკანი
- დააჭირეთ ღილაკს **+** ბოილერის მაქსიმალური სიმძლავრით "Hi" ასამუშავებლად და დარწმუნდით, რომ აირის მიწოდების წნევა მანომეტრზე სწორია
- მოხსენით მანომეტრი, გულდასმით დახურეთ წნევის წერტილი (6), დააბრუნეთ თავის ადგილზე საკონტროლო პანელი და დამაგრეთ წინა პანელი (2) საწყის მდგომარეობაში
- აიღეთ წვის მონაცემების ანათვლები და გაზომეთ წვის მქც
- დააჭირეთ ღილაკს **-** ბოილერის მინიმალური სიმძლავრით "Lo" ასამუშავებლად. დისფლეიზე მონაცვლეობით აციმციმდება მიწოდების სენსორის ტემპერატურა და სიმბოლოები და

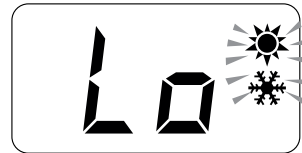

- აიღეთ წვის მონაცემების ანათვალი
- "საკვამურის მწმენდავის პროცედურიდან" გამოსასვლელად დააჭირეთ ღილაკს . დისფლეიზე წყლის მიწოდების ტემპერატურა აისახება



- დაკეტეთ მანამდე გახსნილი ცხელი წყლის ონკანები.

აირის მიწოდების წნევა

ა ი რ ი ს სხეობა	G20	G30	G31
წნევა (მბარი)	20	30	37



გაფრთხილება

მონყობილობის ყოველწლიური შემოწმების დროს CO-ს მაქსიმალური დონე უნდა იყოს 700 ppm-ზე ნაკლები (0% O₂). თუ CO-ს მაჩვენებელი დასაშვებ ზღვარს აღემატება, ჩაატარეთ მოვლა-შენახვა. ასევე გადაამოწმეთ CO-ს ზღვრული დონე ეროვნული ნორმატიული დოკუმენტების შესაბამისად.

7.7 აირის შეცვლა

ამოდელები **MIA HE T C10** შეუძლია მუშაობა G20 ან G30; G31 ყოველგვარი მექანიკური ტრანსფორმაციის გარეშე. არჩეული უნდა იყოს პარამეტრი "tS 0.3" (იხ. "-**პარამეტრის დაყენება და ნახვა**") და დააყენეთ ის გამოსაყენებელი გაზის ტიპის მიხედვით, შემდეგ შეასრულეთ მთელი " **თვითკალიბრების ავტომატური პროცედურა**".



გაფრთხილება

თუ საჭიროა თავდაპირველ გაზის კატეგორიაზე დაბრუნება, დაუკავშირდით ავტორიზებულ სერვის ცენტრს დოკუმენტაციის განახლებისა და ახალი ეტიკეტის დასამატებლად.

8 მომსახურება

8.1 რეგულირება

დანადგარის გამართული და შედეგიანი მუშაობისთვის რეკომენდებულია, რომ მომხმარებელმა მიმართოს პროფესიულად კვალიფიციურ ტექნიკოსს **ყოველწლიური** მომსახურების ჩატარების მიზნით.



გაფრთხილება

- ქვემოთ მოყვანილი რეგულირება უნდა მოახდინოს მხოლოდ პროფესიულად კვალიფიციურმა პერსონალმა დამცავი აღჭურვილობის აუცილებელი გამოყენებით.
- დარწმუნდით, რომ სისტემის ნაწილები და მილები არაა ცხელი (დამწვრობის საფრთხე).



ყურადღება

აღწერილი ჩარევის განხორციელებამდე:

- გადაიყვანეთ სისტემის მთავარი ჩამრთველი პოზიციაში "OFF"
- დაკეტეთ ბუნებრივი აირის მიწოდების სარქველი
- დარწმუნდით რომ არ შეეხებით დანადგარის შიგნითა ცხელ დეტალებს.

- მოხსენით ხრახნი (3), რომლითაც საკონტროლო პანელი (4) არის დამაგრებული
- ასწიეთ პანელი (4) ზევით (a), ისე რომ გვერდით მიმართვლებში (5) დარჩეს ბოლომდე
- გადმოსწიეთ ის წინ (b) ჰორიზონტალურ მდგომარეობამდე

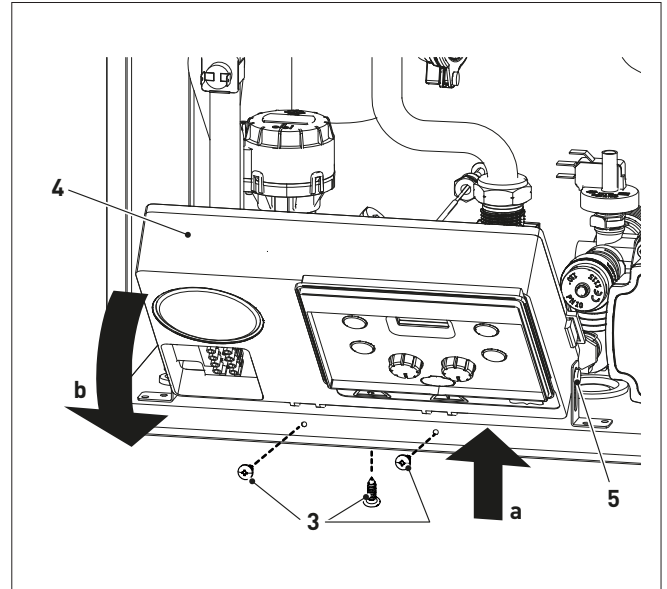

8.2 გარე გასუფთავება

8.2.1 გარსაცმის გასუფთავება

გარსაცმის გასუფთავებისას შეგიძლიათ საპნიანი წყლით ან სპირტით დანოტივებული ქსოვილის გამოყენება მდგრადი ლაქების მოსაცილებლად.



აკრძალულია

სახეხი ნივთიერების გამოყენება.

- მოხსენით სახსარი (6)
- მოხსენით შემაერთებლები (7) ვენტილატორიდან და გამოაერთეთ ელექტროდის კაბელი (8)

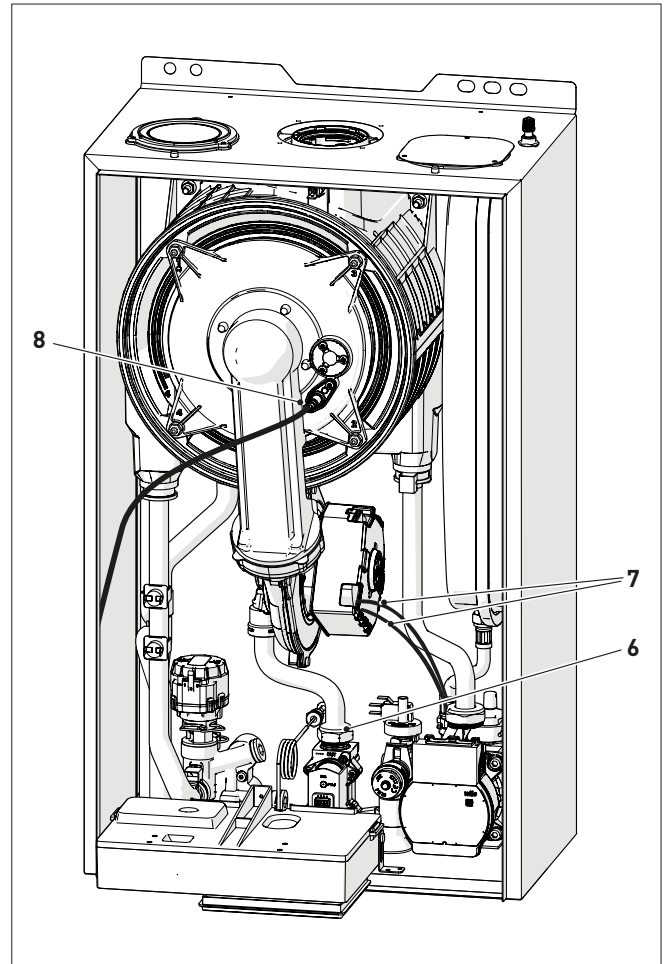

8.3 შიგა გასუფთავება

8.3.1 კომპონენტების მოხსნა

ბოილერის შიგა ნაწილებთან მისაღწეობად:

- მოხსენით ორი ხრახნი (1), მოსწიეთ წინა პანელი (2) თქვენსკენ, და აწიეთ გაათავისუფლეთ ზედა ბოლო

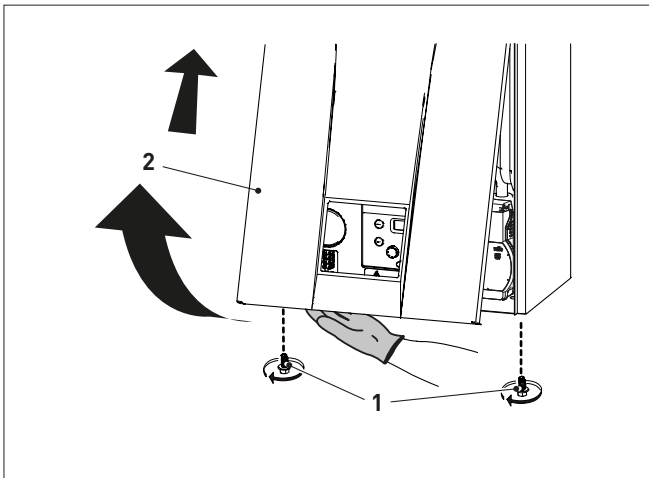

- მოხსენით ოთხი ქანჩი (9) რომლებიც წვის კამერის კარს (10) იჭერს
- მოქაჩეთ ვენტილატორი/სახელო/კარი კვანძი (11) წინ და მოხსენით

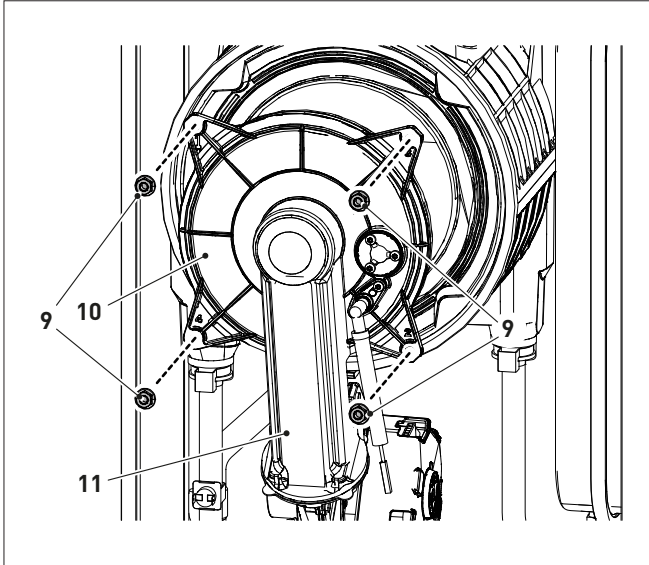
გაფრთხილება

ფრთხილად იმოქმედეთ (11) კვანძის მოხსნისას, რათა თავიდან აიცილოთ წვის კამერის შინაგანი იზოლაციის და კარის საფენის დაზიანება.

- მოუშვით ოთხი ქანჩი (12) რომლებსაც ვენტილატორი (13) უჭირავს და მოხსენით უკუსარქველი (14).

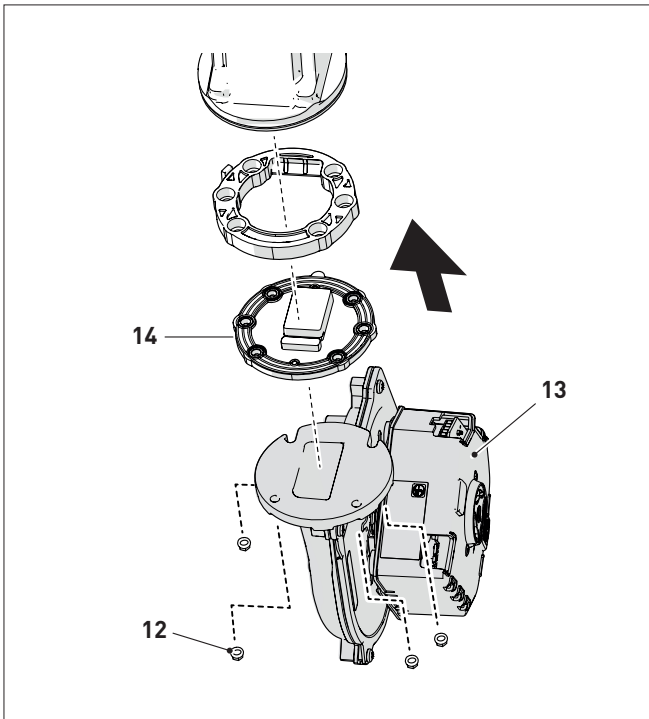
8.3.2 სანთურას და წვის კამერის განმენდა

სანთურას და წვის კამერას არ სჭირდება განსაკუთრებული მოვლა. უბრალოდ განმინდეთ ისინი რბილი ჯაგრისით.

8.3.3 აალების/დეტექტორების ელექტროდის შემოწმება

შეამოწმეთ აალების/დეტექტორების ელექტროდის მდგომარეობა და შეცვალეთ ის, თუ ეს საჭიროა. შეამოწმეთ ნახატის მიხედვით მანძილები რომ განსაზღვროთ, წანაცვლებულია ელექტროდი თუ არა.

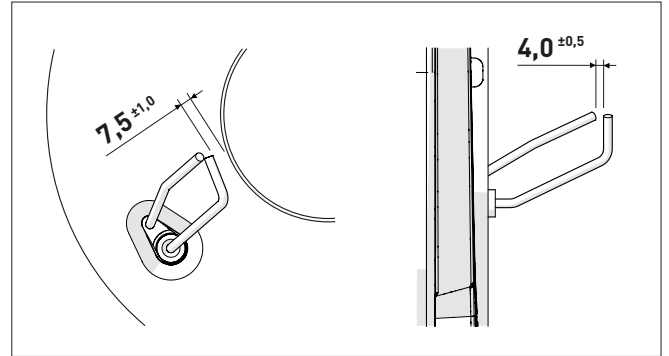

8.3.4 საბოლოო ოპერაციები

ყურადღება

როდესაც გადასახსნელი სარქველის მოვლა-შენახვის პროცედურას ასრულებთ, აუცილებელია ჩანაცვლოთ მამჭიდროებელი(16).

სანთურას და წვის კამერის განმენდის შემდეგ:

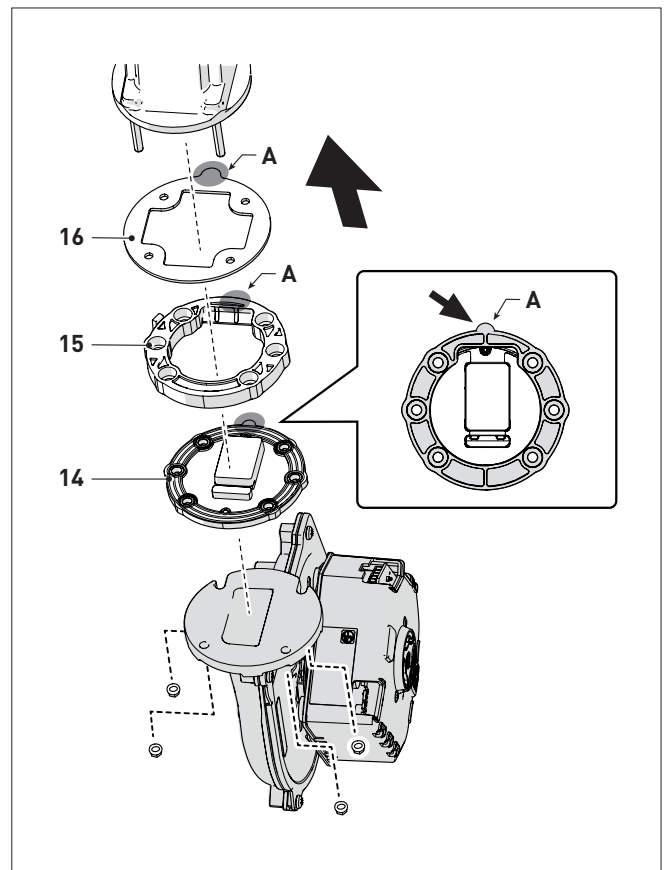
- მოაცილეთ ნახშირბადის ნარჩენები
- დარწმუნდით, რომ კარის (10) საფენი და იზოლაცია მთელია. თუ საჭიროა, შეცვალეთ
- კვლავ დაამაგრეთ გადასახსნელი სარქველი (14) სივრცის მარეგულირებლითა (15) და ახალი მამჭიდროებლით (16); დარწმუნდით, რომ დაამონტაჟეთ ყველა კომპონენტი სწორად მოთავსებული ჩანართი „ა“-თი, როგორც ნაჩვენებია სურათში



- დააბრუნეთ კვანძი, რისთვისაც იგივე მოქმედებები შებრუნებული თანმიმდევრობითაა გასამეორებელი. მოუჭირეთ ქანჩები (9) წვის კამერის კარს
- დააბრუნეთ ადგილზე სანთურა (14) ისე, რომ მისი გაფართოებული ნაწილი ქვევით იყურებოდეს, როგორც ეს ნახატზეა ნაჩვენები

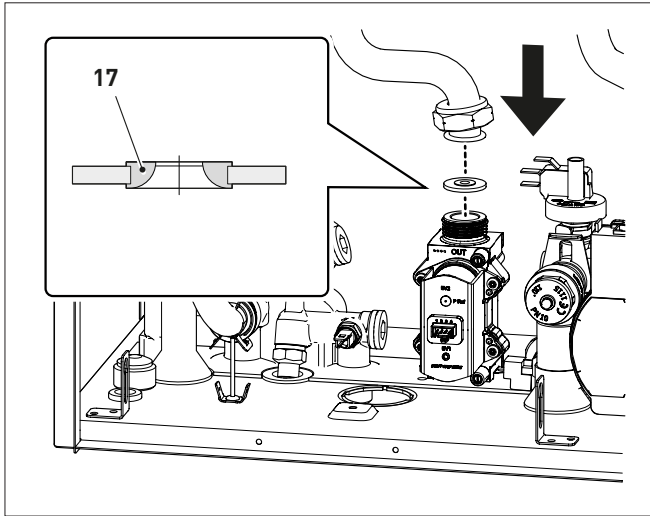

- აღადგინეთ ვენტილატორის და ელექტროდის შეერთებები.

8.4 შემოწმება

8.4.1 საკვამურის შემოწმება

რეკომენდებულია, რომ მომხმარებელმა შეამოწმოს ჰაერის შესავალი და ნამწვის გამოსავალი მილების მთლიანობა და ჰერმეტიკობა.

8.4.2 გაფართოების რეზერვუარის წნევის შემოწმება

რეკომენდებულია გაფართოების რეზერვუარის წყლისგან პერიოდული დაცლა და შევსებისწინა წნევის შემოწმება, რათა ის არ იყოს **1ბარზე** ნაკლები. თუ ეს ასე არაა, გაზარდეთ ის სწორ მიშვნელობამდე (იხ. განყოფილება "გაფართოების რეზერვუარი").

ზემოთ აღწერილი შემოწმებების ჩატარების შემდეგ:

- კვლავ შეავსეთ ბოილერი თანახმად "შევსება"-ში აღწერილისა
- შეამოწმეთ, რომ სიფონი სწორად იყოს შევსებული
- ჩართეთ ბოილერი, სრულად შეასრულეთ შესაბამის პარაგრაფში მოცემული ფაზა „საკვამურის მწმენდავის ფუნქცია“ და განახორციელეთ გამონაბოლქვი აირების ანალიზი ან/და წვის ეფექტურობის გაზომვა
- დააბრუნეთ ადგილზე წინა პანელი და დაამაგრეთ ადრე მოხსნილი ხრახნებით.

8.5 არაგეგმიური მომსახურება

ელექტრონული პლატის შეცვლის შემთხვევაში მომხმარებელმა აუცილებლად უნდა დააყენოს პარამეტრების მნიშვნელობები ცხრილის მიხედვით და ნაჩვენები თანმიმდევრობით.

ტიპი	N	აღწერა	დაყენება MIA HE T C10-თვის	
			20	30
tS	0.1	ბოილერის სიმძლავრის ინდექსი, კვტ 6 = 20; 3 = 30	6	3
tS	0.2	ჰიდრაულიკური კონფიგურაცია 0 = სწრაფი 1 = ცხელი წყლის ავზი თერმოსტატით ან მხოლოდ გათბობა 2 = ცხ. წყლის ავზი სენსორით 3 = ბითემული 4 = მომენტალური სოლარული სიმძლავრის შესავალით 5 = ღია ვენტილაცია 6 = ბოილერი სითბური ტუმბოთი	2	
tS	0.3	აირის ტიპის ონფიგურაცია 0 = G20 1 = G30; G31	0 ან 1	

იმისათვის რომ შევიდეთ "პარამეტრის დაყენება და ნახვა"-ში, გაცანით შესაბამის თავში მოყვანილ მითითებებს. პარამეტრების დაყენების შემდეგ უნდა ჩატარდეს "თვითკალიბრების ავტომატური პროცედურა"-ს სრული ფაზა, რომელიც შესაბამის განყოფილებაშია აღწერილი. თუ **აირის სარქველი** და/ან **the ალუმბის/დეტექტორების ელექტროდი**, და/ან **სანთურა**, და/ან **the ვენტილატორი** არის შესაცვლელი, მომხმარებელმა უნდა ჩაატაროს "თვითკალიბრების ავტომატური პროცედურა"-ის სრული ფაზა, რომელიც შესაბამის განყოფილებაშია აღწერილი.

8.6 გაუმართაობის კოდები და შესაძლო გამოსავალი

გაუმართაობის/შეფერხების განგაშების ჩამონათვალი

ტიპი	N	გაუმართაობა	გამოსავალი
AL	01	ნამწვის თერმოსტატი	- მიმართეთ ტექ. დახმარების სამსახურს
AL	02	წყლის დაბალი წნევა სისტემაში	- აღადგინეთ წნევა - შეამოწმეთ სისტემა გაუოჯგაზე
AL	04	ცხ. წყლის სენსორის გაუმართაობა (დაბრუნების სენსორის გაუმართაობა T მოდელისთვის)	- შეამოწმეთ შეერთებები - შეამოწმეთ სენსორის გამართულობა
AL	05	მინოდების სენსორის გაუმართაობა	- შეამოწმეთ შეერთებები - შეამოწმეთ სენსორის გამართულობა
AL	06	ალი არ დაიმზირება	- დარწმუნდით ელექტროდის მთლიანობაში და რომ ის დამინებული არაა - შეამოწმეთ აირის ხელმისაწვდომობა და წნევა - შეამოწმეთ აირის სარქველის და ბარათის გამართულობა
AL	07	სენსორის ან უსაფრთხოების თერმოსტატის ჩარევა	- შეამოწმეთ სენსორის და თერმოსტატის შეერთებები - მოახდინეთ სისტემის დეაერაცია - შეამოწმეთ ჰაერის გამოსაშვები სარქველი - შეცვალეთ სენსორი ან თერმოსტატი - დარწმუნდით, რომ ტუმბოს ფრთიანა გაჭედული არ არის
AL	08	გაუმართაობა ალის დეტექტორების წრედში	- დარწმუნდით ელექტროდის მთლიანობაში და რომ ის დამინებული არაა - შეამოწმეთ აირის სარქველის და ბარათის გამართულობა

ტიპი	N	გაუმართაობა	გამოსავალი
AL	09	ცირკულაციის მოშლა სისტემაში	- შეამონმეთ ტუმბოს როტორის ტრიალი - შეამონმეთ ელ.შეერთებები - შეცვალეთ ტუმბო
AL	10	დამხმარე სენსორის გაუმართაობა	- შეამონმეთ ჰიდრაულიკური კონფიგურაცია "IS 0.2"-ის გამოყენებით - შეამონმეთ ელექტრული შეერთებები
AL	11	აირის სარქველის მოდულატორი გამორთულია	- შეამონმეთ ელ.შეერთებები
AL	12	ცხელი წყლის სენსორის გაუმართაობა ცხ. წყლის ავზის რეჟიმში	- სწორად დააყენეთ პარამეტრი IS 0.2 (ჰიდრაულიკური კონფიგურაცია)
AL	13	ნამწვის ანალიზატორის ჩარევა	- შეამონმეთ სენსორის გამართულობა - შეცვალეთ ნამწვის ანალიზატორი
AL	14	ნამწვის ანალიზატორის გაუმართაობა	- შეცვალეთ ნამწვის ანალიზატორი - შეამონმეთ ნამწვის ანალიზატორის ელექტრული შეერთებები - მიმართეთ ტექ. დახმარების სამსახურს
AL	15	ვენტილატორის შემომნების კაბელი გათიშულია	- შეამონმეთ ვენტილატორის დაფასთან შემაერთებელი კაბელი
AL	18	კონდენსატის დონის გაუმართაობა	- შეამონმეთ კონდენსატის სიფონში გადამტანი მილის გამტარებლობა - შეამონმეთ, ხომ არაა გაჭედილი სიფონი
AL	28	მიღწეულია ზედიზედ გადათვირთვის მაქსიმალური რაოდენობა	- მოიცადეთ 1 საათი და გადათვირთეთ პლატა - მიმართეთ ტექ. დახმარების სამსახურს
AL	30	დაბრუნების სენსორის გაუმართაობა (ბოილერის სენსორის გაუმართაობა T მოდელისთვის)	- შეცვალეთ დაბრუნების სენსორი - შეამონმეთ პარამეტრები - მიმართეთ ტექ. დახმარების სამსახურს
AL	37	ქსელის დაბალი ძაბვა	- შეამონმეთ ძაბვა - მიმართეთ ელექტროენერჯის მომწოდებელს
AL	40	შემწეულია არასწორი სიხშირე ელ. ქსელში	- მიმართეთ ელექტროენერჯის მომწოდებელს
AL	41	ალის გაქრობა ზედიზედ ნაკერ უფრო მეტად	- შეამონმეთ აალები/დეტექტირების ელექტროდი - შეამონმეთ აირის მიწოდება (გახსენით სარქველი) - შეამონმეთ აირის წნევა ქსელში
AL	42	ლილაკების გაუმართაობა	- შეამონმეთ ღილაკების გამართულობა
AL	43	Open Therm კომუნიკაციის გაუმართაობა	- შეამონმეთ OT ელ. შეერთებები
AL	44	ალის არყოფნის სარქველის გახსნის დროის გაუმართაობა	- შეამონმეთ ცხ. წყლის სიტემა ჰიდროდარტყმის არსებობაზე და თუ არსებობს, დააყენეთ მისი გამანეიტრალებელი - შეამონმეთ ნებისმიერი არანორმალური მოთხოვნა ოთახის თერმოსტატზე - მიმართეთ ტექ. დახმარების სამსახურს
AL	56	ჩაკეტვა ΔT მიწოდება/დაბრუნება მაქს. ზღვრის გადაჭარბების გამო (ღია სავენტილაციო ღიობი)	- მიმართეთ ტექ. დახმარების სამსახურს
AL	57	ჩაკეტვა ნაკადის ტემპერატურის (FT) შემომნების მიზეზით (ღია სავენტილაციო ღიობი)	- მიმართეთ ტექ. დახმარების სამსახურს
AL	62	საჭიროა თვითკალიბრების პროცედურა	- ჩაატარეთ თვითკალიბრების პროცედურა (იხ. შესაბამისი თავი)
AL	72	მიწოდების სენსორის არასწორი განლაგება	- შეამონმეთ მიწოდების სენსორის გამართულობა და განლაგება
AL	74	მიწოდების მეორე სენსორის გაუმართაობა	- შეამონმეთ მიწოდების მეორე სენსორის გამართულობა და განლაგება

ტიპი	N	გაუმართაობა	გამოსავალი
AL	77	EV2 SGV დენის მაქს/მინ აბს. ზღვრების შეცდომა	- შეამონმეთ აირის სარქველი და პლატა
AL	78	EV2 SGV დენის ზედა ზღვრის შეცდომა	- შეამონმეთ აირის სარქველი და პლატა
AL	79	EV2 SGV დენის ქვედა ზღვრის შეცდომა	- შეამონმეთ აირის სარქველი და პლატა
AL	80	გაუმართაობა სარქველის მართვის ლოგიკურ ხაზში/სარქველის კაბელის დაზიანება	- შეამონმეთ აირის სარქველი და პლატა
AL	81	ამუშავებისას წვის გამო ბლოკირება	- შეამონმეთ საკვამურის გამტარებლობა - შეამონმეთ ჰაერის დიაფრაგმა (BF მოდელზე) - შეამონმეთ აირის კალიბრება - დაცალეთ ჰაერისგან აირის კონტური
AL	82	წვის მართვის გაუმართაობით გამოწვეული ბლოკირება	- შეამონმეთ ელექტროდი - შეამონმეთ გამოსასვლელები - შეამონმეთ ჰაერის დიაფრაგმა (BF მოდელზე) - შეამონმეთ აირის კალიბრება
AL	83	არათანაბარი წვა (დროებითი გაუმართაობა)	- შეამონმეთ საკვამურის გამტარებლობა - შეამონმეთ ჰაერის დიაფრაგმა (BF მოდელზე) - შეამონმეთ აირის კალიბრება
AL	84	ნაკადის შემცირება (სავარაუდოდ) აირის დაბალი წნევის გამო	- შეამონმეთ აირის ნაკადი
AL	88	შინაგანი შეცდომა (პლატის კომპონენტის დაცვა)	- შეამონმეთ პლატა - შეცვალეთ პლატა
AL	89	არასტაბილური წვის უკუკავშირის სიგნალის გაუმართაობა	- შეამონმეთ ელექტროდი - შეამონმეთ გამოსასვლელები - შეამონმეთ ჰაერის დიაფრაგმა (BF მოდელზე) - შეამონმეთ აირის კალიბრება
AL	90	წვის მონაცემების მიღწევის შეუძლებლობის შეცდომა	- შეამონმეთ ელექტროდი - შეამონმეთ გამოსასვლელები - შეამონმეთ ჰაერის დიაფრაგმა (BF მოდელზე) - შეამონმეთ აირის კალიბრება
AL	91	აირის სარქველი დიაზონის გარეთ	- ხელმოერედ დააკალიბრეთ აირის სარქველი
AL	92	შეცდომა - სისტემამ მიაღწია ჰაერის მაქს. კორექციას (მინ. ნაკადისას)	- შეამონმეთ ელექტროდი - შეამონმეთ გამოსასვლელები - შეამონმეთ ჰაერის დიაფრაგმა (BF მოდელზე) - შეამონმეთ აირის კალიბრება
AL	93	წვის მონაცემების მიღწევის შეუძლებლობის შეცდომა	- შეამონმეთ ელექტროდი - შეამონმეთ გამოსასვლელები - შეამონმეთ ჰაერის დიაფრაგმა (BF მოდელზე) - შეამონმეთ აირის კალიბრება
AL	95	ალის სიგნალის მიკროწყვეტების შეცდომა	- შეამონმეთ ელექტროდი - შეამონმეთ პლატა - შეამონმეთ ელექტრული კვება - შეამონმეთ აირის კალიბრება
AL	96	ბლოკირება ნამწვის გამოსავლის გაჭედვის გამო	- შეამონმეთ საკვამურის გამტარებლობა - შეამონმეთ ნამწვის გამოსავალი და ელექტროდის პოზიცია (ხომ არ ეხება სანთურას)
AL	98	პროგრამული უზრუნველყოფის შეცდომა, პლატის თავიდან გაშვება	- მიმართეთ ტექ. დახმარების სამსახურს
AL	99	პლატის ზოგადი შეცდომა	- მიმართეთ ტექ. დახმარების სამსახურს
-	-	დამცავი სარქველის ხშირი ამუშავება	- შეამონმეთ წნევა კონტურში - შეამონმეთ გაფართოების რეზერვუარის მდგომარეობა
-	-	ცხელი წყლის შეზრუდული მიწოდება	- შეამონმეთ გადამრთველი სარქველი - შეამონმეთ ფირფიტოვანი თომცვლეულის სისუფთავე - შეამონმეთ ცხელი წყლის კონტურის სარქველი

ПРЕДУПРЕЖДЕНИЯ И ПРАВИЛА ТЕХНИКИ БЕЗОПАСНОСТИ

ВНИМАНИЕ!

- Сняв упаковку, немедленно удостоверьтесь в целостности и комплектности поставки. В случае обнаружения повреждений или несоответствий обратитесь к Продавцу оборудования.
- Аппарат должен использоваться исключительно по назначению. Компания **Sime** не несет ответственности за ущерб, причиненный людям, животным или предметам вследствие неправильного монтажа, регулировки, технического обслуживания или использования оборудования не по назначению.
- При обнаружении утечек воды отключите аппарат от сетевого электропитания, прекратите водоснабжение и в обязательном порядке вызовите квалифицированных специалистов.
- Периодически проверяйте рабочее давление в остывшей системе. Оно должно составлять **1-1,2 бар**. В противоположном случае добавьте воды в систему и вызовите квалифицированного специалиста.
- При планируемом длительном простое оборудования выполните следующие действия:
 - установите главный выключатель системы в положение "OFF" (выкл.);
 - перекройте топливные и водопроводные краны.
- Для обеспечения исправности и оптимальной производительности оборудования **Sime** мы рекомендуем **ЕЖЕГОДНО** производить технический осмотр и обслуживание котла.
- Поскольку подключение питания системы относится к типу "Y", замена кабеля питания может производиться только производителем или сервисной службой.
- Концентрация CO в продуктах сгорания всегда должна соответствовать требованиям к установке в стране, действующим в стране, в которой установлен прибор.

ВНИМАНИЕ!

- **Мы настоятельно рекомендуем всем операторам** внимательно прочесть настоящее руководство для того, чтобы использовать котел правильно и в условиях полной безопасности.
- **Настоящее руководство** является неотъемлемой частью оборудования. Его необходимо бережно хранить для любых последующих консультаций. В случае передачи котла другому пользователю данное руководство необходимо предоставить вместе с аппаратом.
- **Монтаж и техническое обслуживание** аппарата должны быть доверены только авторизованному установщику или квалифицированному персоналу, который обязан действовать согласно инструкциям, изложенным в настоящем руководстве, и по завершении работ выдать декларацию о соответствии техническим стандартам и законодательным требованиям, действующим в стране использования устройства.
- **В случае необходимости ремонта прибора** он должен производиться только квалифицированными специалистами с использованием оригинальных запчастей. Несоблюдение указанных требований может нарушить безопасность использования прибора и влечет за собой немедленное аннулирование гарантии.
- Литейная компания **Fonderie SIME S.p.A.** оставляет за собой право в любой момент и без предупреждения вносить изменения в свои изделия с целью их улучшения, не нарушая их основных характеристик. Все имеющиеся в этом документе иллюстрации и/или фотографии могут быть представлены с помощью опциональных принадлежностей, которые варьируются в зависимости от страны использования оборудования.
- **Установщик обязан проинформировать Пользователя** о принципах действия прибора и правилах техники безопасности. Кроме того, по окончании монтажа он должен передать Пользователю руководство по эксплуатации и техобслуживанию изделия.

ЗАПРЕТЫ

**ЗАПРЕЩЕНО**

- Использование устройства детьми возрастом менее 8 лет. Устройство может использоваться детьми возрастом не менее 8 лет, а также лицами со сниженными физическими, чувствительными или умственными способностями, не обладающими необходимыми навыками или знаниями, под присмотром, или после получения ими инструкций относительно безопасного использования устройства и осознания связанных с ним опасностей.
- Игра детей с устройством.
- Выполнение операций по очистке и уходу, которые должны осуществляться пользователем, детьми без присмотра.
- Запрещено включать электрические приборы или устройства, такие как выключатели, бытовые приборы и т.п. при ощущении запаха топлива или гари. В этом случае:
 - *тщательно проветрите помещение, открыв двери и окна;*
 - *перекройте отсечной кран подачи топлива;*
 - *в срочном порядке вызовите квалифицированных специалистов.*
- Запрещено прикасаться к аппарату без обуви или мокрыми частями тела.
- Запрещено выполнять какие бы то ни было работы на котле, не установив главный выключатель системы в положение "OFF" (выкл.) и не перекрыв газ.
- Запрещено вносить изменения в конструкцию устройств безопасности и регулировки без соответствующего разрешения и инструкций производителя котла.

**ЗАПРЕЩЕНО**

- Вносить какие-либо изменения в конструкцию трубы слива конденсата (если таковая имеется) или заглушать ее.
- Запрещено тянуть, выдергивать и скручивать электрические провода, выходящие из аппарата, даже если последний отключен от сети электропитания.
- Устанавливать котел в местах, не защищенных от атмосферных воздействий. Котлы также могут функционировать и в частично защищённых местах, в соответствии с EN 15502, с температурой окружающей среды не более 60 °C и не менее - 5 °C. Рекомендуется устанавливать котлы под скатом крыши, на балконе или в защищённой нише, однако, в любом случае, они не должны подвергаться прямому воздействию атмосферных явлений (дождь, град, снег). В стандартном исполнении котлы оснащены функцией для предотвращения замерзания.
- Запрещено закрывать, даже частично, воздухозаборники вытяжной вентиляции в помещении, где установлен котел.
- Запрещено обесточивать аппарат и перекрывать подачу топлива при опускании наружной температуры ниже НУЛЯ (опасность замерзания).
- Запрещено хранить и оставлять воспламеняющиеся вещества в помещении, где установлен котел.
- Запрещено выбрасывать в окружающую среду упаковочные материалы в виду их потенциальной опасности. Утилизация должна осуществляться в соответствии с нормами, действующими в стране использования устройства.
- Вносить какие-либо изменения в конструкцию опломбированных частей или производить с ними какие-либо операции.

СПИСОК СОКРАЩЕНИЙ, ИСПОЛЪЗУЕМЫХ В РУКОВОДСТВЕ

Ниже приведён список сокращений, которые могут использоваться в схемах в руководстве.

СОКРАЩЕНИЕ	ОПИСАНИЕ
*	Опционально
0/10V	Вход 0/10V
ACS	ГВС
AIN	Буферная ёмкость
AL	Блок питания
ALIM	Электропитание
APDC	Питание теплового насоса
AR	Удаленный аварийный сигнал
ARM	Шкаф
ASF	Усилитель сигнала пламени
AUX	Вспомогательный
BK	Черный
BL	Синий
BO	Бойлер ГВС
BR	Коричневый
BRU	Горелка
C	Подключение контура рециркуляции ГВС
CAA	Воздухозаборный канал
CALDAIA	Котел
CI	Узел наполнения системы отопления
CMI	Управление микропроцессорами
CN	Разъём
COID	Гидравлический коллектор / Гидравлический разделитель
COMP	Компрессор
COND	Конденсатор
COS	Солнечный коллектор
CPDC	Контроллер теплового насоса
CR	Дистанционное управление / контроль
CRI	Разрешение нагревателя
CSFU	Канал отвода дымов
CSFUC	Коаксиальный канал отвода дымовых газов
CSFUS	Раздельный дымоход
CTP	Программируемый хронотермостат
DA	Активный осушитель
DAL	Сигнальное устройство
DF	Шламоуловитель
DP	Дозатор полифосфатов
DPS	Устройство защиты от перенапряжения
E	Вход ГВС
E/I	Переключатель Лето / Зима
EA	Электрод розжига
EAR	Электрод розжига / обнаружения
EL	Электрические подключения
EMC	Активация аварийного режима котла на TA2 котла
ER	Электрод обнаружения пламени
EV	Электроклапан
EVAT	Электромагнитный клапан высокой температуры
EVC	Электромагнитный клапан топлива
EVCA	Электромагнитный клапан автоматической подпитки
EVD	Переключательный электроклапан
EVG	Газовый электромагнитный клапан

СОКРАЩЕНИЕ	ОПИСАНИЕ
EVMS	Электромагнитный клапан смешивания ГВС
EVZ	Электромагнитный клапан зоны
EXP	Плата расширения
FA	Фильтр помех
FAST	Комбинированный бойлер (мгновенная ГВС + техническая вода)
FE	Ферритовое кольцо
FL	Датчик потока
FLM	Расходомер
FR	Сетевой фильтр
FU	Предохранитель
FV	Фотовольтаика
FY	Y-образный сетчатый фильтр
G	Питающий газ
GI	Компенсационное соединение
GN	Зеленый
GR	Серый
GS	Солнечная группа
GSM	Телефонный коммуникатор
HiT2	Каскадный контроллер SHP ECO
HP	Реле высокого давления TH
HYBW	Hybrid Wall
I	Индуктивность
ID	Конфигурируемый цифровой вход
IDFV	Цифровой вход фотовольтаики
IG	Главный выключатель системы
IMP	Установка
INAIL	Блок предохранительных устройств для предотвращения несчастных случаев на производстве
JP	Джампер
KA	Реле
KAP	Реле циркуляционного насоса
KARA	Реле нагревательного элемента ГВС
KARI	Реле нагревательного элемента системы
KAV	Реле вентилятора
KIT HYBRID	Комплект Hybrid
L	Сеть/Фаза
LBL	Голубой
LGR	Линия хладагента (газ)
LP	Реле низкого давления TH
LR	Линия хладагента (жидкость)
M	Нагнетание отопления
MA	Манометр
MB	Нагнетание водонагревателя
MCA	Подача котла
MCB	Автоматический выключатель
MEQ	Внешняя клеммная колодка щита
MIQ	Внутренняя клеммная колодка блока управления
MMI	Интерфейс управления
MO	Общий двигатель
MODBUS	Соединения для входа MOD-BUS
MPDC	Подача от теплового насоса
MR	Клеммная колодка
MSOL	Солнечная подача

СОКРАЩЕНИЕ	ОПИСАНИЕ
MV	Двигатель вентилятора
MVG	Модулятор газового клапана
N	Нейтраль
NC	Нейтрализатор конденсата
OP	Часы программирующего устройства
OR	Оранжевый
OT	Протокол связи OpenTherm
OV	Термостатический смесительный переключающий клапан
P	Циркуляционный насос
PAC	Реле давления воды
PAR	Реле давления воздуха
PB	Циркуляционный насос бойлера ГВС
PCP	Основная панель управления
PDC	Тепловой насос
PE	Заземление
PFU	Реле давления дымовых газов
PGM	Реле минимального давления газа [Метан / GPL]
PI	Циркуляционный насос системы
PIAT	Циркуляционный насос системы высокой температуры
PIBT	Циркуляционный насос системы низкой температуры
PK	Розовый
PM	Модулирующий циркуляционный насос системы
Pmax	Реле максимального давления
Pmin	Реле минимального давления
PR	Подкачивающий циркуляционный насос
PRC	Циркуляционный насос рециркуляции
PRIACS	Проточный нагреватель горячей санитарной воды
PS	Циркуляционный насос ГВС
PSAUX	Циркуляционный насос вспомогательного санитарного накопителя
PSOL	Солнечный циркуляционный насос
PSRO	Кнопка дистанционной разблокировки горелки
PUFFER	Буфер
PUFW	Puffer Wall
QE	Электрический щит
QE MEM	Электрический щит MEM
R	Возврат отопления
RB	Возврат водонагревателя
RC	Рециркуляция
RCA	Возврат котла
RCO	Линия возврата топлива
RD	Красный
RDT	Радиатор
RE	Электрический нагревательный элемент
REACS	Нагревательный элемент ГВС
REAG	Антифризный нагревательный элемент
REimp	Нагревательный элемент системы
RGPDC	Регулятор теплового насоса
RG5OL	Солнечный регулятор
RISCO	Подогреватель топлива
RPDC	Возврат к теплому насосу

СОКРАЩЕНИЕ	ОПИСАНИЕ
RPSOL	Возврат солнечного циркулятора
RRF	Радиочастотный приемник
RSOL	Солнечный возврат
S	Датчик температуры общий
SA	Сигнальная лампочка наличия напряжения
SAE	Датчик забора наружного воздуха
SAUX	Вспомогательный датчик
SB	Сливное устройство водонагревателя
SBB	Индикатор блокировки горелки
SBL	Датчик бойлера ГВС
SBLA	Верхний датчик накопителя ГВС
SBLAUX	Датчик вспомогательного санитарного накопителя
SBLB	Нижний датчик накопителя ГВС
SBS	Датчик солнечного водонагревателя
SBT	Датчик низкой температуры
SC	Слив конденсата
SCC	Плата котла
SCI	Гидронная плата
SCM	Схема управления
SCMM	Главная плата управления
SCV	Датчик контроля вентилятора
SDE	Распределительная коробка
SE	Датчик температуры наружного воздуха
SEP	Датчик давления
SF	Датчик пламени
SFU	Зонд дыма
SGR	Датчик газообразного хладагента
SI	Слив системы
SIA	Датчик входа воздуха
SID	Гидравлический разделитель
SL	Датчик уровня
SLB	Датчик жидкости батареи
SM	Зонд нагнетания
SMC	Зонд в линии подачи котла
SMCA	Датчик подачи каскадной системы
SMG	Датчик подачи генераторов
SMI	Датчик подачи системы
SP	Пластинчатый теплообменник
SPAC	Сигнальная лампочка срабатывания реле давления воды
SPS	Датчик подогрева ГВС
SPU	Датчик буфера (техническая вода - не ГВС)
SR	Датчик на возврате
SRC	Зонд в линии возврата котла
SRE	Релейная схема
SRE2	Плата 2 реле
SRI	Датчик обратной системы
SRRF	Радиочастотный датчик

СОКРАЩЕНИЕ	ОПИСАНИЕ
SS	Датчик ГВС
SSC	Датчик выхода компрессора
SSIC	Датчик ГВС на входе котла
SSOL	Датчик солнечного коллектора
SSP	Датчик температуры жидкости пластинчатого теплообменника
SSR	Твердотельное реле
STC	Датчик температуры конденсатора
SUA	Датчик выхода воды
SVB	Слив предохранительного клапана бойлера
SVI	Слив предохранительного клапана системы
SVS	Сброс из предохранительного клапана
T	Термометр
TA	Комнатный термостат
TA230	Комнатный термостат 230V
TAC	Комнатный термостат тепло
TACS	Термостат горячей воды
TAF	Комнатный термостат холод
TAZ	Зонный термостат окружающей среды
TBL	Термостат водонагревателя
TC	Термостат котла
TFU	Дымовой термостат
TFUS	Тепловой плавкий предохранитель
TL	Термостатом предельного значения
TMIN	Термостатом минимальной температуры
TPAC	Преобразователь давления воды
TR	Термостат отопления
TRA	Трансформатор розжига
TS	Предохранительный термостат
U	Выход ГВС
UE	Наружный блок
UG	Форсунка
UI	Внутренний блок
UR	Гигростат
V	Вентилятор
V3W	Трёхходовой клапан
V4W	Четырёхходовой клапан
V5W	Пятиходовой клапан
VBP	Байпасный клапан
VC	Клапан автоматической подпитки
VCC	Фанкойл (только тепло)
VCF	Фанкойл (тепло/холод)
VD	Переключательный клапан

СОКРАЩЕНИЕ	ОПИСАНИЕ
VD I/E	Переключательный клапан Зима / Лето
VDAUX	Переключательный клапан санитарного накопителя
VDCF	Переключательный клапан тепло/холод
VEE	Электронный расширительный клапан
VEM	Механический расширительный клапан
VES	Расширительный бак
VESOL	Солнечный расширительный бак
VF	Фанкойл (только холод)
VGP	Пилотный газовый клапан
VI	Альт
VIC	Клапан отсеки топлива
VMIX	Смесительный клапан системы (не ГВС)
VMIXS	Смесительный клапан ГВС
VP	Прессостатический клапан
VR	Запорный клапан
VS	Предохранительный клапан
VSA	Автоматический воздушный клапан
VT	Тепловой аккумулятор
VZ	Зональный клапан
W1	Разъём дистанционного управления (CR)
W2	Разъём для комнатного термостата (TA2) - Наружный датчик (SE)
W3	Разъём питания
W4	Разъём котла (газовая сторона) - Основная панель управления
W5	Разъём ТН - Основная панель управления
WH	Белый
WIFI	Схема антенны WIFI
Y	Желтый
YG	Желтый/Зеленый
ZBT	Зона низкой температуры тепло/холод
ZBTC	Зона низкой температуры только тепло
ZBTF	Зона низкой температуры только холод

Уважаемый покупатель,
Поздравляем Вас с приобретением **Sime MIA HE T C10**, герметичного конденсационного котла с модуляцией последнего поколения. Технические и эксплуатационные характеристики устройства в полной мере удовлетворят Ваши потребности в отоплении и горячем водоснабжении, в условиях максимальной безопасности и при умеренных издержках.

Действительно для EAC

- При условии соблюдения предписаний относительно транспортировки, хранения, монтажа и эксплуатации, ожидаемый срок службы изделия составляет 10 лет с момента установки.
- Срок хранения: 5 лет с даты производства.
- Хранить приборы необходимо в закрытых помещениях с естественной циркуляцией воздуха в стандартных условиях (неагрессивная и беспылевая среда, перепад температуры от -10 °C до +40 °C, влажность воздуха до 80 %, без ударов и вибраций).

АССОРТИМЕНТ

МОДЕЛЬ	КОД
MIA HE 20 T C10	8116626
MIA HE 30 T C10	8116628
MIA HE 30 T C10	8116638

ПРИМЕЧАНИЕ: Некоторые модели могут быть НЕ доступны в некоторых странах.

ПРЕДУПРЕЖДЕНИЕ!

Отдельно можно заказать дополнительные принадлежности. Соответствующие коды и технические характеристики приведены в действующем прейскуранте.

СООТВЕТСТВИЕ ЕВРОПЕЙСКИМ НОРМАТИВАМ

Наша компания заявляет, что котлы **MIA HE T C10** соответствуют основным требованиям следующих директив:

- Регламент (ЕС) 2016/426
- Директивы 92/42/СЕЕ о КПД
- Директива 2014/35/UE (ТРТС 004/2011) о низком напряжении
- Директива 2014/30/UE (ТРТС 020/2011) об электромагнитной совместимости
- Директива по экологической совместимости 2009/125/CE
- Регламент (ЕС) № 811/2013 - 813/2013
- Регламент (ЕС) 2017/1369



Серийный номер и год изготовления котла указаны на заводской табличке.

СТРУКТУРА РУКОВОДСТВА

Руководство составлено в соответствии с приведенной далее структурой.

ИНСТРУКЦИИ ПО ЭКСПЛУАТАЦИИ . . . 51
ОПИСАНИЕ АППАРАТА 57
ИНСТРУКЦИИ ПО УСТАНОВКЕ И ТЕХОБСЛУЖИВАНИЮ 67
ПРИЛОЖЕНИЯ 89
ПРЕДУПРЕЖДАЮЩИЕ ЗНАКИ

ВНИМАНИЕ

Этим знаком обозначаются действия, неправильное выполнение которых может привести к травмам и стать причиной отказа компонентов котла или повреждения его материалов. Их выполнение требует предельной осторожности и соответствующей подготовки.

ОПАСНОСТЬ, СВЯЗАННАЯ С ЭЛЕКТРИЧЕСТВОМ

Этим знаком обозначаются действия, неправильное выполнение которых может стать причиной поражения электрическим током. Их выполнение требует предельной осторожности и соответствующей подготовки.

ЗАПРЕЩЕНО

Этим знаком обозначаются ЗАПРЕЩЕННЫЕ ДЕЙСТВИЯ.

ПРЕДУПРЕЖДЕНИЕ!

Полезная и важная информация.

ИНСТРУКЦИИ ПО ЭКСПЛУАТАЦИИ

ОГЛАВЛЕНИЕ

1	УПРАВЛЕНИЕ КОТЛОМ MIA HE T C10	52	3	ТЕХНИЧЕСКОЕ ОБСЛУЖИВАНИЕ	55
1.1	Панель управления	52	3.1	Уход	55
1.2	Предварительные проверки	53	3.2	Наружная чистка	55
1.3	Включение	53	3.2.1	Чистка панелей корпуса	55
1.4	Регулирование температуры на нагнетании отопления	53	4	ВЫБРОС	55
1.5	Регулирование температуры ГВС	53	4.1	Утилизация прибора (Европейская директива 2012/19/UE)	55
1.6	Коды неисправностей / поломок	54			
2	ВЫКЛЮЧЕНИЕ	54			

1 УПРАВЛЕНИЕ КОТЛОМ MIA HE T C10

1.1 Панель управления

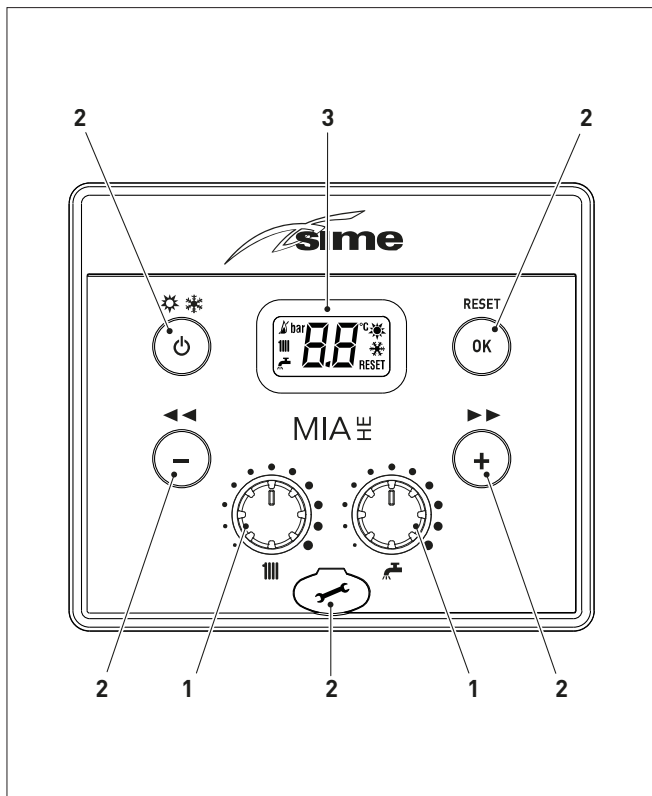

1 РУЧКИ-РЕГУЛЯТОРЫ

Ручка-регулятор отопления во время нормальной работы котла позволяет регулировать температуру отопления в диапазоне от 20 до 80°C.

Ручка-регулятор ГВС во время нормальной работы котла позволяет регулировать температуру воды ГВС в диапазоне от 10 до 60°C.

2 КНОПКИ УПРАВЛЕНИЯ

Нажав один или несколько раз и удерживая данную кнопку в течение 1 секунды во время нормальной работы, можно переключать рабочие режимы котла ("Режим ожидания" – "Лето" – "Зима").

С помощью данной кнопки можно перелистывать параметры в режиме навигации и уменьшать установленные значения.

С помощью данной кнопки можно перелистывать параметры в режиме навигации и увеличивать установленные значения.

RESET Данная кнопка необходима для подтверждения выбранного параметра или измененного значения, а также для "разблокировки" котла при поступлении аварийного сигнала "блокировки" из-за неисправности.

Заглушка разъема для программирования.

ПРИМЕЧАНИЕ: нажав и удерживая любую кнопку в течение 30 секунд можно вывести на дисплей сообщение о неисправности, не прерывая работы котла. Аварийный сигнал исчезает после восстановления нормальных рабочих условий.

3 ДИСПЛЕЙ



"ЛЕТО". Символ отображается при переключении в рабочий режим "Лето" или при переключении котла в режим только ГВС с помощью пульта дистанционного управления, если он подключен. Мигающие символы и сигнализируют о включении функции "Трубочист".



"ЗИМА". Символ отображается при переключении в рабочий режим "Зима" или при переключении котла в режим ГВС + отопление с помощью пульта дистанционного управления, если он подключен. Если при подключенном дистанционном управлении не выбран ни один режим работы, то оба символа и остаются выключенными.

RESET "СБРОС" Данная надпись отображается только при наличии неисправностей, которые необходимо или можно сбросить вручную.



"ГВС" Данный символ горит ровным светом, когда котел греет воду для ГВС или во время включения функции "Трубочист". Во время настройки установленного значения температуры воды для ГВС символ мигает.



"ОТОПЛЕНИЕ" Данный символ горит ровным светом, когда котел греет воду для отопления или во время включения функции "Трубочист". Во время настройки установленного значения температуры воды для отопления символ мигает.



БЛОКИРОВКА ИЗ-ЗА ОТСУТСТВИЯ ПЛАМЕНИ.



"НАЛИЧИЕ ПЛАМЕНИ".



"АВАРИЙНЫЙ СИГНАЛ". Указывает на выявление неисправности. Номер указывает на соответствующую причину (см. параграф "Коды аномалий и возможные меры устранения").



"ЗАПРОС ТЕХОБСЛУЖИВАНИЯ". При активации, указывает на достижение периода времени, когда необходимо осуществлять техобслуживание котла.

1.2 Предварительные проверки



ВНИМАНИЕ

- При возникновении необходимости в доступе к зонам, расположенным в нижней части прибора, следует убедиться, что температура компонентов или труб системы не является высокой (опасность ожогов).
- Перед началом работ по доливке системы отопления надеть защитные перчатки.

Первый запуск котла **MIA HE T C10** должен быть произведен квалифицированным специалистом. После этого котел может работать автоматически. Тем не менее, у пользователя может возникнуть необходимость самостоятельно запустить котел, не обращаясь к доверенному специалисту, например, по возвращении из отпуска. В этом случае выполните следующие проверки и действия:

- убедитесь, что отсечные краны на подаче топлива и в водопроводной системе открыты
- проверьте по манометру (1) значение давления в системе отопления: в холодной системе оно должно находиться в диапазоне **1-1,2 бар**. В противном случае откройте кран наполнения, который должен быть предусмотрен на возврате установки, и добавляйте воду в систему отопления, пока на манометре (1) не установится значение **1-1,2 бар**
- закрыть кран наполнения.

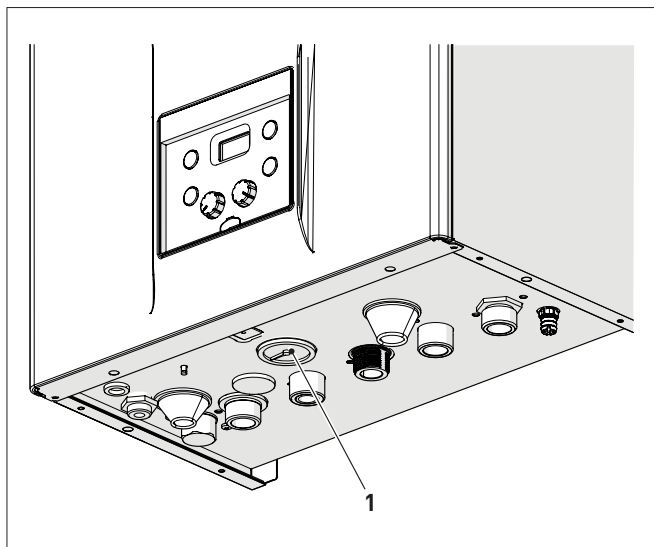

1.3 Включение

Завершив подготовительные работы, прежде чем запустить котел:

- установите главный выключатель системы в положение "ON" (вкл.)

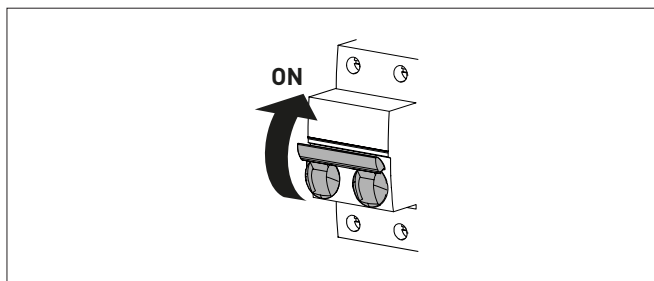

- проверьте на дисплее, чтобы был установлен режим работы "ЛЕТО" ☀️. При необходимости выберите его с помощью кнопки ⏻, нажав и удерживая ее не менее 1 секунды. На дисплее отобразится текущее значение температуры, измеренное датчиком на нагнетании отопления



- откройте один или несколько кранов горячей воды. Котел будет работать на максимальной мощности до тех пор, пока краны не будут закрыты.

Запустив котел в режиме "ЛЕТО" ☀️, с помощью кнопки ⏻, которую необходимо нажать и удерживать не менее 1 секунды, можно выбрать режим "ЗИМА" ❄️. На дисплее отобразится текущее значение температуры воды в системе отопления. В этом случае в комнатном/ных термостате/ах необходимо установить желаемую температуру, а при наличии в системе программируемого термостата проверить, включен ли он, и отрегулировать его необходимым образом.

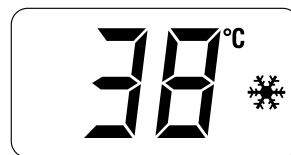

1.4 Регулирование температуры на нагнетании отопления

В случае необходимости увеличения или уменьшения температуры на нагнетании котла, поверните ручку-регулятор III до желаемой уставки. Возможна регулировка от 20 до 80°C.

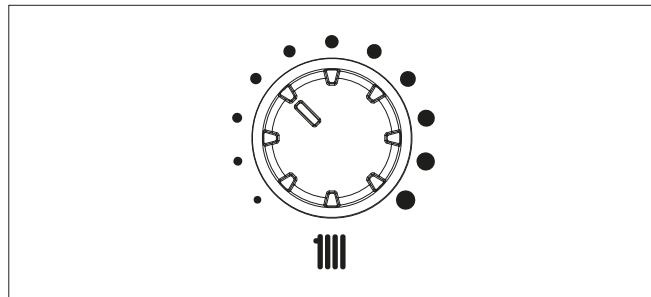

1.5 Регулирование температуры ГВС

В случае необходимости увеличения или уменьшения температуры ГВС, поверните ручку-регулятор IV до желаемой уставки. Диапазон регулирования температуры — от 10 до 60°C.

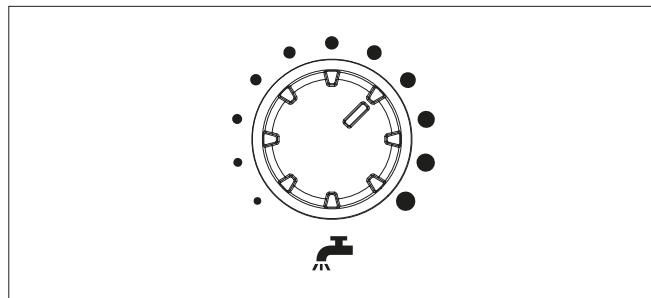

1.6 Коды неисправностей / поломок

При обнаружении неисправностей/поломок во время работы котла на дисплее будут отображены надпись "AL" и код неисправности.

В случае аварийного сигнала "02" (Низкое давление воды в системе):

- проверьте по манометру (1) значение давления в системе отопления: в холодной системе оно должно находиться в диапазоне **1-1,2 бар**. В противном случае откройте кран наполнения, который должен быть предусмотрен на возврате установки, и добавляйте воду в систему отопления, пока на манометре (1) не установится значение **1-1,2 бар**
- закрыть кран наполнения
- нажмите и удерживайте более 3 сек кнопку **OK RESET**, чтобы восстановить нормальные условия работы.

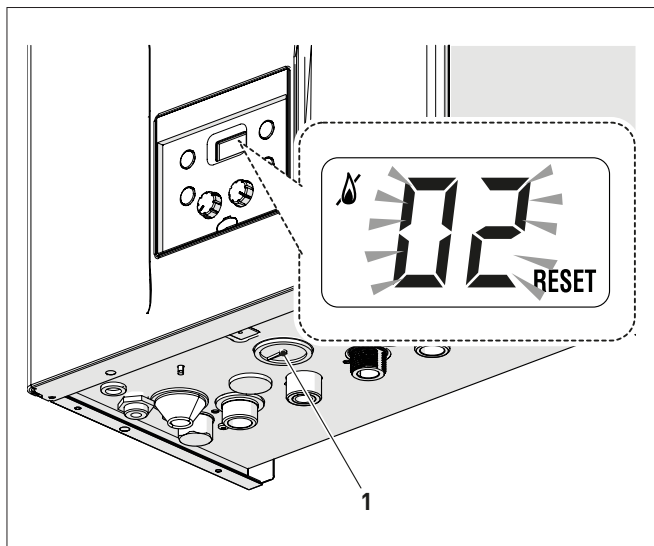

В случае аварийного сигнала "06" (Пламя не обнаружено) и "07" (Срабатывание предохранительного термостата):

- нажмите и удерживайте более 3 сек кнопку **OK RESET**, чтобы восстановить нормальные условия работы.



Если неисправность не устраняется, попытайтесь произвести сброс **ЕЩЕ ОДИН РАЗ**, после чего:

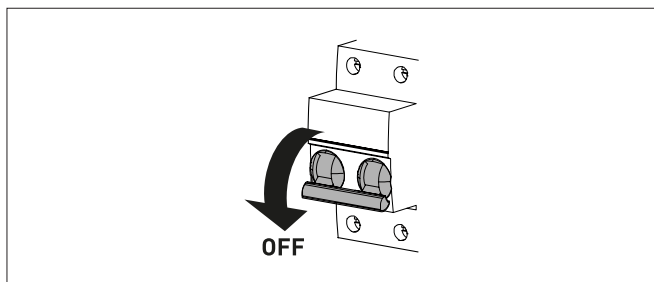

- тщательно закройте отсечной топливный кран
- установите главный выключатель системы в положение "OFF" (выкл.)
- вызовите Уполномоченный технический персонал.



ПРЕДУПРЕЖДЕНИЕ!

В случае срабатывания аварийного сигнала, описание которого отсутствует, следует связаться с авторизованным техническим персоналом.

2 ВЫКЛЮЧЕНИЕ



При необходимости временно прервать работу котла нажмите и удерживайте не менее 1 секунды кнопку , один раз в режиме "ЗИМА"  или два раза в режиме "ЛЕТО" . На дисплее отобразится "--".



ОПАСНОСТЬ, СВЯЗАННАЯ С ЭЛЕКТРИЧЕСТВОМ

Электрическое питание котла остается включенным.

В случае временных отлучек, на выходные или на время коротких путешествий, при наружной температуре выше НУЛЯ:

- нажмите кнопку , один раз в режиме "ЗИМА"  или два раза в режиме "ЛЕТО" , чтобы перевести котел в режим ожидания
- установите главный выключатель системы в положение "OFF" (выкл.)
- закройте газовый кран.

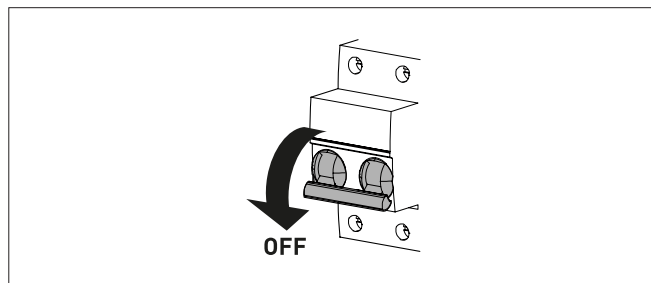

ПРЕДУПРЕЖДЕНИЕ!

Котел оснащен функцией защиты от замерзания, поэтому при вероятности того, что наружная температура будет опускаться ниже НУЛЯ:

- **ОБЯЗАТЕЛЬНО ПЕРЕВЕДИТЕ КОТЕЛ В РЕЖИМ ОЖИДАНИЯ**
- оставьте главный выключатель системы в положении "ON" (электрическое питание котла включено)
- оставьте открытым газовый кран.

3 ТЕХНИЧЕСКОЕ ОБСЛУЖИВАНИЕ

3.1 Уход

Для обеспечения эффективной и исправной работы котла рекомендуется заключить договор на **ЕЖЕГОДНОЕ** техническое обслуживание с квалифицированным специалистом.



ПРЕДУПРЕЖДЕНИЕ!

Операции техобслуживания должны выполняться **ТОЛЬКО** квалифицированным персоналом, выполняющим указания, приведенные в ИНСТРУКЦИЯХ ПО УСТАНОВКЕ И ТЕХОБСЛУЖИВАНИЮ.

3.2 Наружная чистка



ВНИМАНИЕ

- При возникновении необходимости в доступе к зонам, расположенным в нижней части прибора, следует убедиться, что температура компонентов или труб системы не является высокой (опасность ожогов).
- Перед началом работ по техобслуживанию надеть защитные перчатки.

3.2.1 Чистка панелей корпуса

Для чистки панелей корпуса используйте смоченную в мыльном растворе ткань. Для устранения стойких пятен можно использовать раствор воды со спиртом.



ЗАПРЕЩЕНО

использовать абразивные вещества.

4 ВЫБРОС

4.1 Утилизация прибора (Европейская директива 2012/19/UE)



Прибор, а также электрические и электронные устройства, поступающие из частных домашних хозяйств или классифицируемые как бытовые отходы, по окончании срока службы должны быть переданы, в соответствии с законом (согласно Директиве 2012/19/EU), специальным организациям, занятым сбором и утилизацией отходов. Это изделие было разработано и изготовлено таким образом, чтобы свести к минимуму его воздействие на окружающую среду и здоровье, тем не менее оно содержит комплектующие, которые при неправильном обращении могут быть вредными как для окружающей среды, так и для здоровья людей. Воспроизведенный здесь символ (перечеркнутый мусорный бак), который также присутствует на вашем приборе, означает, что с прибором по истечении срока его службы следует обращаться в соответствии с законом и передать для утилизации как отходы электрического и электронного оборудования. Прежде чем передавать прибор на утилизацию, ознакомьтесь с действующими положениями, установленными законодательством страны, в которой используется прибор, и получите информацию об уполномоченных центрах сбора отходов, связавшись с конкретными отделениями в вашем месте установки оборудования.



ЗАПРЕЩЕНО

Утилизация продукции должна осуществляться вместе с бытовыми отходами.

ОПИСАНИЕ АППАРАТА

ОГЛАВЛЕНИЕ

5	ОПИСАНИЕ АППАРАТА	58	5.7	Принципиальная гидравлическая схема	62
5.1	Основные характеристики	58	5.8	Датчики	63
5.2	Устройства контроля и безопасности	58	5.9	Расширительный бак	63
5.3	Символы, имеющиеся на приборе	58	5.10	Циркуляционный насос	63
5.4	Идентификация товара	59	5.11	Панель управления	64
	5.4.1 Паспортная табличка	59	5.12	Электрическая схема	65
5.5	Конструкция	60			
5.6	Технические характеристики	61			

5 ОПИСАНИЕ АППАРАТА

5.1 Основные характеристики

MIA HE T C10 представляют собой настенные конденсационные котлы последнего поколения, которые созданы компанией **Sime** для нагрева и мгновенной выработки воды ГВС при совместном использовании с накопительными водонагревателями. Основными конструкторскими решениями, примененными компанией **Sime** в котлах **MIA HE T C10**, являются:

- горелка с микропламенем, с полным предварительным смешиванием, с теплообменником, из стали, для контура отопления
- герметичная камера сгорания, соответствующая типу "С" или "В" в зависимости от помещения, в котором установлен котел, и конфигурации системы отвода газовых дымов и забора воздуха горения, предусмотренной при монтаже
- микропроцессорная плата управления и контроля, которая не только эффективно управляет отоплением и ГВС, но и обеспечивает возможность подключения к комнатным термостатам или пульту дистанционного управления (через протокол Open Therm) и датчику наружной температуры. В последнем случае температура в котле изменяется в зависимости от наружной температуры в соответствии с заданной климатической кривой, обеспечивая значительную экономию энергоносителей.

Другие особенности котлов **MIA HE T C10**:

- функция защиты от замерзания, которая включается автоматически при опускании температуры воды в котле ниже значения, установленного в параметре "tS 1.0", а при наличии датчика наружной температуры - при опускании уличной температуры ниже значения, установленного в параметре "tS 1.1".
- функция защиты от блокировки насоса и переключающего клапана, которая включается автоматически через каждые 24 часа простоя котла
- функция "Трубочист", длительность которой составляет 15 минут, упрощающая задачу квалифицированного персонала измерения параметров и КПД сгорания
- отображение на дисплее рабочих параметров и данных самодиагностики с кодом ошибки в случае неисправности/поломки, что значительно облегчает ремонт и восстановление рабочих условий аппарата.

5.2 Устройства контроля и безопасности

Котлы **MIA HE T C10** оборудованы следующими устройствами контроля и безопасности:

- предохранительным термостатом 100°C
- предохранительным клапаном 3 бар
- реле давления воды в контуре отопления
- датчиком на нагнетании отопления
- зондом дыма.



ЗАПРЕЩЕНО

Запрещено запускать в работу аппарат при наличии неисправных или самостоятельно отремонтированных устройств безопасности.



ВНИМАНИЕ

Замена устройств безопасности может быть выполнена исключительно квалифицированным персоналом, который обязан использовать только оригинальные запасные части производства **Sime**.

5.3 Символы, имеющиеся на приборе

На приборе могут быть указаны следующие символы:

СИМВОЛ	ОПИСАНИЕ
	Указывает на наличие в приборе особо опасных зон.
	Указывает на наличие в приборе электрических частей, находящихся под напряжением.
	Указывает на наличие сведений, относящихся к прибору, например, содержащихся в руководстве по его эксплуатации и техобслуживанию.
	Указывает на то, что персонал, которому поручено осуществлять техобслуживание прибора, должен руководствоваться положениями, содержащимися в руководстве по его эксплуатации и техобслуживанию.
	Указывает на необходимость прочитать руководство по эксплуатации и техобслуживанию прибора.
	Указывает на то, что прибор должен быть подсоединен к контуру заземления.

5.4 Идентификация товара

Для идентификации котлов **MIA HE T C10** используются:

- 1 Этикетка на упаковке:** содержит артикул, серийный номер и штрих-код котла
- 2 Этикетка энергетической эффективности:** позиционирована с внешней стороны упаковки для указания пользователю уровня энергосбережения и меньшего загрязнения окружающей среды устройством
- 3 Паспортная табличка:** он расположен на боковой стороне прибора и показывает технические и эксплуатационные характеристики прибора и требования действующего законодательства.



ПРЕДУПРЕЖДЕНИЕ!

Умышленное повреждение, удаление, утеря этикеток или паспортных табличек и любые другие действия, делающие невозможной надежную идентификацию товара, затрудняют работы по монтажу и техническому обслуживанию.

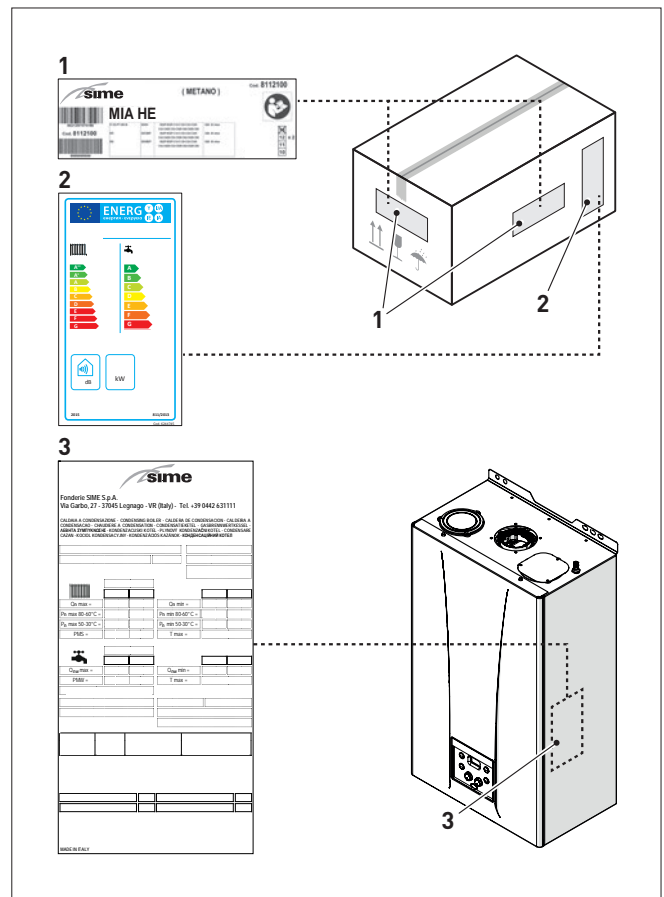

5.4.1 Паспортная табличка

МОДЕЛЬ	sime		НАИМЕНОВАНИЕ КОТЛА
СЕРИЙНЫЙ НОМЕР	Fonderie SIME S.p.A. Via Garbo, 27 - 37045 Legnago - VR (Italy) - Tel. +39 0442 631111		КОД
ДАТА ИЗГОТОВЛЕНИЯ (МЕСЯЦ, ГОД)	CALDAIA A CONDENSAZIONE - CONDENSING BOILER - CALDERA DE CONDENSACION - CALDEIRA A CONDENSACAO - CHAUDIERE A CONDENSATION - CONDENSATIE KETEL - GASBRENNWERTKESSEL - AEGYPTA ZUMYUNYUNDE - KONDENZACIJSKI KOTEL - PLYNOWY KONDENZACIJA KOTEL - CONDENSARE CAZAN - KOCIAL KONDENSACYJNY - KONDENZACIÓS KAZANOK - КОНДЕНСАЦИОННЫЙ КОТЕЛ		НОМЕР СЕРТИФИКАТА ЕС
ОБЪЕМ ВОДЫ В КОТЛЕ (л)			ТИП ГАЗА
ТИП ГАЗА			МИН.ТЕПЛОВАЯ МОЩНОСТЬ (кВт)
МАКС. ТЕПЛОВАЯ МОЩНОСТЬ (кВт)			МИН. ТЕПЛОВАЯ ПРОИЗВОДИТЕЛЬНОСТЬ (80-60°C) (кВт)
МАКС. ТЕПЛОВАЯ ПРОИЗВОДИТЕЛЬНОСТЬ (80-60°C) (кВт)	$Q_n \text{ max} =$	$Q_n \text{ min} =$	МИН. ТЕПЛОВАЯ ПРОИЗВОДИТЕЛЬНОСТЬ (50-30°C) (кВт)
МАКС. ТЕПЛОВАЯ ПРОИЗВОДИТЕЛЬНОСТЬ (50-30°C) (кВт)	$P_n \text{ max } 80-60^\circ\text{C} =$	$P_n \text{ min } 80-60^\circ\text{C} =$	МАКС. ТЕМПЕРАТУРА ВОДЫ КОНТУРА ОТОПЛЕНИЯ
МАКС. ДАВЛЕНИЕ КОНТУРА ОТОПЛЕНИЯ (Бар)	$P_n \text{ max } 50-30^\circ\text{C} =$	$P_n \text{ min } 50-30^\circ\text{C} =$	ТИП ГАЗА
ОБЪЕМ КОНТУРА ГВС (л)	$PMS =$	$T \text{ max} =$	МИН. ТЕПЛОПРОИЗВОДИТЕЛЬНОСТЬ КОНТУРА ГВС
ТИП ГАЗА	$Q_{gwh} \text{ max} =$	$Q_{gwh} \text{ min} =$	МАКС. ТЕМПЕРАТУРА ГВС
МАКС. ТЕПЛОПРОИЗВОДИТЕЛЬНОСТЬ КОНТУРА ГВС (кВт)	$PMW =$	$T \text{ max} =$	КЛАСС ЭЛЕКТРИЧЕСКОЙ ЗАЩИТЫ
МАКС. РАБОЧЕЕ ДАВЛЕНИЕ (Бар)			КЛАСС NOx
УДЕЛЬНЫЙ РАСХОД			КОД GAS COUNCIL NUMBER (UK)
НАПРЯЖЕНИЕ, ЧАСТОТА ТОКА, МАКС. ПОТРЕБЛЯЕМАЯ МОЩНОСТЬ			СЕРТИФИКАЦИЯ WRAS (UK)
ДАВЛЕНИЕ ГАЗА И ТЕСТИРОВАНИЯ			КЛАССИФИКАЦИЯ УСТРОЙСТВА
СТРАНЫ НАЗНАЧЕНИЯ			ТИП ГАЗА
КАТЕГОРИЯ УСТРОЙСТВА			ДАВЛЕНИЕ ПОДАЧИ
ИЗМЕНЕНИЕ ТИПА ГАЗА			
ОТМЕЧАЕМЫЙ КВАДРАТИК В СЛУЧАЕ ИЗМЕНЕНИЯ ТИПА ГАЗА			
	MADE IN ITALY		

5.5 Конструкция

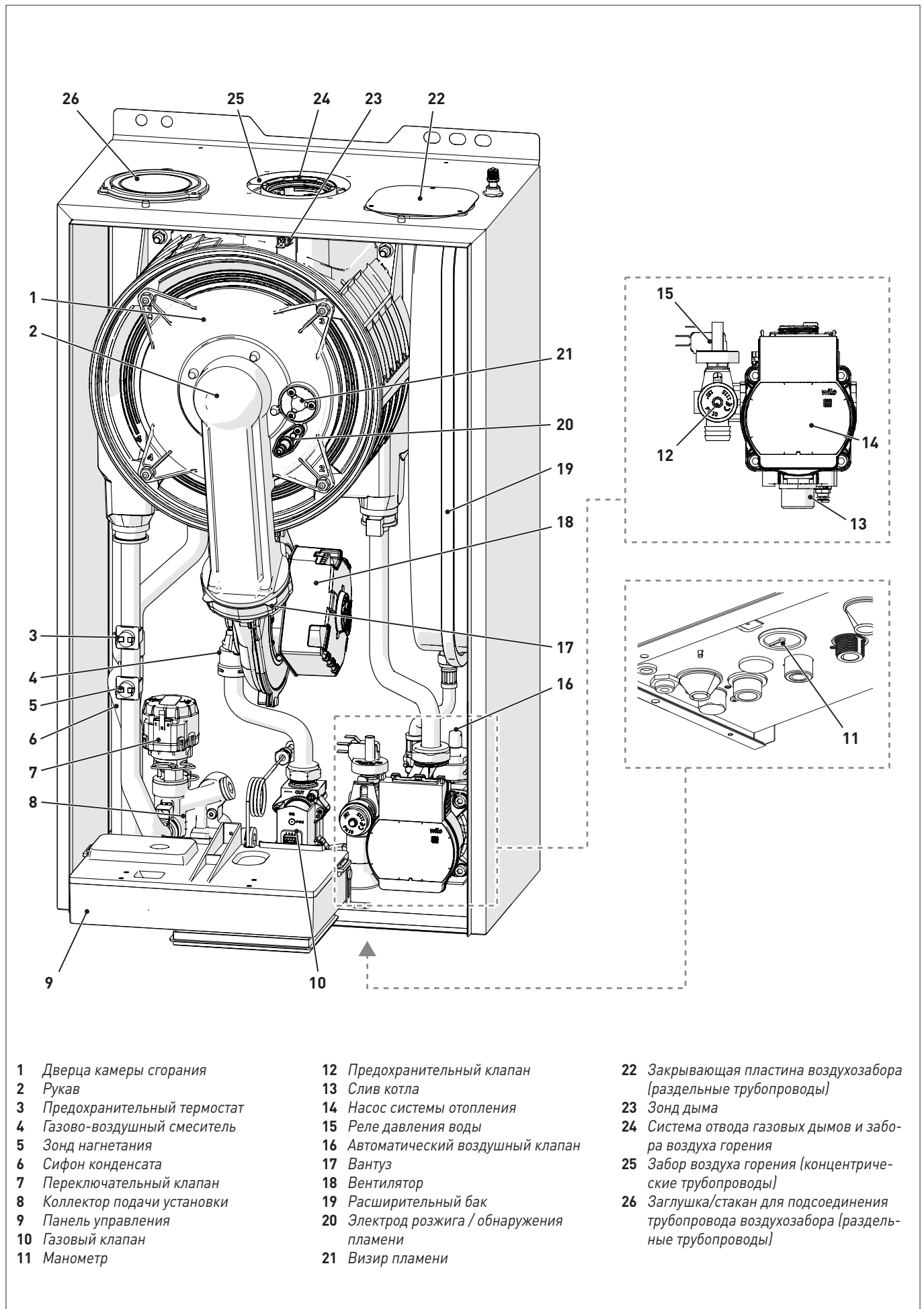

5.6 Технические характеристики

ОПИСАНИЕ	MIA HE T C10		
	20	30	
СЕРТИФИКАТЫ			
Страны назначения	GE		
Топливо	G20; G30 - G20; G31		
Номер PIN	1312CT6307		
Категория	II2H3B/P - II2H3P		
Тип	B23P - B53P - C13 - C13X - C33 - C33X - C43 - C43X - C53 - C53X - C63 - C63X - C83 - C83X - C93 - C93X - C(10)3		
Класс NOx [1]	6 (< 56 мг/кВт ч)		
Номинальная полезная санитарный мощность [4]	кВт	0	0
ЭКСПЛУАТАЦИОННЫЕ ПОКАЗАТЕЛИ В РЕЖИМЕ ОТОПЛЕНИЯ			
ТЕПЛОВАЯ НАГРУЗКА [2]			
Номинальная тепловая нагрузка	кВт	20	29,4
Минимальная тепловая нагрузка	кВт	5	5
ТЕПЛОВАЯ МОЩНОСТЬ			
Номинальная полезная тепловая мощность (80-60°C)	кВт	19,6	29,4
Номинальная полезная тепловая мощность (50-30°C)	кВт	21,2	31,6
Минимальная полезная тепловая мощность (80-60°C)	кВт	4,8	4,8
Минимальная полезная тепловая мощность (50-30°C)	кВт	5,2	5,2
КПД			
Макс. КПД (80-60°C)	%	98,2	97,9
Мин. КПД (80-60°C)	%	95,2	95,2
Макс. КПД (50-30°C)	%	105,9	105,4
Мин. КПД (50-30°C)	%	104,7	104,7
КПД при 30 % нагрузки (40/80 °C)	%	105,7	106,7
Энергетическая эффективность (CEE 92/42)		★★★★	
Потери при остановке при 50 °C	W	82	82
ЭНЕРГЕТИЧЕСКИЕ ПОКАЗАТЕЛИ			
СИСТЕМА ОТОПЛЕНИЯ			
Класс энергетической сезонной эффективности системы отопления		A	A
Энергетическая сезонная эффективность системы отопления	%	90	91
Звуковая мощность	дБ(A)	56	60
ЭЛЕКТРИЧЕСКИЕ ХАРАКТЕРИСТИКИ			
Напряжение электропитания	V	230	
Частота	Hz	50	
Потребляемая электрическая мощность (Qn max)	W	72	103
Потребляемая электрическая мощность (Qn min)	W	58	58
Потребляемая электрическая мощность в резервном режиме	W	4	4
Класс электрической защиты	IP	X5D	
ХАРАКТЕРИСТИКИ СГОРАНИЯ			
Температура дымовых газов при макс. / мин. тепловой нагрузке (80-60°C)	°C	81 / 63	83 / 64
Температура дымовых газов при макс. / мин. тепловой нагрузке (50-30°C)	°C	60 / 48	68 / 50
Макс. / мин. массовый расход дымовых газов	g/s kg/h	9,7 / 2,4 34,92 / 8,64	14,5 / 2,4 52,2 / 8,64
CO2 при макс./мин. нагрузке (G20)	%	9,0 / 9,0	
CO2 при макс./мин. нагрузке (G30)	%	10,5 / 10,5	
CO2 при макс./мин. нагрузке (G31)	%	10,0 / 10,0	
Замеренный Nox [3]	мг/кВт ч	30	33

ОПИСАНИЕ	MIA HE T C10		
	20	30	
СОПЛА - ГАЗ			
Кол-во сопел	шт.	1	
Диаметр сопел	мм	5,3	
Расход газа при макс. / мин. нагрузке (G20)	m ³ /h	2,11 / 0,53	3,17 / 0,53
Расход газа при макс. / мин. нагрузке (G30)	kg/h	1,58 / 0,39	2,36 / 0,39
Расход газа при макс. / мин. нагрузке (G31)	kg/h	1,55 / 0,39	2,33 / 0,39
Давление подачи газа (G20)	мбар	20	
	кПа	2	
Давление подачи газа (G30)	мбар	30	
	кПа	3	
Давление подачи газа (G31)	мбар	37	
	кПа	3,7	
ПОКАЗАТЕЛИ ТЕМПЕРАТУРЫ / ДАВЛЕНИЯ			
Макс. рабочая температура	°C	85	
Диапазон регулирования температуры в режиме отопления	°C	20÷80	
Диапазон регулирования температуры в режиме ГВС	°C	10÷60	
Макс. рабочее давление	бар	3	
	кПа	300	
Объем котловой воды	л	2,45	2,55

[1] Класс NOx в соответствии с требованиями EN 15502-1:2021+A1:2023

[2] Тепловая нагрузка рассчитывается при использовании нижней теплотворной способности (Hi)

[3] Рассчитан при высшей теплоте сгорания (Hs)

[4] Только в случае комбинации с внешним котлом с учетом мощности, установленной для атмосферных и конденсационных котлов (например, 25 кВт)

Низшая теплотворная способность (Hi):

G20 Hi. 9,45 кВт/м³ (15°C, 1013 мбар) - **G30 Hi.** 12,68 кВт/кг (15°C, 1013 мбар) - **G31 Hi.** 12,87 кВт/кг (15°C, 1013 мбар)

5.7 Принципиальная гидравлическая схема

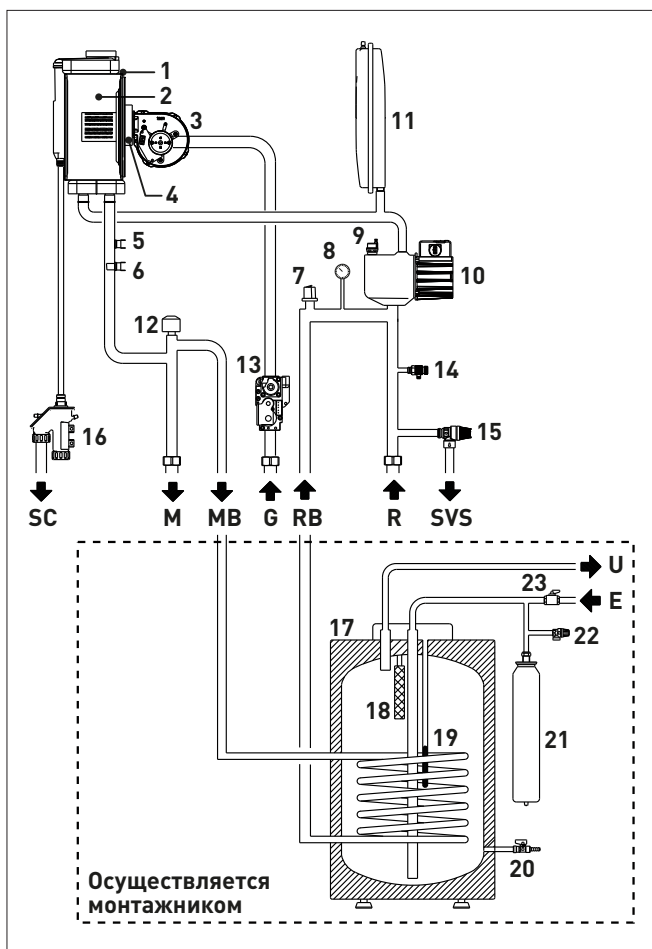

УСЛОВНЫЕ ОБОЗНАЧЕНИЯ:

- 1 Конденсационный обменник
- 2 Камера сгорания
- 3 Вентилятор
- 4 Вантуз
- 5 Предохранительный термостат
- 6 Зонд нагнетания
- 7 Реле давления воды
- 8 Манометр
- 9 Автоматический воздушный клапан
- 10 Насос
- 11 Расширительный бак системы отопления
- 12 Переключательный клапан
- 13 Газовый клапан
- 14 Слив котла
- 15 Предохранительный клапан системы отопления
- 16 Сифон слива конденсата
- 17 Накопительный водонагреватель
- 18 Магниевый анод
- 19 Датчик температуры ГВС
- 20 Сливной кран водонагревателя
- 21 Расширительный бак для ГВС
- 22 Предохранительный клапан водонагревателя
- 23 Кран на входе ГВС

ПРИМЕЧАНИЕ: см. легенду в начале руководства в соответствующем параграфе "СПИСОК СОКРАЩЕНИЙ, ИСПОЛЬЗУЕМЫХ В РУКОВОДСТВЕ".

5.8 Датчики

Установленные датчики имеют следующие характеристики:

- двойной датчик температуры (нагнетание отопления/предохранительный) NTC R25°C; номинальное сопротивление 10 кОм при 825/85°C: 3435
- датчик температуры ГВС NTC R25°C; номинальное сопротивление 10 кОм при 825/85°C: 3435
- Датчик внешней температуры NTC R25°C; номинальное сопротивление 10 кОм при 825/85°C: 3435

Соотношение измеренной температуры/сопротивления

Примеры показаний:

TR=75°C → R=1925Ω

TR=80°C → R=1669Ω.

TR	0°C	1°C	2°C	3°C	4°C	5°C	6°C	7°C	8°C	9°C	сопротивления R (Ω)
0°C	27279	26135	25044	24004	23014	22069	21168	20309	19489	18706	
10°C	17959	17245	16563	15912	15289	14694	14126	13582	13062	12565	
20°C	12090	11634	11199	10781	10382	9999	9633	9281	8945	8622	
30°C	8313	8016	7731	7458	7196	6944	6702	6470	6247	6033	
40°C	5828	5630	5440	5258	5082	4913	4751	4595	4444	4300	
50°C	4161	4026	3897	3773	3653	3538	3426	3319	3216	3116	
60°C	3021	2928	2839	2753	2669	2589	2512	2437	2365	2296	
70°C	2229	2164	2101	2040	1982	1925	1870	1817	1766	1717	
80°C	1669	1622	1577	1534	1491	1451	1411	1373	1336	1300	
90°C	1266	1232	1199	1168	1137	1108	1079	1051	1024	998	
100°C	973										

5.9 Расширительный бак

Установленный в котлах расширительный бак имеет следующие характеристики:

Описание	Ед. Изм	MIA HET C10	
		20	30
Общая емкость	л	7,0	
Предварительное давление	кПа	100	
	бар	1,0	
Полезная емкость	л	4,45	
Максимальная емкость котла [*]	л	110	

(*) Условия:

Средняя рабочая температура 70°C (с высокотемпературной системой 80/60°C)

Температура перед наполнением системы отопления 10°C.



ПРЕДУПРЕЖДЕНИЕ!

- Для систем отопления, содержание воды в которых превышает максимальную емкость котла (указанную в таблице) необходимо предусмотреть дополнительный расширительный бак.
- Разность уровней предохранительного клапана и самой высокой точки системы отопления не должна превышать 6 метров. При большей разности необходимо увеличить предварительное давление расширительного бака и системы отопления в охлажденном состоянии на 0,1 бар на каждый дополнительный метр разности.

5.10 Циркуляционный насос

Ниже помещен график отношения подачи-напора (характеристики насоса) в системе отопления.

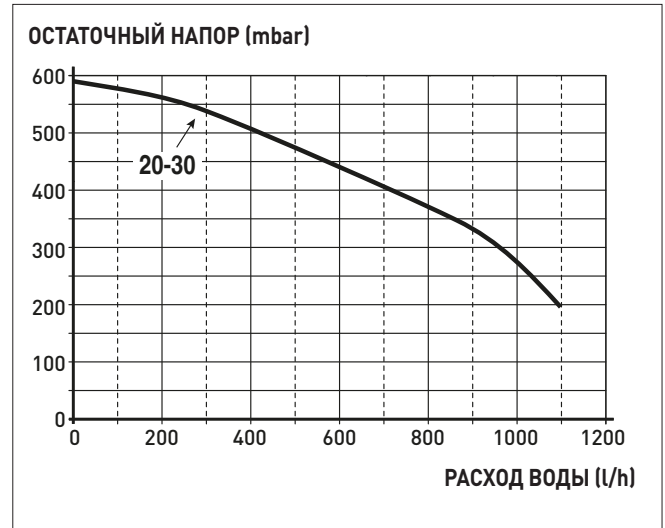

Ниже приведен график отношения подачи-напора, полезный для размещения змеевика водонагревателя с дистанционным управлением.

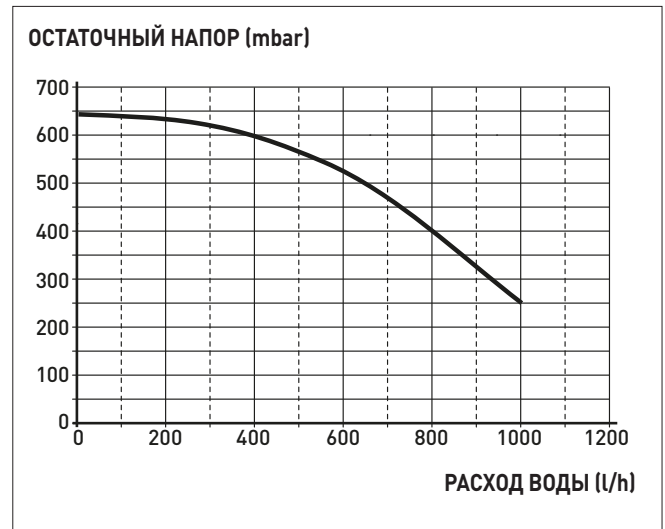

ПРЕДУПРЕЖДЕНИЕ!

Котел оснащен обводным контуром (байпасом), который обеспечивает циркуляцию воды, когда в системе отопления используются краны и термостатические клапаны.

5.11 Панель управления

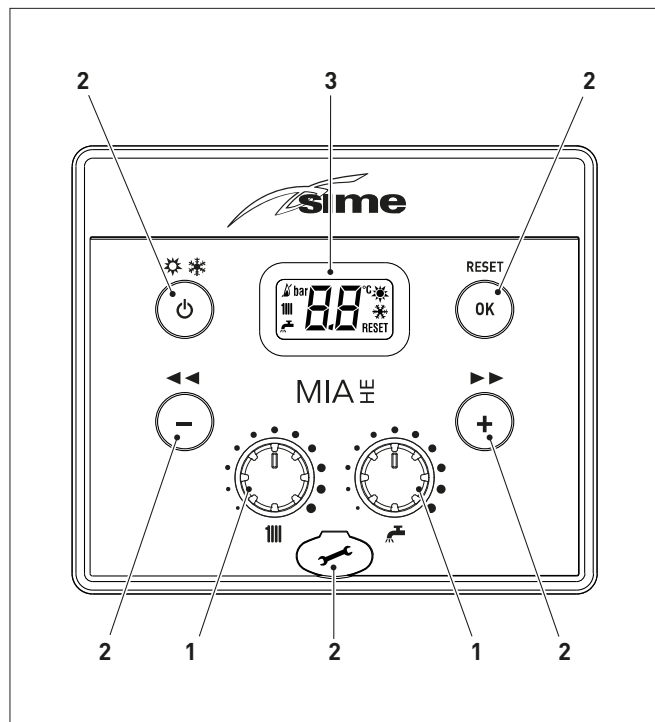

1 РУЧКИ-РЕГУЛЯТОРЫ

Ручка-регулятор отопления во время нормальной работы котла позволяет регулировать температуру отопления в диапазоне от 20 до 80°C.

Ручка-регулятор ГВС во время нормальной работы котла позволяет регулировать температуру воды ГВС в диапазоне от 10 до 60°C.

2 КНОПКИ УПРАВЛЕНИЯ

Нажав один или несколько раз и удерживая данную кнопку в течение 1 секунды во время нормальной работы, можно переключать рабочие режимы котла ("Режим ожидания" – "Лето" – "Зима").

С помощью данной кнопки можно перелистывать параметры в режиме навигации и уменьшать установленные значения.

С помощью данной кнопки можно перелистывать параметры в режиме навигации и увеличивать установленные значения.

RESET Данная кнопка необходима для подтверждения выбранного параметра или измененного значения, а также для "разблокировки" котла при поступлении аварийного сигнала "блокировки" из-за неисправности.

Заглушка разъема для программирования.

ПРИМЕЧАНИЕ: нажав и удерживая любую кнопку в течение 30 секунд можно вывести на дисплей сообщение о неисправности, не прерывая работы котла. Аварийный сигнал исчезает после восстановления нормальных рабочих условий.

3 ДИСПЛЕЙ



"ЛЕТО". Символ отображается при переключении в рабочий режим "Лето" или при переключении котла в режим только ГВС с помощью пульта дистанционного управления, если он подключен. Мигающие символы и сигнализируют о включении функции "Трубочист".



"ЗИМА". Символ отображается при переключении в рабочий режим "Зима" или при переключении котла в режим ГВС + отопление с помощью пульта дистанционного управления, если он подключен. Если при подключенном дистанционном управлении не выбран ни один режим работы, то оба символа и остаются выключенными.



"СБРОС" Данная надпись отображается только при наличии неисправностей, которые необходимо или можно сбросить вручную.



"ГВС" Данный символ горит ровным светом, когда котел греет воду для ГВС или во время включения функции "Трубочист". Во время настройки установленного значения температуры воды для ГВС символ мигает.



"ОТОПЛЕНИЕ" Данный символ горит ровным светом, когда котел греет воду для отопления или во время включения функции "Трубочист". Во время настройки установленного значения температуры воды для отопления символ мигает.



БЛОКИРОВКА ИЗ-ЗА ОТСУТСТВИЯ ПЛАМЕНИ.

"НАЛИЧИЕ ПЛАМЕНИ".



"АВАРИЙНЫЙ СИГНАЛ". Указывает на выявление неисправности. Номер указывает на соответствующую причину (см. параграф "Коды аномалий и возможные меры устранения").



"ЗАПРОС ТЕХОБСЛУЖИВАНИЯ". При активации, указывает на достижение периода времени, когда необходимо осуществлять техобслуживание котла.

5.12 Электрическая схема

ПРИМЕЧАНИЕ: см. легенду в начале руководства в соответствующем параграфе "СПИСОК СОКРАЩЕНИЙ, ИСПОЛЗУЕМЫХ В РУКОВОДСТВЕ".

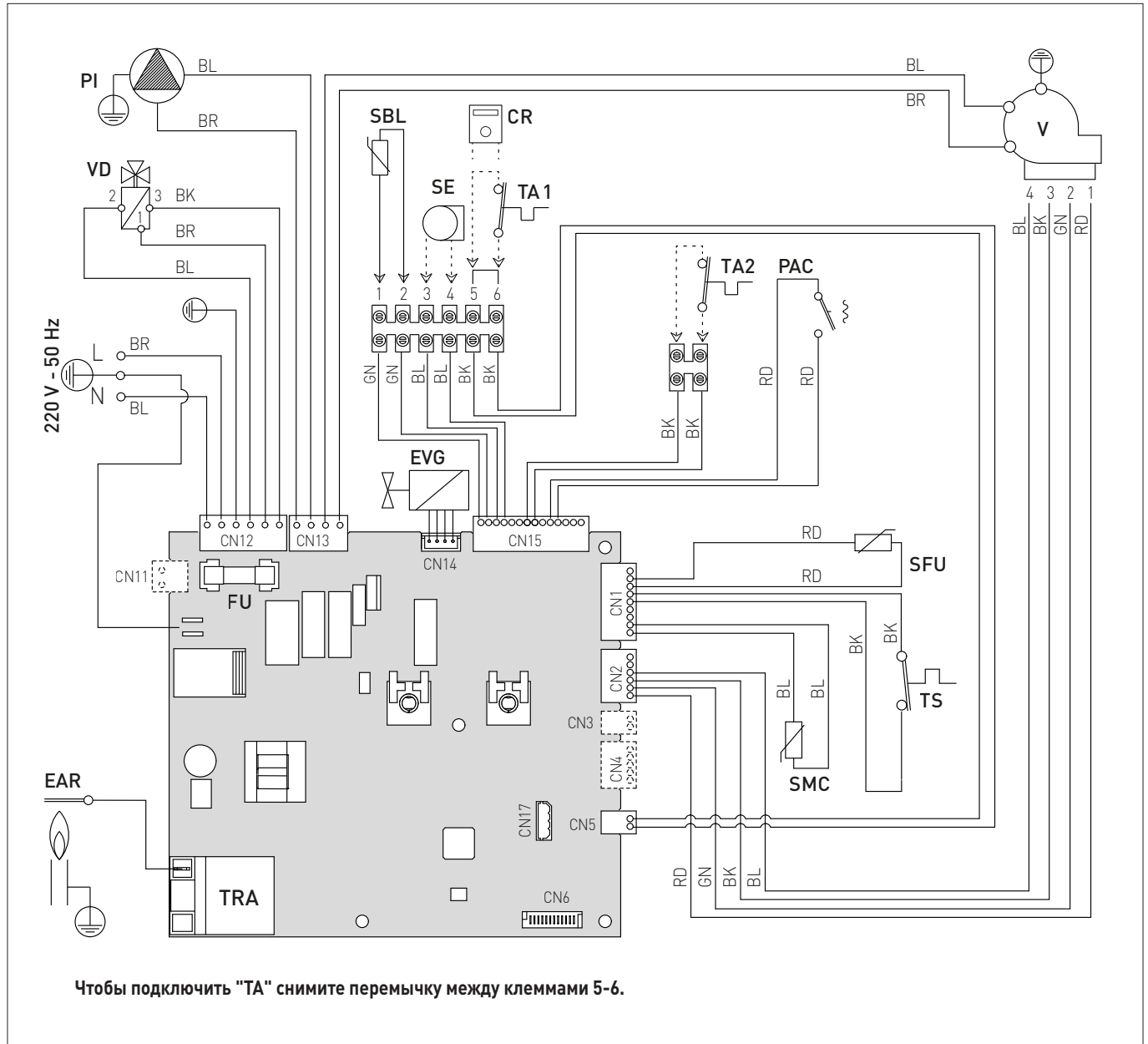

ПРЕДУПРЕЖДЕНИЕ!

Обязательные требования:

- Установите всеполюсный автоматический выключатель, сетевой разъединитель, соответствующий требованиям европейских стандартов EN, **который обеспечивает полное разьединение в условиях категории избыточного напряжения III** (то есть, по меньшей мере, с расстоянием 3 мм между разомкнутыми контактами).
- Держите кабели питания всегда отдельно от сигнальных кабелей. чтобы избежать проблем с помехами, всегда используйте экранированные сигнальные кабели.
- Не нарушайте соединение L (фаза) - N (нейтраль).
- С помощью заземляющего кабеля подключите котел к надежной системе заземления.



ПРЕДУПРЕЖДЕНИЕ!

Обязательные требования:

- Поскольку подключение питания системы относится к типу "Y", замена кабеля питания может производиться только производителем или сервисной службой.



ПРЕДУПРЕЖДЕНИЕ!

Производитель не несет ответственности за ущерб, полученный вследствие неподключения аппарата к системе заземления и нарушения электрических схем.



ЗАПРЕЩЕНО

Для заземления котла используйте водопроводные трубы.

ИНСТРУКЦИИ ПО УСТАНОВКЕ И ТЕХОБСЛУЖИВАНИЮ

ОГЛАВЛЕНИЕ

6	МОНТАЖ	68	7	ЗАПУСК КОТЛА	79
6.1	Приемка товара	68	7.1	Предварительные работы	79
6.2	Габаритные размеры и вес	68	7.2	Первый запуск котла	79
6.3	Перемещение	68	7.2.1	Автоматическую процедуру по самокалибровке	80
6.4	Помещение для установки	68	7.3	Отображение и настройка параметров	81
6.5	Установка в новой системе или замена в уже существующий гидравлической системе	69	7.4	Список параметров	81
6.6	Очистка системы	69	7.5	Отображение рабочих данных и показаний счетчиков	83
6.7	Обработка воды в системе	69	7.6	Проверки	83
6.8	Монтаж котла	70	7.6.1	Функция "Трубочист"	83
6.9	Гидравлические подключения	70	7.7	Смена типа питающего газа	84
6.10	Сбор/слив конденсата	71	8	ТЕХНИЧЕСКОЕ ОБСЛУЖИВАНИЕ	85
6.11	Теплоизоляция трубопроводов	71	8.1	Уход	85
6.12	Питающий газ	71	8.2	Наружная чистка	85
6.13	Системы отвода дымовых газов и забора воздуха для горения	71	8.2.1	Чистка панелей корпуса	85
6.13.1	Коаксиальные трубопроводы (Ø 60/100мм и 80/125мм)	73	8.3	Внутренняя чистка	85
6.13.2	Возможность использования отдельных воздуховодов	73	8.3.1	Демонтаж компонентов	85
6.13.3	Раздельные трубопроводы (Ø 80 мм)	73	8.3.2	Очистка горелки и камеры сгорания	86
6.14	Электрические подключения	75	8.3.3	Проверка электрода розжига / обнаружения пламени	86
6.14.1	Датчик внешней температуры	76	8.3.4	Заключительные работы	86
6.14.2	Программируемый или комнатный термостат	77	8.4	Проверки	87
6.14.3	ПРИМЕРЫ использования устройств управления/контроля в некоторых вариантах системы отопления	77	8.4.1	Проверка трубопроводов системы отвода газовых дымов и забора воздуха горения	87
6.15	Наполнение и опорожнение	78	8.4.2	Проверка нагнетания давления расширительного бака	87
6.15.1	Процедура НАПОЛНЕНИЯ	78	8.5	Внеочередное техобслуживание	87
6.15.2	Процедура ОПОРОЖНЕНИЯ	78	8.6	Коды аномалий и возможные меры устранения	87

6 МОНТАЖ



ПРЕДУПРЕЖДЕНИЕ!

Работы по установке прибора должны выполняться исключительно технической службой **Sime** или квалифицированным персоналом с **ОБЯЗАТЕЛЬНЫМ** использованием надлежащих средств защиты.

6.1 Приемка товара

Котлы **MIA HE T C10** поставляются в единой упаковке, помещенной в картонную коробку.

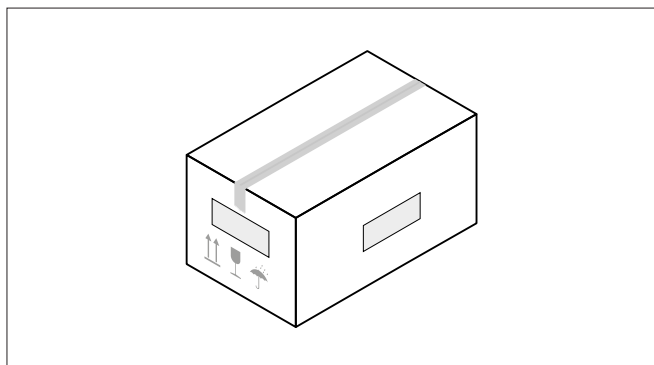

В целлофановом пакете, который вы найдете внутри упаковки, содержатся следующие документы и материалы:

- инструкция по монтажу, эксплуатации и техническому обслуживанию
- бумажный шаблон для монтажа котла
- гарантийный сертификат
- акт гидравлического испытания
- Паспорт
- упаковка с расширяющимися дюбелями



ЗАПРЕЩЕНО

Запрещено выбрасывать в окружающую среду и оставлять в досягаемости детей упаковочные материалы в виду их потенциальной опасности. Их необходимо утилизировать в соответствии с требованиями действующего законодательства.

6.2 Габаритные размеры и вес

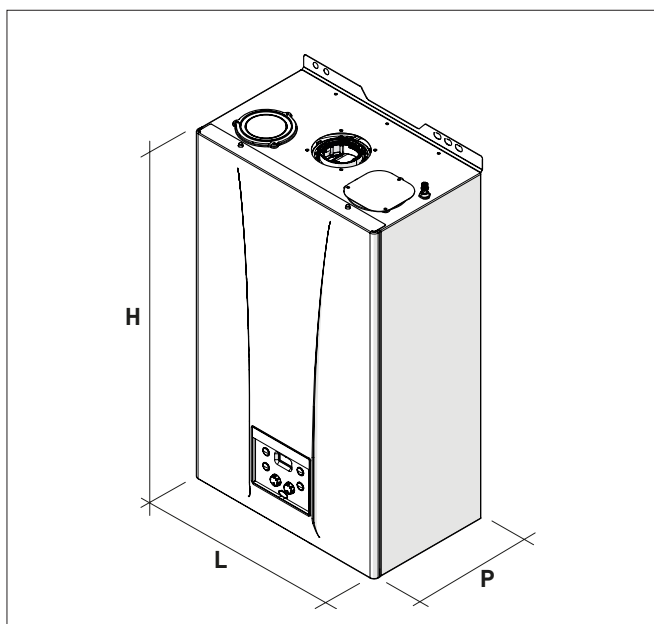

Описание	MIA HE 20 T C10	MIA HE 30 T C10
L (мм)		420
P (мм)		262
H (мм)		700
Вес (кг)		26

6.3 Перемещение

После распаковки упаковки прибор переносится вручную, наклоняясь и поднимаясь за "твердые" части, такие как основание и конструкция, как показано на рисунке.

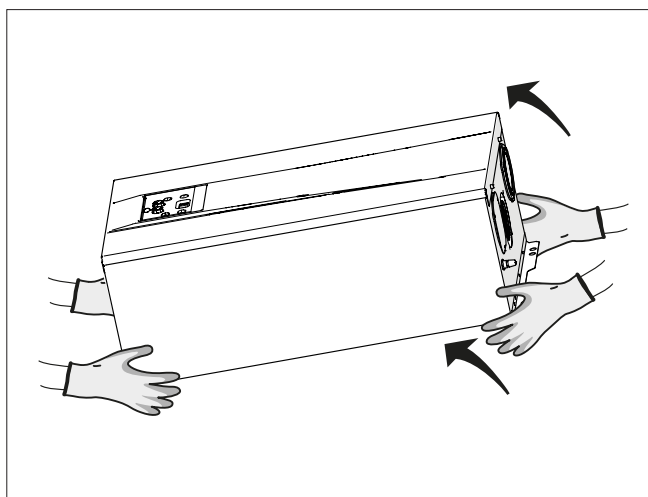

ВНИМАНИЕ

При распаковке и перемещении аппарата используйте необходимые средства индивидуальной защиты. Соблюдать максимальный вес, поднимаемый человеком.

6.4 Помещение для установки

Помещение, предназначенное для установки котла, должно соответствовать требованиям технических стандартов и действующего законодательства. Оно должно быть оснащено вентиляционными отверстиями соответствующих размеров в случае, когда установка относится к «ТИПУ В». Кроме того, оно должно быть выполнено таким образом, при котором во время работы котла обеспечивался бы как можно более низкий уровень шума.

Минимальная температура в помещении HE должна опускаться ниже **-5 °C**.



ПРЕДУПРЕЖДЕНИЕ!

- Обязательно размещайте устройство в местах, защищенных от длительного воздействия солнечного света, плохой погоды, влажной и сырой среды.
- Перед установкой прибора монтажник **ДОЛЖЕН** убедиться в способности стены выдержать вес прибора.
- При монтаже необходимо учесть расстояния, необходимые для доступа к устройствам безопасности/регулировки и выполнения работ по техническому обслуживанию.

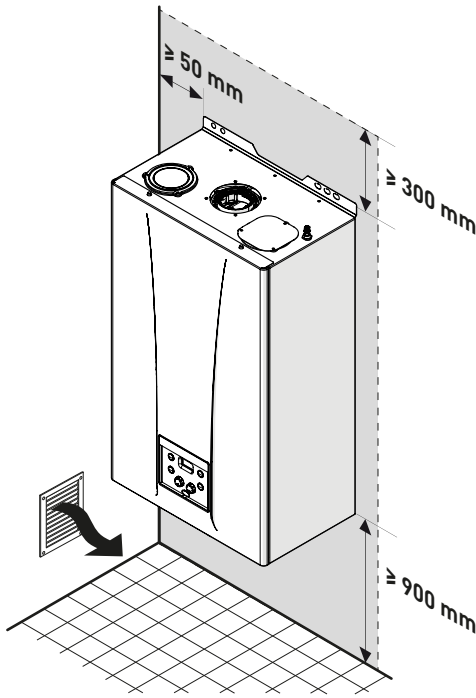
ПРИБЛИЗИТЕЛЬНЫЕ УСТАНОВОЧНЫЕ РАССТОЯНИЯ

ПРЕДУПРЕЖДЕНИЕ!

- Для котлов с коаксиальным дымоходом не требуется соблюдать минимальное расстояние от воспламеняющихся стен, так как при нормальной работе котла температура трубопровода никогда не достигает высоких значений (разница температур между стеной и окружающим воздухом никогда не превышает 60 K).
- Для котлов с раздвоенными впускным и выпускным трубопроводами при наличии воспламеняющихся стен и проходов установите изоляционную защиту между стеной и трубопроводом для отвода дымовых газов.

6.5 Установка в новой системе или замена в уже существующий гидравлической системе

В случае, когда котлы **MIA HE T C10** устанавливаются в новых системах или при замене существующих систем, рекомендуется производить следующие проверки:

- убедитесь, что дымовая труба рассчитана на температуру дымовых газов, спроектирована и изготовлена в соответствии с требованиями действующего законодательства, является по возможности прямой, герметичной, изолированной, ничем не закупорена и частично не перекрыта и оборудована системой сбора и отвода конденсата
- убедитесь, что электрическая проводка проложена и подключена в соответствии с требованиями соответствующих действующих норм и стандартов квалифицированным персоналом
- убедитесь, что трубопровод подачи топлива и бак для сжиженного газа (при его наличии) изготовлены в соответствии с требованиями соответствующих действующих норм и стандартов
- убедитесь, что расширительный бак способен принять весь объем расширения жидкости, содержащейся в системе отопления
- убедитесь, что подача и напор насоса соответствуют характеристикам системы
- убедитесь, что система промыта и очищена от грязи и накипи, что в ней нет воздуха и она полностью герметична. Очистке системы посвящен отдельный пункт инструкции
- убедитесь, что в линии заполнения системы отопления имеется устройство, ответственность за приобретение и монтаж которого возлагается на установщика, которое препятствовало бы возврату воды, не являющейся питьевой, в сеть водоснабжения.

ПРЕДУПРЕЖДЕНИЕ!

Производитель не несет ответственности за ущерб, полученный вследствие неправильной конструкции системы отвода газовых дымов.

6.6 Очистка системы

Прежде чем установить котел в новую или уже существующую гидравлическую систему взамен старого теплового генератора, очень важно тщательно промыть и очистить систему от грязи, мусора, остатков монтажных материалов и т.д.

Прежде чем демонтировать старый генератор в уже существующих системах рекомендуется:

- добавить средство против образования накипи в воду системы
- заставить систему с генератором активно работать в течение нескольких дней
- слить грязную воду и промыть систему чистой водой один или несколько раз.

Если старый тепловой генератор уже демонтирован или не может быть использован, установите вместо него насос, который обеспечит циркуляцию воды в системе, и повторите вышеописанную процедуру.

По окончании промывки перед установкой нового котла рекомендуется добавить в воду системы средство защиты от коррозии и накипи.

ПРЕДУПРЕЖДЕНИЕ!

Более подробную информацию о типах и использовании добавок можно узнать у производителя котла.

6.7 Обработка воды в системе

Для наполнения и добавления воды в систему (при необходимости) рекомендуется использовать воду, имеющую следующие характеристики:

- внешний вид: как можно более прозрачная
- pH: 6÷8
- жесткость: < 25°f.

Если характеристики воды отличаются от указанных, рекомендуется установить предохранительный фильтр в трубопроводе подачи воды и систему химической обработки для защиты от накипи и коррозии, которые могут поставить под угрозу исправную работу котла. Если система работает только в низкотемпературном режиме, рекомендуется применять вещества, препятствующие размножению бактерий.

В любом случае необходимо соблюдать требования законодательства и технических стандартов, действующих в стране использования устройства.

6.8 Монтаж котла

Котлы **MIA HE T C10** поставляются в комплекте с бумажным шаблоном для их монтажа на прочной стене.

Чтобы установить котел:

- приложите бумажный шаблон (1) к стене (2), предназначенной для монтажа котла
- просверлите отверстия в отмеченных точках и вставьте в них расширяющиеся дюбели (3)
- навесьте котел на дюбели.

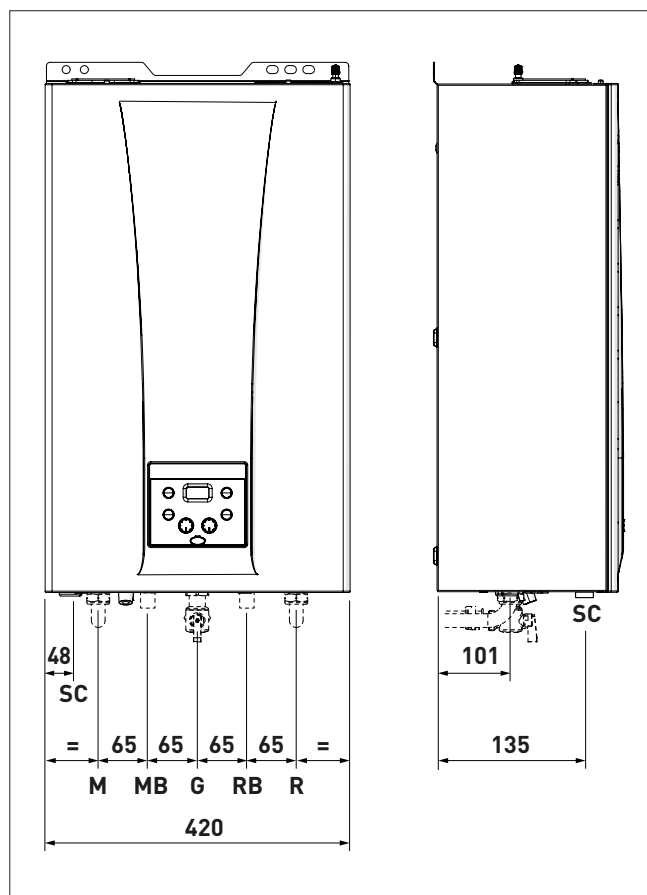
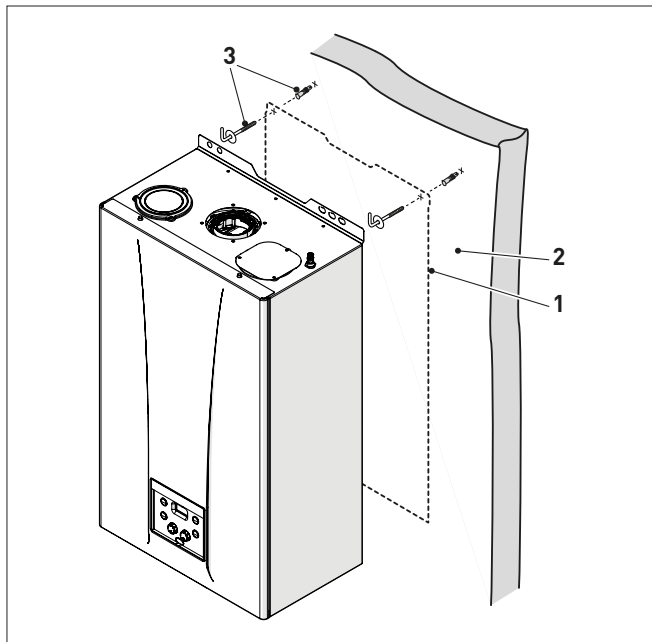

ПРЕДУПРЕЖДЕНИЕ!

Котел необходимо навесить на высоте, удобной для работ по демонтажу и техническому обслуживанию.



ПРЕДУПРЕЖДЕНИЕ!

Важно, чтобы автомат горения был установлен строго вертикально и горизонтально. С помощью спиртового уровня или подходящего инструмента убедитесь, что он установлен строго вертикально и горизонтально. При необходимости вставьте подходящие распорки, чтобы установить устройство в правильное рабочее положение.



ВНИМАНИЕ

Отводящую часть всех установленных предохранительных клапанов следует подсоединить к соответствующей системе сбора и отвода дымовых газов с помощью подходящих трубопроводов. Производитель не несет ответственность за затопление или повреждение электрооборудования, вызванное срабатыванием предохранительного клапана.

6.9 Гидравлические подключения

Ниже указаны характеристики и размеры гидравлических соединений.

Описание	MIA HE T C10	
	20	30
M - Нагнетание отопления	Ø 3/4" G	
R - Возврат отопления	Ø 3/4" G	
MB - Нагнетание водонагревателя	Ø 3/4" G	
RB - Возврат водонагревателя	Ø 3/4" G	
G - Подача газа	Ø 3/4" G	
SC - Слив конденсата	Ø 20 мм	

6.10 Сбор/слив конденсата

Для сбора конденсата рекомендуется:

- соединить сливы конденсата аппарата и трубопровода для отвода газовых дымов
- предусмотреть устройство нейтрализации
- следует учитывать, что наклон отводов должен составлять **>3%**.



ПРЕДУПРЕЖДЕНИЕ!

- НЕ допускается вносить какие-либо изменения в конструкцию трубы слива конденсата или перегоривать ее. Она должна быть герметичной, иметь размеры, соответствующие размерам сифона, и на ней не должно быть сужений.
- Слив конденсата должен быть выполнен в соответствии с Национальным или местным действующим стандартом.
- Перед первым вводом прибора в эксплуатацию следует наполнить водой сифон и проверить правильность отвода конденсата.
- Периодически проверяйте трубу слива и/или систему нейтрализации конденсата на предмет отсутствия засорения и при необходимости производите ее чистку с учетом типа выявленного засорения.



ВНИМАНИЕ

Использование прибора с пустым сифоном может привести к риску отравления из-за возможного выхода отработанных газов.

6.11 Теплоизоляция трубопроводов



ПРЕДУПРЕЖДЕНИЕ!

По окончании монтажных работ необходимо произвести теплоизоляцию открытых частей труб и фитингов, используя теплоизоляционную трубу надлежащих размеров.

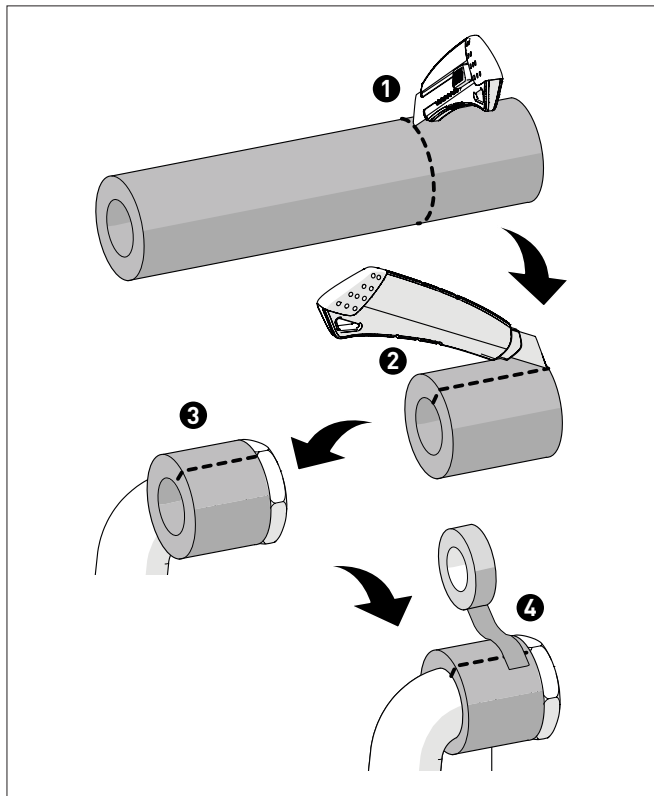

6.12 Питающий газ

Котлы **MIA HE T C10** выпускаются с завода приспособленными для газа G20, но также могут функционировать с G30; G31 без необходимости внесения каких-либо механических изменений. Необходимо только выбрать параметр "**tS 0.3**" (см. "**Отображение и настройка параметров**") и установить его, в зависимости от используемого газа.

В случае изменения используемого типа газа, следует полностью выполнить фазу "**Смена типа питающего газа**" аппарата.

Подключение котла к питающей газовой системе должно быть выполнено в соответствии с нормами и правилами установки, действующими в стране использования устройства.

Прежде чем приступить к подключению, необходимо удостовериться, что:

- тип подаваемого газа соответствует предусмотренному для котла
- все трубопроводы тщательно очищены
- размеры трубопровода для подачи газа равны или превосходят размеры соединения котла; потери напора ниже или равны значениям, предусмотренным на участке между трубопроводом подачи газа и котлом.



ВНИМАНИЕ

По завершении монтажа проверьте герметичность всех соединений в соответствии с действующими нормами и правилами установки.



ПРЕДУПРЕЖДЕНИЕ!

На газопроводе рекомендуется установить соответствующий фильтр.



ПРЕДУПРЕЖДЕНИЕ!

В случае изменения типа подаваемого газа с G20 на G30/G31, следует отметить специальный квадратик на ПАСПОРТНОЙ ТАБЛИЧКЕ.

G30/G31 - 30/37 mbar



6.13 Системы отвода дымовых газов и забора воздуха для горения

Котлы **MIA HE T C10** должны быть оснащены соответствующими дымоходами для отвода дымовых газов и воздухопроводами для забора воздуха горения. Дымоходы/воздуховоды являются неотъемлемой частью котла и поставляются **Sime** в комплекте аксессуаров. Комплект дымоходов/воздуховодов заказывается отдельно с учетом разрешенных в месте установке типов и требований системы.



ВНИМАНИЕ!

- Трубопровод для отвода продуктов горения и соединение с дымоходом должны соответствовать требованиям действующего национального законодательства и местных норм страны использования устройства.
- Обязательным является использование герметичных жестких термостойких трубопроводов, устойчивых к воздействию конденсата и механическим нагрузкам.
- Неизолированные трубопроводы для отвода дымовых газов являются источником потенциальной опасности.
- Трубопроводы для отвода дымовых газов могут быть изготовлены из пластика, устойчивого к температуре вплоть до 120°C, или нержавеющей стали.

Разрешенные типы вытяжек и воздуховодов

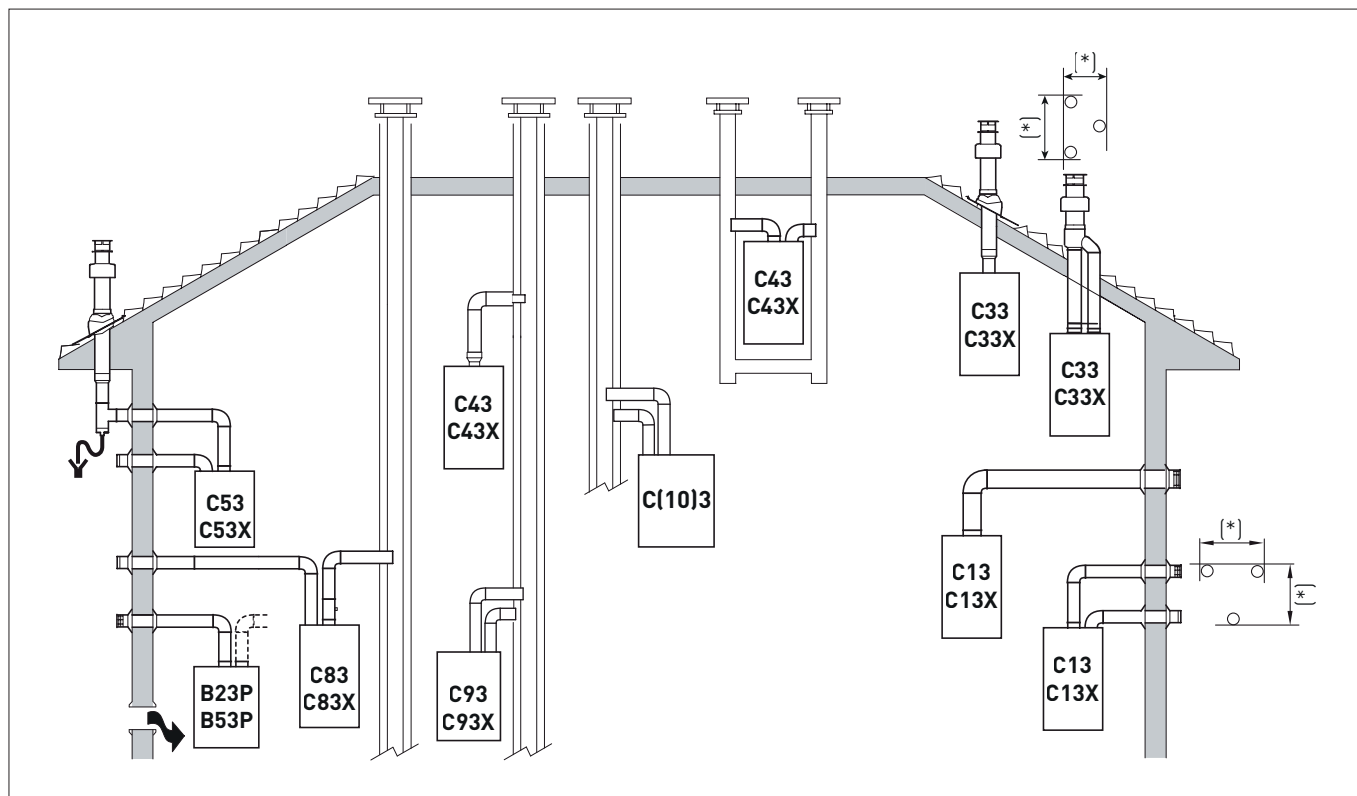

Отвод дымовых газов	Описание	Коаксиальные трубопроводы		Раздельные трубопроводы		
		Ø 60/100 мм	Ø 80/125 мм	Ø 80 мм	Ø 60 мм	Ø 50 мм
B23P	Забор воздуха для горения в помещении и отвод дымовых газов наружу. ПРИМЕЧАНИЕ: отверстие для забора воздуха для горения (6 см ² x кВт)			X		
B53P	Забор воздуха для горения в помещении и отвод дымовых газов наружу. ПРИМЕЧАНИЕ: отверстие для забора воздуха для горения (6 см ² x кВт)			X		
C13-C13X	Аппарат, предназначенный для подключения через свои воздуховоды к горизонтальному терминалу, который одновременно обеспечивает поступление воздуха для горения и отвод дыма через концентрические отверстия или достаточно близко (* Qn Max < 70 кВт = в пределах 50 см, Qn Max > 70 кВт = в пределах 100 см) для воздействия аналогичных ветровых условий.	X	X	X		
C33-C33X	Аппарат, предназначенный для подключения через воздуховоды к крышному терминалу, который позволяет воздуху для горения и отводу дыма через концентрические отверстия или достаточно близко (* Qn Max < 70 кВт = в пределах 50 см, Qn Max > 70 кВт = в пределах 100 см) для воздействия аналогичных ветровых условий.	X		X		
C43-C43X	Отвод дымовых газов и забор воздуха через общие или раздельные трубопроводы, на которые действуют одинаковые погодные условия. Котлы типа C4 пригодны для подсоединения к воздуховоду с естественной тягой, с максимальным разрежением 0,5 мбар. Температура перегретых продуктов сгорания равна 98°C	X	X	X		
C53-C53X	Отвод дымовых газов и забор воздуха по раздельным трубам через стену или крышу в зонах с разным давлением. ПРИМЕЧАНИЕ: отвод дымовых газов и забор воздуха для горения ни в коем случае не должны располагаться на противоположных стенах.			X		
C83-C83X	Отвод дымовых газов через отдельный или общий дымоход, забор воздуха через стену. Котлы типа C8 пригодны для подсоединения к воздуховоду с естественной тягой, с максимальным разрежением 2 мбар. Температура перегретых продуктов сгорания равна 98°C			X		
C93-C93X	Отвод дымовых газов и забор воздуха по раздельным воздуховодам через общий дымоход. Минимальное сечение воздуховода для подачи воздуха для горения составляет Ø 60 мм			X		
C(10)3	Устройство типа C подсоединяется посредством соответствующих каналов к общему дымоходу, предусмотренному для нескольких устройств. Данный дымоход образован из двух труб, соединенных с терминалом, который подает внешний воздух на горелку и в то же время отводит продукты сгорания наружу через концентрические или достаточно близкие отверстия в целях гарантии для них одинаковых условий ветра.	X	X	X		
C63-C63X	Трубопроводы для отвода газовых дымов и забора воздуха изготовлены и сертифицированы отдельно. Температура перегретых продуктов сгорания составляет 98°C. Максимально допустимая рециркуляция равна 10% по сравнению с CO ₂ Номинал указан в таблице "Технические характеристики" . Вытяжка и всасывание никогда не должны располагаться на противоположных стенах. Прибор не может быть подключен к обычной дымовой трубе, работающей в условиях положительного давления.					

P: система отвода дымовых газов спроектирована для работы при положительном давлении.

X: установлены приборы и соответствующие дымоотводы.

6.13.1 Коаксиальные трубопроводы (Ø 60/100мм и 80/125мм)

Аксессуары для коаксиальных трубопроводов

Описание	Код	
	Ø 60/100 мм	Ø 80/125 мм
Комплект для коаксиального трубопровода	8096250	8096253
Удлинитель L = 1000 мм	8096150	8096171
Удлинитель, L = 500 мм	8096151	8096170
Вертикальный удлинитель, L = 140 мм с отверстием анализатора дыма	8086950	-
Переходник для Ø 80/125 мм	-	8093150
Дополнительное колено (90°)	8095850	8095870
Дополнительное колено (45°)	8095950	8095970
Черепица с шарниром	8091300	8091300
Наконечник трубопровода для отвода дымовых газов через крышу, L = 1285 мм	8091205 - 8091212	

Потери напора - Эквивалентные длины

Модель	L экв. (линейные метры)	
	Ø 60/100 мм	Ø 80/125 мм
Колено 90°	1,5	2
Колено 45°	1	1

Мин./Макс. длина

Модель	Длина трубопровода Ø 60/100		Длина трубопровода Ø 80/125					
	L = длина горизонтального участка (м)		H = высота вертикального участка (м)					
	Мин.	Макс.	Мин.	Макс.				
MIA HE 20 T C10	-	6	1,3	8	-	12	1,2	15
MIA HE 30 T C10	-	6	1,3	7	-	10	1,2	13

6.13.2 Возможность использования отдельных воздухопроводов

Конструкция выхлопных труб с отдельными воздуховодами возможна только после подготовки специального патрубка для забора воздуха для горения (A).

Воздухозаборник воздуха для горения может быть выполнен либо с помощью левого соединения прибора, либо с помощью правого соединения с помощью колпачка (1) для вставки принадлежностей, образующих трубу, выбираемых из приведенных в таблице в пункте "Раздельные трубопроводы (Ø 60мм и Ø 80мм)".

Заглушка (1) для возможности использования может быть модифицирована следующим образом:

- снимите заглушку (1) с котла
- удалите отрезанное днище (2) изнутри заглушки
- переверните заглушку и вновь монтируйте ее на отверстие, с которого она была снята, устанавливая прокладку (3), с цилиндрической частью обращенной вверх для присоединения первой части трубопровода.

ПРИМЕЧАНИЕ: В случае если трубопровод воздухозабора должен быть подсоединен к отверстию с правой стороны, следует сместить закрывающую пластину воздухозабора (4) из правой в левую сторону и модифицировать заглушку (1) в соответствии с приведенными выше указаниями.

Заглушка/стакан для подсоединения трубопровода воздухозабора (раздельные трубопроводы)

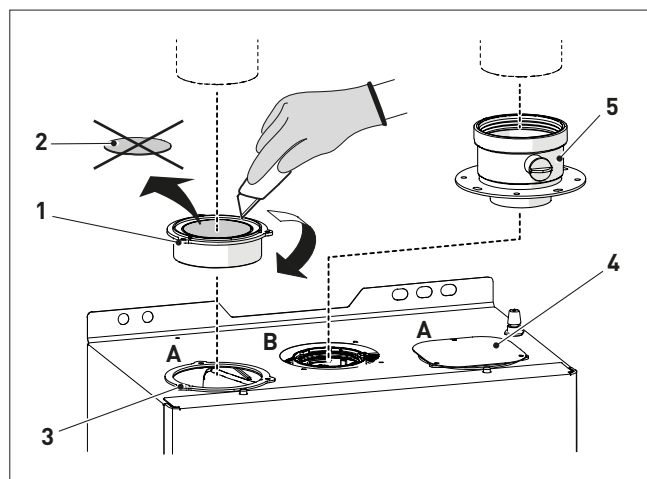

УСЛОВНЫЕ ОБОЗНАЧЕНИЯ:

- 1 Заглушка/стакан для подсоединения трубопровода воздухозабора (раздельные трубопроводы)
- 2 Отрезанное днище
- 3 Прокладка
- 4 Закрывающая пластина воздухозабора
- 5 Комплект раздельных трубопроводов PP Ø80

A Трубопровод забора воздуха горения

B Система отвода газовых дымов и забора воздуха горения

6.13.3 Раздельные трубопроводы (Ø 80 мм)



ПРЕДУПРЕЖДЕНИЕ!

Для того, чтобы иметь возможность использовать отдельные воздухопроводы, вы должны сначала выполнить модификацию, указанную в пункте "Возможность использования отдельных воздухопроводов".

Для завершения дымоудаления и забора воздуха для горения необходимо подключить другие аксессуары, которые необходимо выбрать из приведенных в таблице.

Отдельные аксессуары

Описание	Код
	Диаметр Ø 80 (мм)
Колено 90° M-F (6 шт.)	8077450
Удлинитель, L = 1000 мм (6 шт.)	8077351
Удлинитель, L = 500 мм (6 шт.)	8077350
Удлинитель, L = 135 мм (с отверстием для забора проб)	8077304
Наконечник трубопровода для отвода дымовых газов через стену	8089501
Комплект внутренних и наружных зажимов	8091500
Наконечник трубопровода для забора воздуха	8089500
Колено 45° M-F (6 шт.)	8077451
Коллектор 80/125	8091400
Черепица с шарниром	8091300
Наконечник трубопровода для отвода дымовых газов через крышу, L = 1390 мм	8091204
Комплект раздельных трубопроводов PP Ø80	8089912
Комплекта трубопроводов C(10)3	6296543

ПРЕДУПРЕЖДЕНИЕ!

- **Общая максимальная длина трубопроводов**, полученная путем сложения длин трубопроводов забора воздуха и отвода дымовых газов, определяется с учетом потерь напора из-за каждого установленного аксессуара и **не должна превышать 15 мм Н₂O**.
- **Общая развертка** для трубопроводов **Ø 80 мм** не должна в любом случае превышать 25 м (забор) + 25 м (отвод) для всех моделей. Для трубопроводов **Ø 60 мм** общая развертка не должна превышать 15 м (забор) + 15 м (отвод), даже если общая потеря напора меньше максимальной допустимой.

Потери напора от аксессуаров Ø 80 мм

Описание	Код	Потеря напора (мм вод. ст.)			
		MIA HE T C10			
		20		30	
		Забор воздуха	Отвод дымовых газов	Забор воздуха	Отвод дымовых газов
Колено 90° M-F (6 шт.)	8077450	0,20	0,25	0,25	0,30
Колено 45° M-F (6 шт.)	8077451	0,15	0,15	0,20	0,20
Удлинитель, L = 1000 мм (6 шт.)	8077351	0,15	0,15	0,20	0,20
Удлинитель, L = 500 мм (6 шт.)	8077350	0,15	0,15	0,20	0,20
Удлинитель, L = 135 мм (с отверстием для забора проб)	8077304	0,3	0,3	0,6	0,6
Наконечник трубопровода для отвода дымовых газов через стену	8089501	-	0,25	-	0,35
Наконечник трубопровода для забора воздуха	8089500	0,1	-	0,1	-
Наконечник трубопровода для отвода дымовых газов через крышу, L = 1390 мм (*)	8091204	0,80	0,10	1,10	0,15
Коллектор 80/125	8091400	0,2	0,2	0,2	0,2
Комплекта трубопроводов C(10)3	6296543	-	1,2	-	1,8

(*) В потерях напора от наконечника трубопровода для забора воздуха через крышу учтены и потери коллектора код 8091400.

ПРИМЕЧАНИЕ: в случае установки колена 90° в трубопроводе забора воздуха для обеспечения правильной работы котла необходимо оставить между трубопроводами расстояние не меньше 0,50 м.

Примеры расчета потерь напора котла MIA HE 20 T C10.

Аксессуары Ø 80 мм	Код	Кол-во	Потеря напора (мм вод. ст.)		
			Забор воздуха	Отвод дымовых газов	Всего
Удлинитель, L = 1000 мм (горизонтальный)	8077351	7	7 x 0,15	-	1,05
Удлинитель, L = 1000 мм (горизонтальный)	8077351	7	-	7 x 0,15	1,05
Колена 90°	8077450	2	2 x 0,20	-	0,40
Колена 90°	8077450	2	-	2 x 0,25	0,50
Наконечник для выхода через стену	8089501	2	0,10	0,25	0,35
ВСЕГО					3,35

(установка разрешена, поскольку суммарная потеря напора от всех используемых аксессуаров меньше 15 мм вод. ст.).

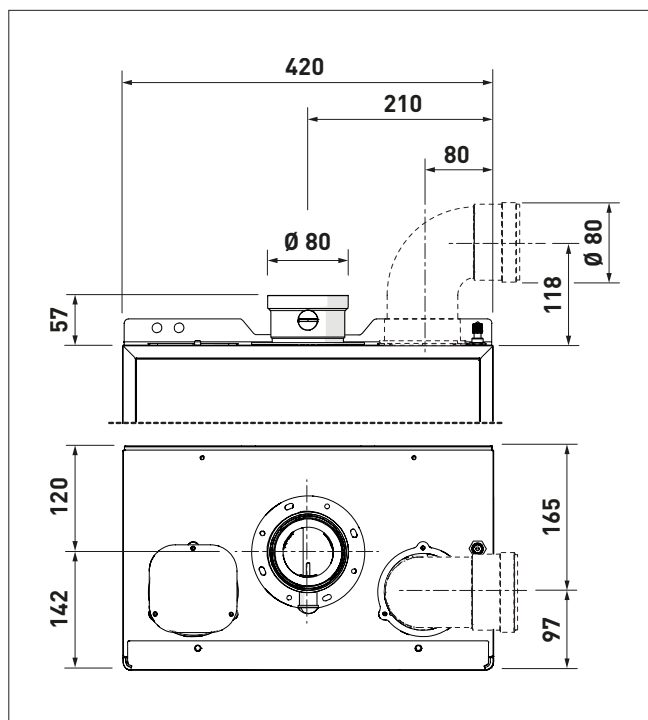
Пример применения с отдельными воздуховодами Ø 80 мм

6.14 Электрические подключения

Кабель питания должен быть подключен к сети 230В ($\pm 10\%$) ~ 50 Гц с соблюдением полярности L-N и заземления. На сети должен быть предусмотрен всеполюсный выключатель с категорией избыточного напряжения III, в соответствии с правилами установки. В случае его замены необходимо заказать оригинальную запасную часть у Sime.



ПРЕДУПРЕЖДЕНИЕ!

Описанные ниже работы могут быть выполнены ИСКЛЮЧИТЕЛЬНО квалифицированным персоналом.



ПРЕДУПРЕЖДЕНИЕ!

Обязательные условия:

- использование всеполюсного термагнитного выключателя, сетевого разъединителя, соответствующего требованиям стандартов EN (размыкание контактов, по меньшей мере, 3 мм)
- поскольку подключение питания системы относится к типу "Y", замена кабеля питания может производиться только производителем или сервисной службой
- с помощью заземляющего кабеля подключите котел к надежной системе заземления
- держите кабели питания всегда отдельно от сигнальных кабелей. чтобы избежать проблем с помехами, всегда используйте экранированные сигнальные кабели
- перед началом любых работ на котле обесточьте аппарат, установив главный выключатель системы в положение "OFF" (выкл.).



ПРЕДУПРЕЖДЕНИЕ!

Производитель не несет ответственности за ущерб, полученный вследствие неподключения аппарата к системе заземления и нарушения электрических схем.



ЗАПРЕЩЕНО

Для заземления котла используйте водопроводные трубы.



ВНИМАНИЕ

Перед началом описанных ниже работ:

- установите главный выключатель системы в положение "OFF" (выкл.)
- закройте газовый кран
- Кроме того, внимательно следите за тем, чтобы не прикасаться к горячим деталям внутри аппарата.

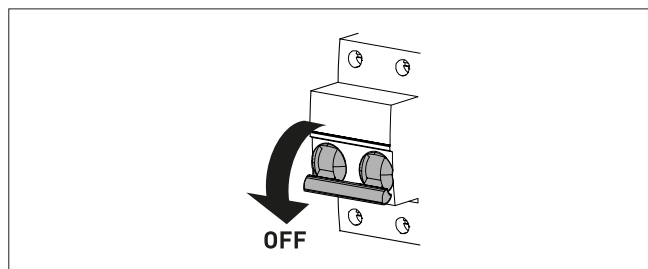

Для монтажа электропроводки опционных компонентов внутри котла:

- отверните два винта (1), потяните вперед и подтолкните вверх переднюю панель (2)

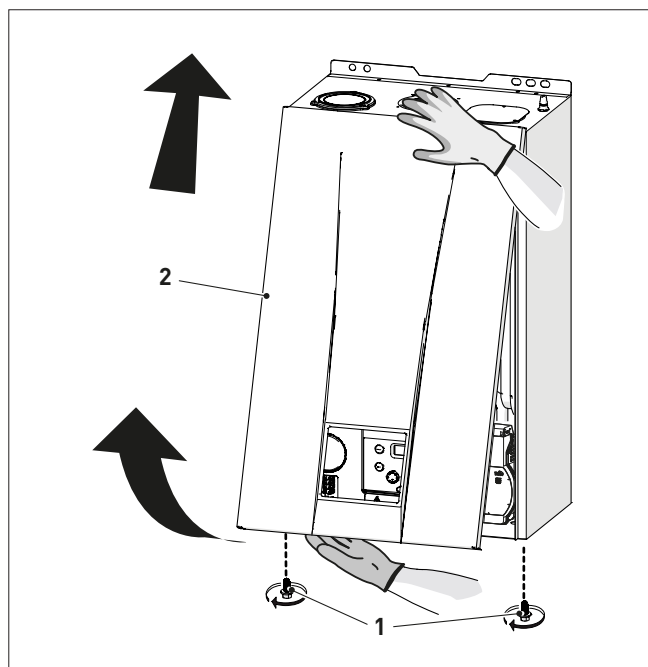

- снимите крепежные винты (3) блока управления (4)
- переместите блок управления (4) вверх по боковым направляющим (а) до ограничителя хода (5)
- поверните его вперед (b) так, чтобы он оказался в горизонтальном положении

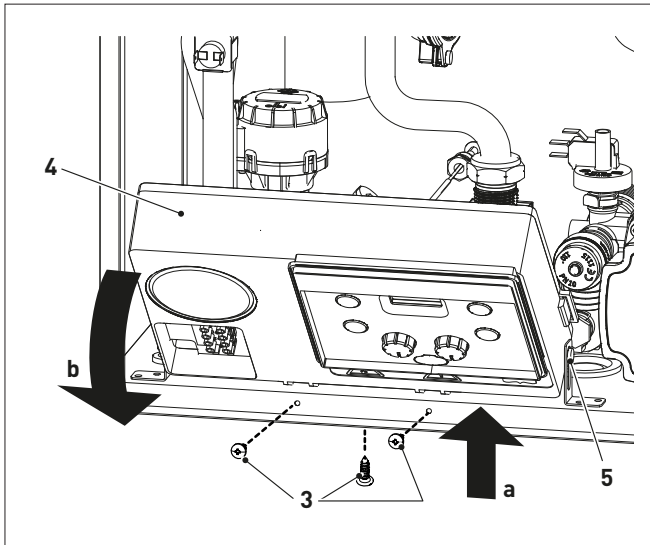

- вставьте провода в гермоввод (6), а затем в отверстие (7) на блоке управления

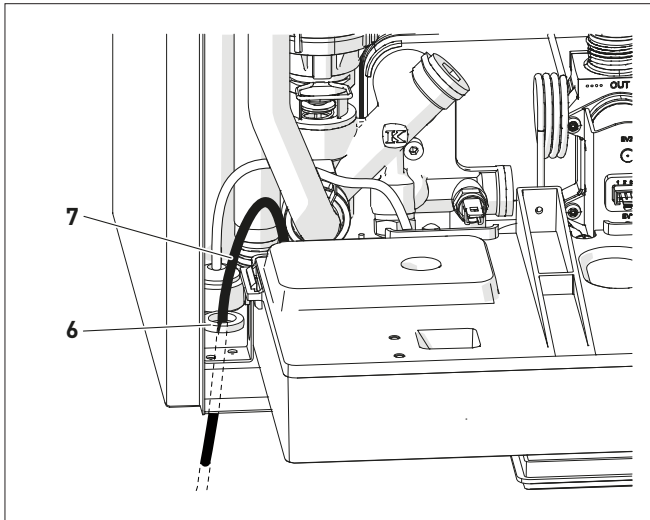

- установите блок управления (4) в исходное положение и зафиксируйте предварительно снятыми винтами (3)
- подключите провода устройства к клеммной колодке (8) в соответствии с данными, указанными на табличке (9).

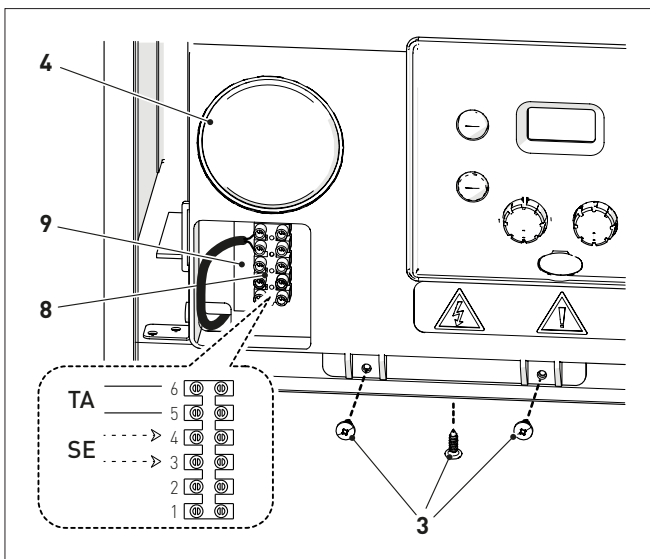

6.14.1 Датчик внешней температуры

В котле предусмотрена возможность подключения к нему датчика измерения наружной температуры.

Это означает, что температура на нагревании отопления будет изменяться в зависимости от наружной температуры по заданной климатической кривой (см. климатические кривые на графике). Чтобы установить датчик наружной температуры снаружи здания, выполните инструкции, нанесенные упаковку или вложенные внутрь.

Климатические кривые



ПРЕДУПРЕЖДЕНИЕ!

При наличии датчика наружной температуры для того, чтобы выбрать оптимальную климатическую кривую для системы отопления и задать график увеличения температуры воды на нагревании отопления с учетом наружной температуры, поверните ручку-регулятор температуры отопления III так, чтобы выбрать желаемую кривую K в диапазоне $K=0,0 \div K=9,0$.

6.14.2 Программируемый или комнатный термостат

Электрическое подключение программируемого или комнатного термостата было описано выше. Чтобы установить компонент управляемой зоны, выполните инструкции на упаковке.

6.14.3 ПРИМЕРЫ использования устройств управления/контроля в некоторых вариантах системы отопления

ПРИМЕЧАНИЕ: см. легенду в начале руководства в соответствующем параграфе "СПИСОК СОКРАЩЕНИЙ, ИСПОЛЪЗУЕМЫХ В РУКОВОДСТВЕ".

ОДНОЗОННАЯ система и ВОДОНАГРЕВАТЕЛЬ С ДИСТАНЦИОННОЙ СИСТЕМОЙ УПРАВЛЕНИЯ, с датчиком наружной температуры и комнатным термостатом или подключенным вместо него пультом дистанционного управления.

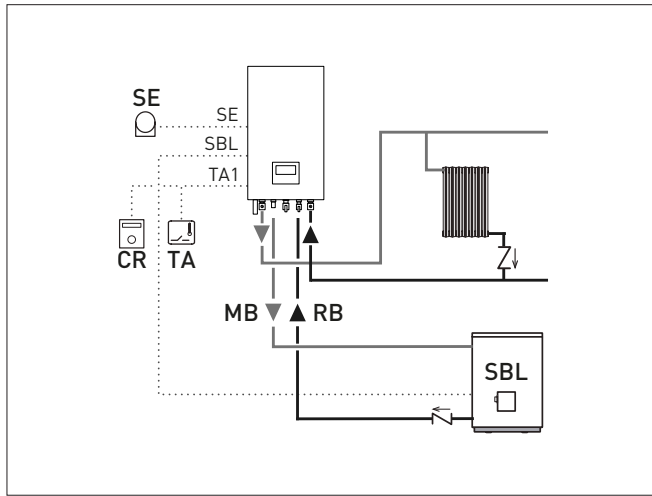

ПРЕДУПРЕЖДЕНИЕ!

Котел предусмотрен для подключения к водонагревателю с дистанционной системой управления. Для его использования как котла ТОЛЬКО СИСТЕМЫ ОТОПЛЕНИЯ необходимо:

- отсоединить датчик водонагревателя (SBL)
- установить "PAR 02 = ГИДРАВЛИЧЕСКАЯ КОНФИГУРАЦИЯ" на 1.

Данная операция должна выполняться только квалифицированным персоналом, на этапе первого запуска котла.

ОДНОЗОННАЯ система отопления с датчиком наружной температуры и комнатным термостатом.

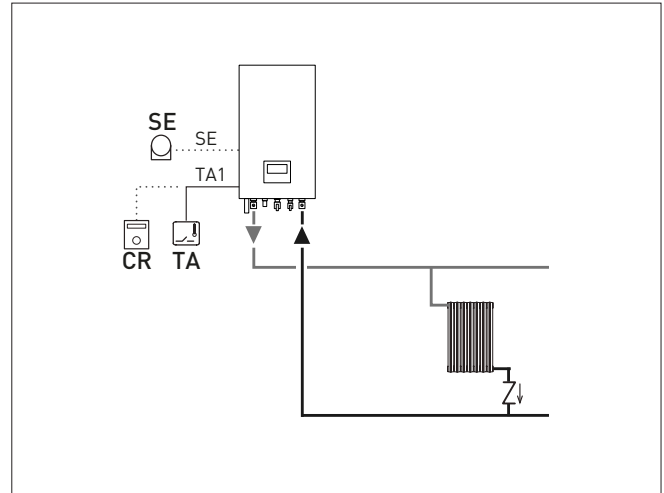

МНОГОЗОННАЯ система отопления с зонными клапанами, комнатными термостатами и датчиком наружной температуры.

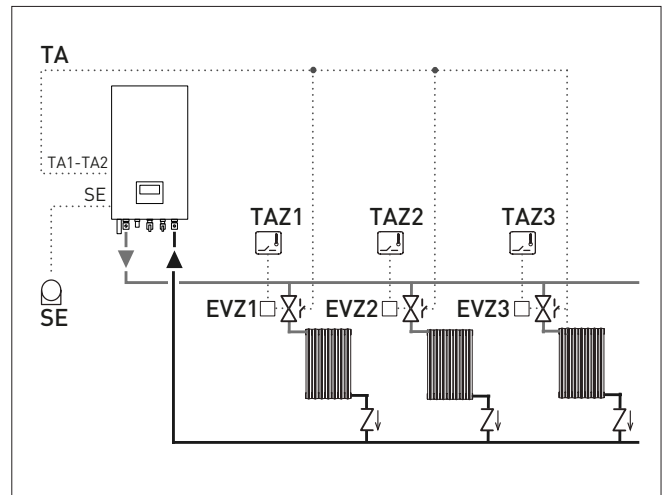

ПРЕДУПРЕЖДЕНИЕ!

Установите параметр "tS 1.7 = ЗАДЕРЖКА ВКЛЮЧЕНИЯ НАСОСА СИСТЕМЫ", чтобы открыть зонный клапан EVZ.

МНОГОЗОННАЯ система отопления с насосами, комнатными термостатами и датчиком наружной температуры.

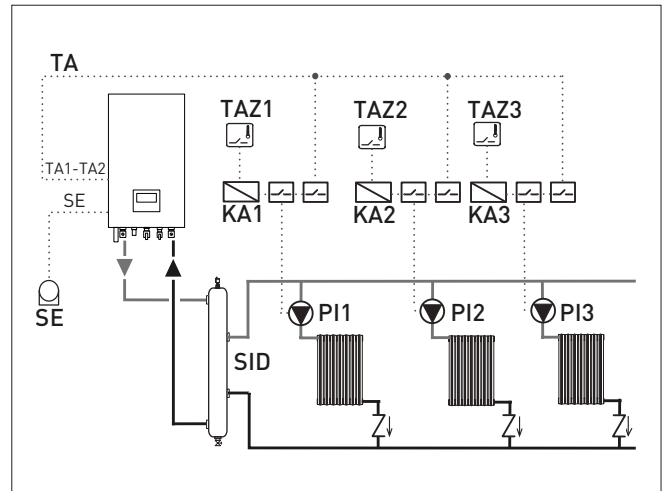

6.15 Наполнение и опорожнение

Перед выполнением описанных далее операций, следует убедиться, что главный выключатель установки переведен в положение "OFF" (выключен).

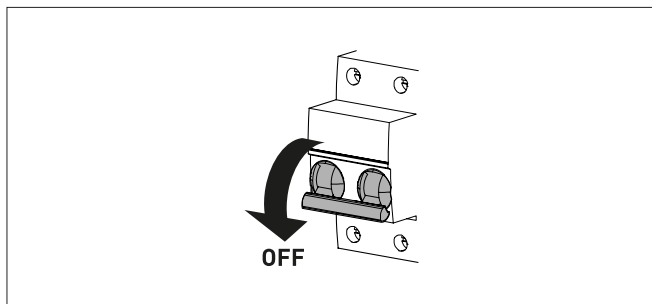

6.15.1 Процедура НАПОЛНЕНИЯ

Котлы **MIA HE T C10** не оснащены краном наполнения, который должен быть предусмотрен на возврате установки.

Демонтаж передней панели:

- отверните два винта (1), потяните вперед и подтолкните вверх переднюю панель (2).

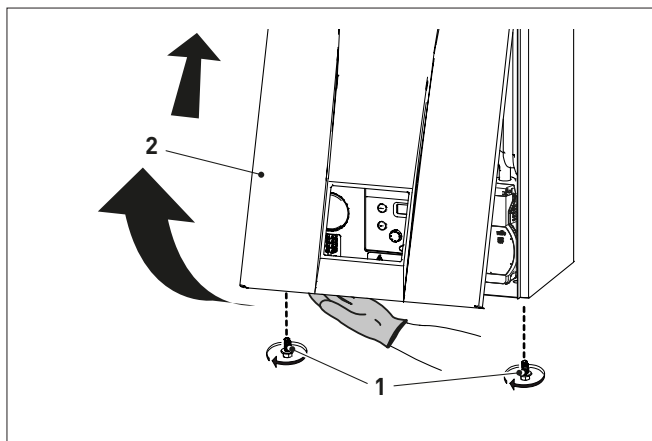

Контур ГВС:

- откройте отсечной кран контура ГВС (если он установлен)
- откройте один или несколько кранов горячей воды, чтобы наполнить контур ГВС и выпустить из него воздух
- выпустив весь воздух из системы, закройте краны горячей воды.

Контур отопления:

- откройте отсечные и воздушные клапаны, расположенные в самых высоких точках системы
- ослабьте пробку автоматического воздушного клапана (3)
- откройте отсечной кран контура отопления (если он установлен)
- откройте кран наполнения, который должен быть предусмотрен в линии возврата из системы, и заполните систему отопления до тех пор, пока давление, согласно показаниям манометра, не составит **1-1,2 бар** (5)
- закройте кран наполнения
- убедитесь, что в системе не осталось воздуха, открыв все батареи и контур в нескольких высоких точках установки

ПРИМЕЧАНИЕ: для окончательного выпуска воздуха из системы вышеописанную процедуру рекомендуется повторить несколько раз.

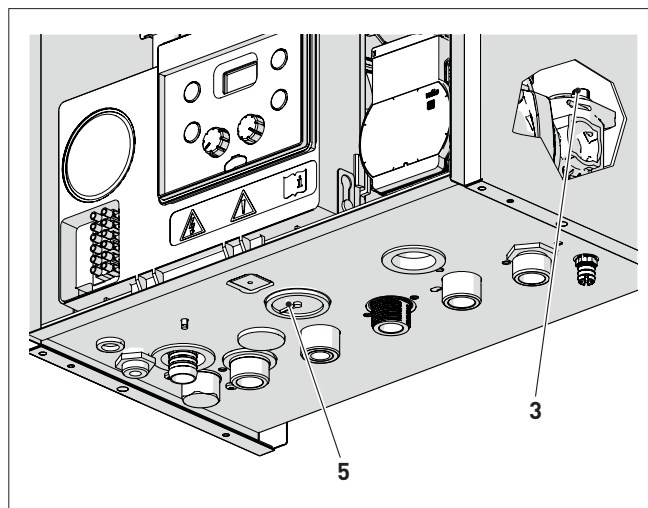

- проверьте давление по манометру (5) и в случае необходимости доливайте воду до тех пор, пока оно не достигнет требуемого значения
- закройте пробку автоматического воздушного клапана (3)
- наполните сифон, отсоединяя трубу или используя отверстие для забора проб.

Установите на место переднюю панель котла: зацепите ее сверху, потяните вниз и зафиксируйте, завернув снятые перед демонтажем винты (1).

6.15.2 Процедура ОПОРОЖНЕНИЯ

Контур ГВС:

- закройте отсечной кран контура ГВС (установленный при монтаже)
- откройте один или несколько кранов горячей воды, чтобы слить воду из контура ГВС.
- закройте отсечной кран контура ГВС (установленный при монтаже)
- откройте один или несколько кранов горячей воды, чтобы слить воду из контура ГВС.

Контур отопления:

- ослабьте пробку автоматического воздушного клапана (3)
- закройте отсечные краны контура отопления (установленные при монтаже)
- проверьте, чтобы кран наполнения, предусмотренный на установке, был закрыт
- подсоедините к сливному крану котла (7) резиновый шланг и откройте кран
- по завершении слива закройте сливной кран (7)
- закройте пробку автоматического воздушного клапана (3).

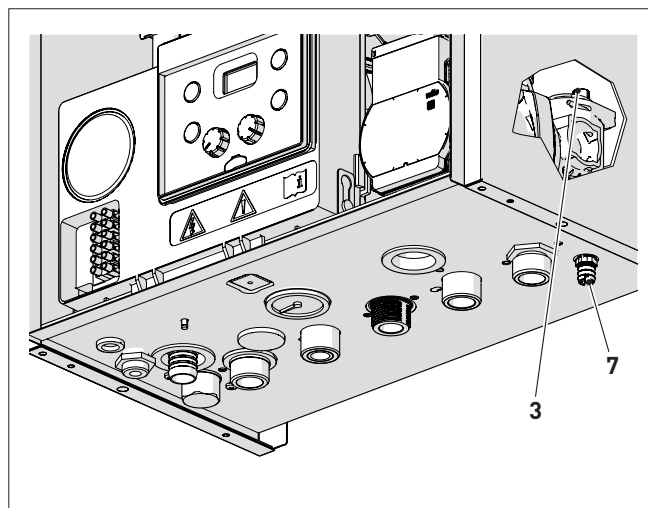

7 ЗАПУСК КОТЛА

7.1 Предварительные работы



ВНИМАНИЕ

- При возникновении необходимости в доступе к зонам, расположенным в нижней части прибора, следует убедиться, что температура компонентов или труб системы не является высокой (опасность ожогов).
- Перед началом работ по доливке системы отопления надеть защитные перчатки.



ПРЕДУПРЕЖДЕНИЕ!

Описанные ниже работы должны выполняться **ИСКЛЮЧИТЕЛЬНО** квалифицированным персоналом с **ОБЯЗАТЕЛЬНЫМ использованием** надлежащих средств защиты.

Перед тем как в первый раз запустить котел, убедитесь, что:

- котел совместим с подаваемым типом газа
- отсечные газовые краны, краны системы отопления и ГВС открыты
- давление охлажденной системы по манометру находится в диапазоне **1 - 1,2 бар**
- ротор насоса свободно вращается
- сифон переполнен
- дымоход установлен соответствующим образом.

7.2 Первый запуск котла

По завершении подготовительных работ запустите котел:

- установите главный выключатель системы в положение "ON" (вкл.)

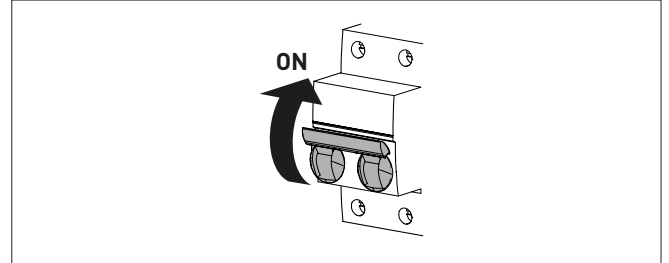

- на дисплее отобразится тип газа, на который настроен котел: "nG" (метан) или "LG" (сжиженный газ), а затем мощность. После этого система проверит исправность отображения символов, и наконец на дисплее отобразится "- -"

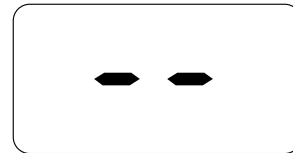

- чтобы выбрать режим "Лето" ☀, нажмите кнопку ⏻ и удерживайте ее 1 секунду. На дисплее отобразится текущее значение температуры, измеренное датчиком на нагнетании отопления

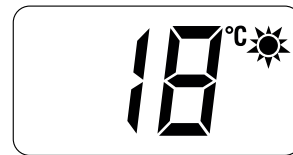

7.2.1 Автоматическую процедуру по самокалибровке

Данный тип котла является устройством, калибровку которого нельзя изменить вручную; будьте внимательны и правильно настройте параметр «Конфигурация типа газа» в соответствии с используемым газом.

Выполните "Автоматическую процедуру по самокалибровке", действуя следующим образом:

- установите ручку-регулятор температуры ГВС на максимальное значение
- одновременно нажмите и удерживайте около 12 секунд кнопки **OK** и **+**, пока на дисплее не появятся мигающие символы и



- как только символы начинают мигать, следует отпустить кнопки **OK** и **+** и нажать кнопку , в течение 3 секунд
- "Автоматическая процедура самокалибровки" начинается
- **откройте один или несколько кранов горячей воды**
- на дисплее отображаются следующие мигающие значения: "99" (максимальное значение), затем "промежуточное значение" и наконец "00" (минимальное значение)

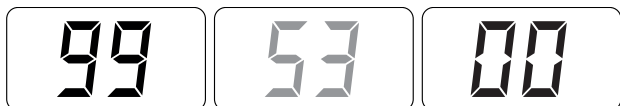

Оператор должен подождать приблизительно 15 минут завершения "процедуры самокалибровки", с повторным отображением на дисплее опции "режим ЛЕТО" . При завершении процедуры:

- закройте открытые краны и убедитесь, что котел прекратил работу.

При обнаружении неисправностей на дисплее отображается надпись "**AL**" и код неисправности (например, "**06**" - пламя не обнаружено).

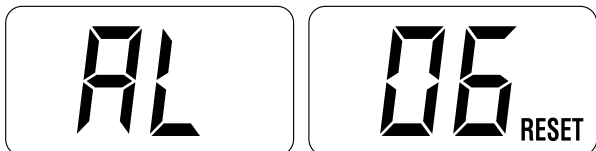

ПРЕДУПРЕЖДЕНИЕ!

Для восстановления начальных условий нажмите и удерживайте более 3 секунд кнопку **OK RESET**. Данная операция может производиться максимум до 6 раз без прерывания "процедуры автокалибровки".

- чтобы выбрать режим "Зима" , нажмите один раз кнопку . На дисплее отобразится текущее значение температуры воды в системе отопления



- с помощью комнатного термостата отдайте команду включить отопление и убедитесь, что котел исправно запускается и работает
- выполните процедуру "Функция "Трубочист"", для проверки того, что газовое давление подачи (сети) является соответствующим, для выявления параметров горения и измерения КПД сгорания, требуемого действующим Законодательством.

7.3 Отображение и настройка параметров

Для входа в меню параметров:

- в выбранном режиме работы (например, "ЗИМА")

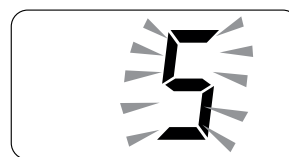
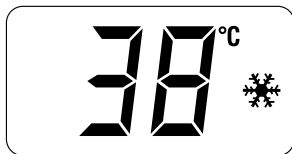

- нажмите одновременно кнопки **-** и **OK** и удерживайте их (около 5 с), пока на дисплее не отобразится код "tS" (установщик), чередующийся с "0.1" (номер параметра) и "5" (установленное значение)



- нажмите кнопку **+**, чтобы листать список параметров в сторону увеличения номера, или кнопку **-**, чтобы листать в сторону уменьшения

ПРИМЕЧАНИЕ: нажав и удерживая кнопки **+** или **-**, можно быстро пролистать параметры.



- отыскать нужный параметр, нажмите и удерживайте около 3 с кнопку **OK**, чтобы подтвердить выбор и приступить к изменению установленного значения, которое будет мигать на дисплее

- измените выбранное значение там, где это возможно, нажимая кнопку **+** для увеличения или кнопку **-** для уменьшения
- установив необходимое значение, нажмите кнопку **OK** для его подтверждения.

Завершив изменение значений всех нужных параметров, выйдите из меню, одновременно нажав и удерживая в течение 5 с кнопки **-** и **OK** до тех пор, пока на дисплее не отобразится начальная страница.

7.4 Список параметров

Тип	№	Описание	Диапазон	Единица измерения	Шаг	Заводские настройки
КОНФИГУРАЦИЯ						
tS	0.1	Показатель мощности котла в кВт	6 = 20 kW 3 = 30 kW	-	1	6 о 3
tS	0.2	Конфигурация гидравлической системы	0 = быстро нагрева 1 = водонагреватель с термостатом или только для системы отопления 2 = водонагреватель с датчиком 3 = битермический теплообменник 4 = быстрого нагрева с входом солнечной установки 5 = открытое вентиляционное отверстие 6 = котел с тепловым насосом	-	1	2
tS	0.3	Тип газа	0 = G20 1 = G30; G31	-	1	0
tS	0.4	Конфигурация камеры сгорания	0 = герметичная (закрытая) камера с контролем сгорания 1 = открытая с дымовым термостатом 2 = Low Nox	-	1	0
tS	0.8	Коррекция значения датчика наружной температуры	-5 .. +5	°C	1	0
tS	0.9	Число оборотов вентилятора при включении	80 .. 160	ОБ.МИН.х25	1	128
ГВС - ОТОПЛЕНИЕ						
tS	1.0	Пороговое значение защиты от замерзания котла	0 .. +10	°C	1	3
tS	1.1	Пороговое значение защиты от замерзания датчика наружной температуры -- = выкл	-9 .. +5	°C	1	-2
tS	1.2	Угол наклона рампы розжига в системе отопления	0 .. 80	-	1	20
tS	1.3	Регулировка минимальной температуры отопления	20 .. Пар. tS 1.4	°C	1	20
tS	1.4	Регулировка максимальной температуры отопления	Пар. tS 1.3 .. 80	°C	1	80
tS	1.5	Максимальная мощность отопления	0 .. 100	%	1	100
tS	1.6	Время пост-циркуляции насоса в системе отопления	0 .. 99	сек x 10	1	3
tS	1.7	Задержка включения насоса в системе отопления	0 .. 60	сек x 10	1	0
tS	1.8	Задержка повторного розжига система отопления	0 .. 60	мин	1	3
tS	1.9	Регулировка потребления в системе ГВС с помощью расходомера	0 = выкл. 1 = вкл	-	1	1

Тип	№	Описание	Диапазон	Единица измерения	Шаг	Заводские настройки
tS	2.0	Максимальная мощность водоснабжения	0 .. 100	%	1	100
tS	2.1	Минимальная мощность отопления/ водоснабжения (предварительное смешивание)	0 .. 100	%	1	0
tS	2.2	Включение предварительного нагрева воды в режиме ГВС	0 = ВЫКЛ 1 = ВКЛ	-	1	0
tS	2.5	Режимы вспомогательного ТА	0 = второй ТА 1 = ТА в режиме защиты от замерзания 2 = система водопроводной воды отключена	-	1	0
tS	2.6	Задержка включения зонного клапана / циркуляционного насоса	0 .. 99	мин	1	1
tS	2.8	Задержка включения ГВС с солнечными панелями	0 .. 30	мин	1	0
tS	2.9	Функция защиты от легионеллы (только водонагреватель)	-- = выкл 50 .. 80	-	1	--
tS	3.0	Максимальная температура водопроводной воды	35 .. 67	°C	1	60
tS	3.5	Цифровое/аналоговое реле давления	0 = реле давления воды 1 = преобразователь давления воды 2 = преобразователь давления воды (только отображение давления)	-	1	0
tS	3.9	Минимальная скорость модуляционного насоса	20 .. 100	%	1	30
tS	4.0	Скорость модуляционного насоса	-- = без модуляции AU = автоматическая 30 .. 100	%	10	AU
tS	4.1	ΔT нагнетание/возврат модуляционного насоса	10 .. 40	°C	1	20
tS	4.2	Выбор теплового насоса или котла (только если tS 0.2 = 6)	-20 .. 30	°C	-	5
tS	4.3	Задержка активации содействия котла теплому насосу (только если tS 0.2 = 6)	1 .. 180	мин	-	20
tS	4.7	Принудительное включение насоса системы отопления (только в режиме работы "Зима")	0 = выкл 1 = вкл	-	1	0
СБРОС						
tS	4.8	Сброс параметров INST к заводским значениям	0 .. 1	-	-	0

В случае поломки/неисправной работы на дисплее будут по очереди отображаться надпись **"AL"** и код аварийного сигнала, например: **"AL 04"** (неисправность датчика ГВС).

Прежде чем приступить к устранению поломки:

- обесточьте аппарат, установив главный выключатель системы в положение "OFF" (выкл.)

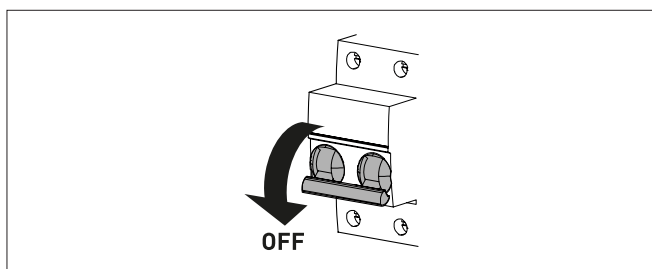

- тщательно закройте отсеccionный топливный кран.

После этого устраните поломку и снова включите котел.

ПРИМЕЧАНИЕ: если на дисплее вместе с кодом аварийного сигнала отображается надпись **RESET (СБРОС)** (см. рисунок), то после устранения поломки для запуска аппарата необходимо нажать и удерживать около 3 с кнопку **OK (RESET)**.



7.5 Отображение рабочих данных и показаний счетчиков

После запуска котла авторизованный специалист может вывести на дисплей рабочие показания "In" и показания счетчиков "CO", выполнив следующие действия:

- на странице установленного режима работы (ЗИМА ❄️ или ЛЕТО ☀️)

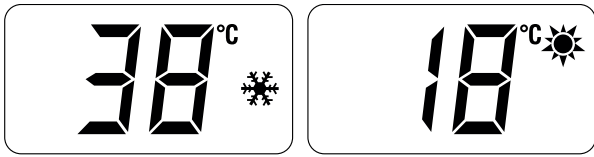

- войти в меню "INFO", **одновременно** нажав и удерживания в течение 3 секунд кнопки **+** и **-** до тех пор, пока на дисплее не отобразится надпись "In", сменяющаяся "0.0" (номером показаний) и "25" (пример значения)



В этом положении можно:

- пролистать список "данных" и "счетчиков", нажав кнопку **+**. В этом случае будут последовательно перелистаны все данные
- вывести на дисплей поступившие "аварийные сигналы" (максимум 10), нажав кнопку **-**. По отображенным спискам можно передвигаться с помощью кнопок **+** и **-**.

Просмотрев все интересующие данные, для выхода из меню нажмите и удерживайте в течение 5 с кнопку до тех пор, пока на дисплее не отобразится начальная страница.



ТАБЛИЦА ОТОБРАЖЕНИЯ ДАННЫХ

Тип	№	Описание	Диапазон	Единица измерения	Шаг
In	0.0	Отображение версии ПО			
In	0.1	Отображение показаний датчика наружной температуры	- 9 .. 99	°C	1
In	0.2	Отображение показаний датчика температуры на нагнетании отопления	- 9 .. 99	°C	1
In	0.3	Зонд дыма	- 9 .. 99	°C	1
In	0.4	Отображение показаний датчика температуры ГВС	- 9 .. 99	°C	1
In	0.5	Отображение показаний вспомогательного датчика AUX	- 9 .. 99	°C	1
In	0.6	Отображение УСТАНОВЛЕННОГО ЗНАЧЕНИЯ температуры отопления	Пар. 13 ... Пар. 14	°C	1
In	0.7	Отображение уровня мощности	0 .. 99	%	1
In	0.8	Отображение расхода по расходомеру	0 .. 99	l/min	0.1
In	0.9	Отображение показаний преобразователя давления воды (при его наличии)	0 .. 99	бар	0.1
In	1.0	Визуализация текущего числа оборотов вентилятора	0 .. 99	ОБ.МИН x 100	1

ТАБЛИЦА ОТОБРАЖЕНИЯ ПОКАЗАНИЙ СЧЕТЧИКОВ

Тип	№	Описание	Диапазон	Единица измерения	Шаг
CO	0.0	общее кол-во часов работы котла	0 .. 99	ч x 1000	0,1; от 0,0 до 9,9; 1; от 10 до 99
CO	0.1	общее кол-во часов работы горелки	0 .. 99	ч x 1000	0,1; от 0,0 до 9,9; 1; от 10 до 99
CO	0.2	общее кол-во розжигов горелки	0 .. 99	ч x 1000	0,1; от 0,0 до 9,9; 1; от 10 до 99
CO	0.3	общее кол-во неисправностей	0 .. 99	x 1	1
CO	0.4	общее кол-во доступов к параметрам установщика "tS"	0 .. 99	x 1	1
CO	0.5	общее кол-во доступов к параметрам OEM	0 .. 99	x 1	1
CO	0.6	время до следующего обслуживания	1 .. 199	месяцы	1

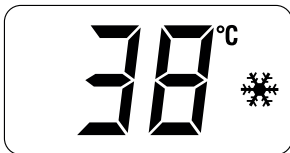
ТАБЛИЦА ПОСТУПИВШИХ АВАРИЙНЫХ СИГНАЛОВ/СИГНАЛОВ О ПОЛОМКЕ

Тип	№	Описание
AL	0.0	Последний поступивший аварийный сигнал / сигнал о поломке
AL	0.1	Предпоследний поступивший аварийный сигнал / сигнал о поломке
AL	0.2	Третий с конца поступивший аварийный сигнал / сигнал о поломке
AL	0.3	Аварийный сигнал / сигнал о поломке, поступивший еще раньше
AL	0.4	Аварийный сигнал / сигнал о поломке, поступивший еще раньше
AL	0.5	Аварийный сигнал / сигнал о поломке, поступивший еще раньше
AL	0.6	Аварийный сигнал / сигнал о поломке, поступивший еще раньше
AL	0.7	Аварийный сигнал / сигнал о поломке, поступивший еще раньше
AL	0.8	Аварийный сигнал / сигнал о поломке, поступивший еще раньше
AL	0.9	Аварийный сигнал / сигнал о поломке, поступивший еще раньше

7.6 Проверки

7.6.1 Функция "Трубочист"

Функция "Трубочист" полезна для квалифицированного специалиста по техническому обслуживанию для проверки давления газа, определения параметров горения и измерения КПД сгорания в соответствии с требованиями действующего законодательства.

Длительность включения функции - 15 минут. Чтобы активировать функцию, выполните следующие действия:

- если передняя панель (2) еще не снята, отверните два винта (1), потяните ее вперед и подтолкните вверх, чтобы отцепить сверху

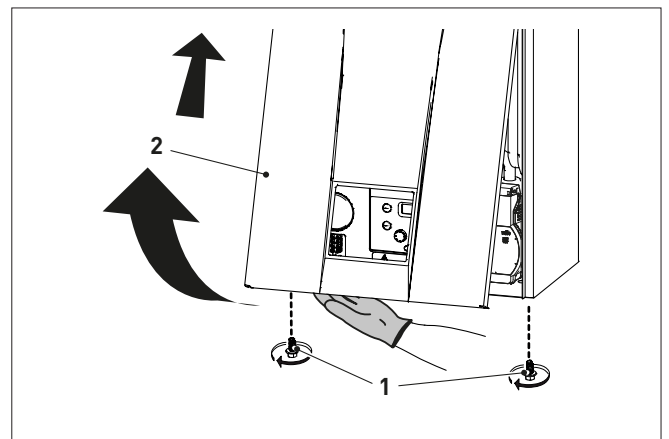

- снимите крепежные винты (3) блока управления (4)
- переместите блок управления (4) вверх по боковым направляющим (а) до ограничителя хода (5)
- поверните его вперед (b) так, чтобы он оказался в горизонтальном положении

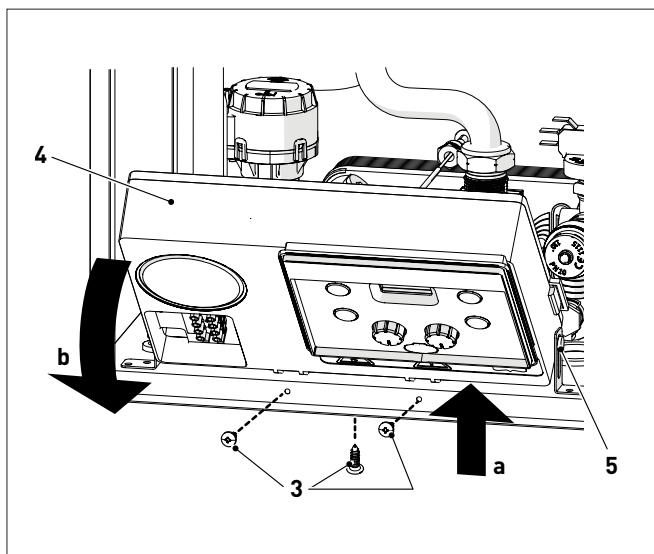

- закройте газовый кран
- открутите винт отверстия "давления подачи" (6) и подсоедините манометр

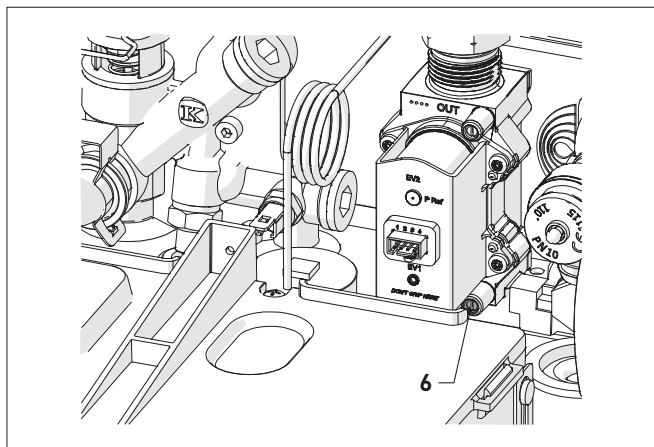

- откройте газовый кран
- включите электропитание котла, установив главный выключатель в положение "ON" (вкл.)

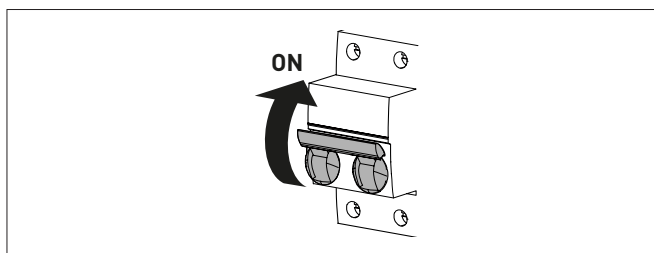

- с помощью кнопки выберите режим "ЛЕТО"
- нажмите одновременно кнопки ОК и + в течение ~ 10 с до тех пор пока на дисплее не отобразится мигающая надпись, чередующаяся со значением температуры зонда нагнетания и мигающими символами и

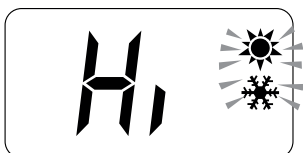

- **откройте один или несколько кранов горячей воды**
- нажмите кнопку + в целях функционирования котла на максимальной мощности "Hi" и проверьте на манометре, что давление подачи газа является соответствующим
- отключите манометр, тщательно закройте отверстие для измерения давления (6), установите на место блок управления и переднюю панель (2)
- определите параметры горения и замерьте КПД сгорания
- нажмите кнопку - для функционирования котла на минимальной мощности "Lo". На дисплее отображается мигающая надпись, чередующаяся со значением температуры зонда нагнетания и мигающими символами и



- определите параметры горения
- нажмите кнопку , чтобы выйти из режима "Трубочист". На дисплее отобразится температура воды на нагнетании отопления



- закройте ранее открытые краны горячей воды.

Давление подачи газа

Тип газа	G20	G30	G31
Давление (мбар)	20	30	37



ПРЕДУПРЕЖДЕНИЕ!

При ежегодном контроле устройства максимальное значение CO должно быть ниже 700 ppm (0% O₂). Если значение CO выше указанного, проведите техническое обслуживание. Также проверьте предельное значение CO в соответствии с национальным законодательством.

7.7 Смена типа питающего газа

Модели MIA HE T C10 могут работать на G20 или на G30; G31 без выполнения каких-либо механических доработок. Необходимо выбрать параметр "tS 0.3" (см. "Отображение и настройка параметров") и задать его значение в соответствии с типом используемого газа, после чего следует полностью выполнить этап "Автоматическую процедуру по самокалибровке".



ПРЕДУПРЕЖДЕНИЕ!

В случае переоборудования установки обратно на исходную категорию газа, обратитесь в авторизованный сервисный центр для подготовки документации с новой маркировкой.

8 ТЕХНИЧЕСКОЕ ОБСЛУЖИВАНИЕ

8.1 Уход

Для обеспечения эффективной и исправной работы котла рекомендуется заключить договор на **ЕЖЕГОДНОЕ** техническое обслуживание с квалифицированным специалистом.



ПРЕДУПРЕЖДЕНИЕ!

- Описанные ниже работы должны выполняться **ИСКЛЮЧИТЕЛЬНО** квалифицированным персоналом с **ОБЯЗАТЕЛЬНЫМ** использованием надлежащих средств защиты.
- Убедитесь, что температура компонентов или труб системы не является высокой (опасность ожогов).



ВНИМАНИЕ

Перед началом описанных ниже работ:

- установите главный выключатель системы в положение "OFF" (выкл.)
- закройте газовый кран
- Кроме того, внимательно следите за тем, чтобы не прикасаться к горячим деталям внутри аппарата.

8.2 Наружная чистка

8.2.1 Чистка панелей корпуса

Для чистки панелей корпуса используйте смоченную в мыльном растворе ткань. Для устранения стойких пятен можно использовать раствор воды со спиртом.



ЗАПРЕЩЕНО

использовать абразивные вещества.

8.3 Внутренняя чистка

8.3.1 Демонтаж компонентов

Для доступа к внутренним частям котла:

- отверните два винта (1), потяните вперед и подтолкните вверх переднюю панель (2)

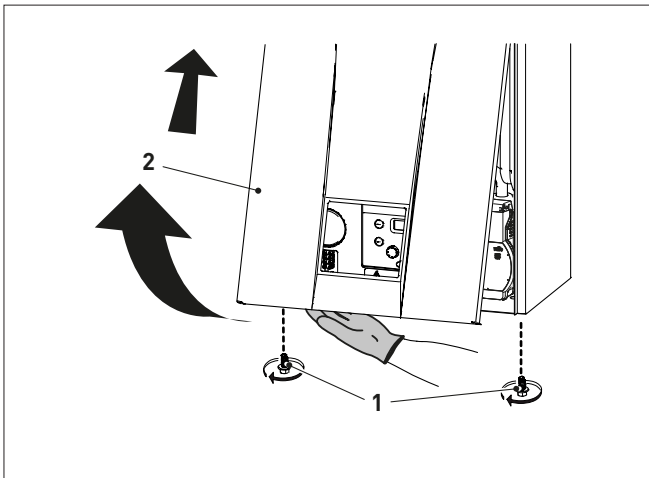

- снимите крепежные винты (3) блока управления (4)
- переместите блок управления (4) вверх по боковым направляющим (а) до ограничителя хода (5)
- поверните его вперед (b) так, чтобы он оказался в горизонтальном положении

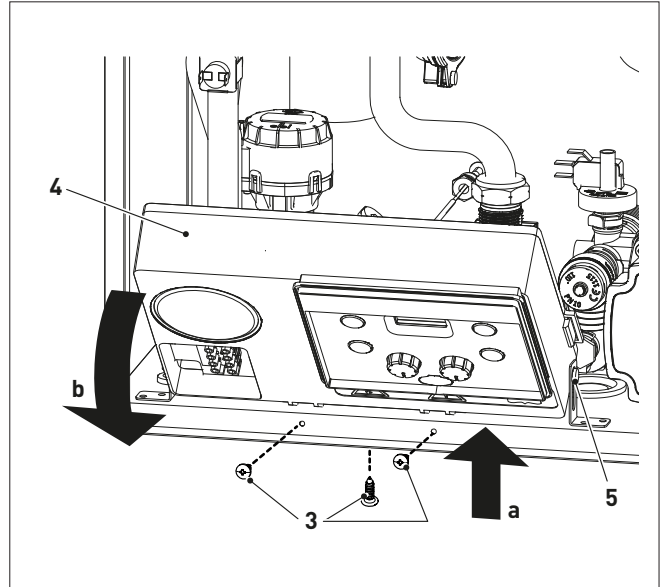

- открутите гайку (6)
- снимите соединителя (7) с вентилятора и отсоедините кабель (8) электрода

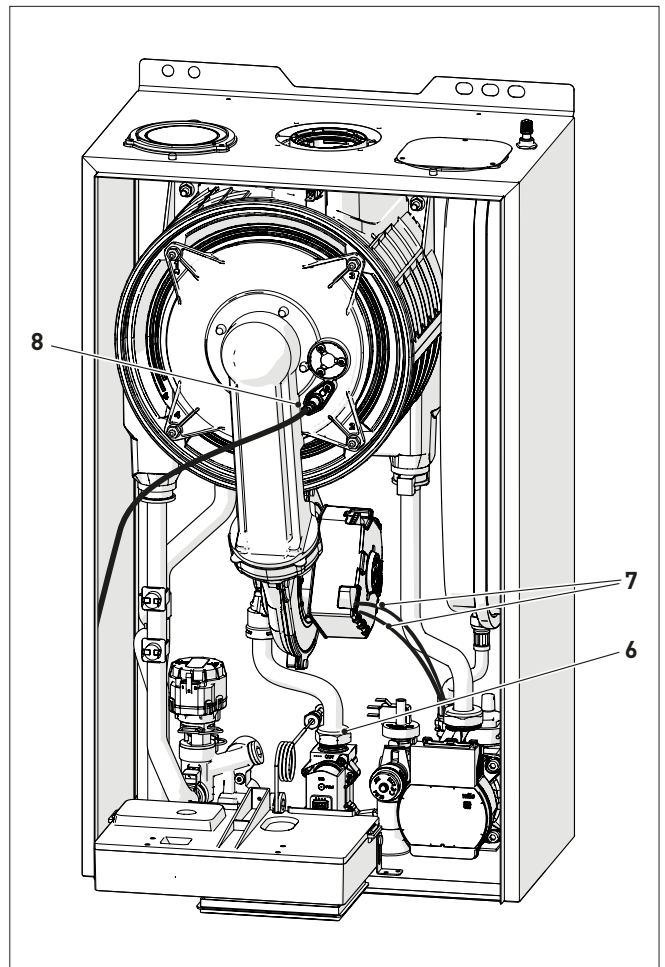

- отвинтите четыре крепежные гайки (9) дверцы камеры сгорания (10)
- натяните вперед узел вентилятора-рукава-дверцы (11) и вытащите его

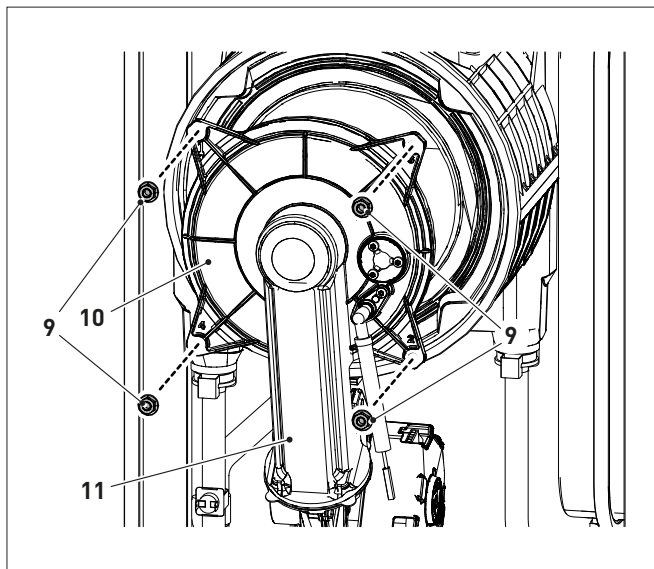
ПРЕДУПРЕЖДЕНИЕ!

При извлечении узла (11) соблюдайте осторожность, чтобы не повредить внутреннюю изоляцию камеры сгорания и прокладку дверцы.

- открутите четыре гайки (12) крепления вентилятора (13) и извлеките обратный клапан (14).

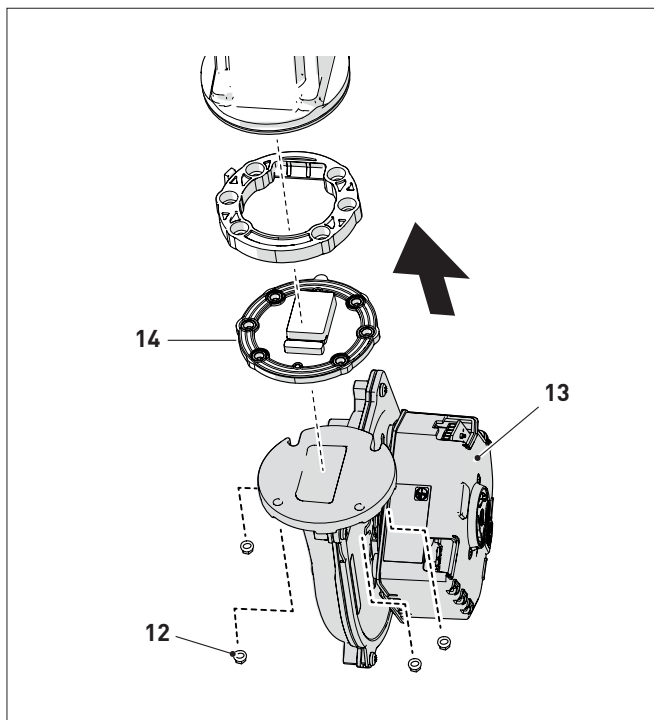
8.3.2 Очистка горелки и камеры сгорания

Камера сгорания и горелка не нуждаются в особом техобслуживании. Достаточно очищать их кисточкой или щеткой из щетины.

8.3.3 Проверка электрода розжига / обнаружения пламени

Проверьте состояние электрода розжига / обнаружения пламени и замените его в случае необходимости. Независимо от того, есть ли необходимость в замене электрода розжига / обнаружения пламени или нет, убедитесь, что указанные на рисунке расстояния соблюдены.

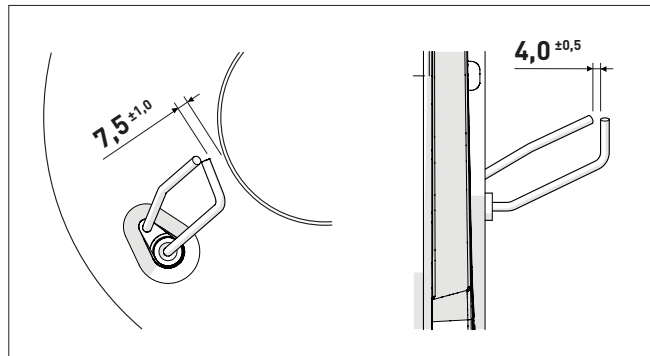

8.3.4 Заключительные работы

ВНИМАНИЕ

При выполнении каждой операции по техобслуживанию обратного клапана **ОБЯЗАТЕЛЬНЫМ** требованием является замена прокладки (16).

После завершения очистки камеры сгорания и горелки:

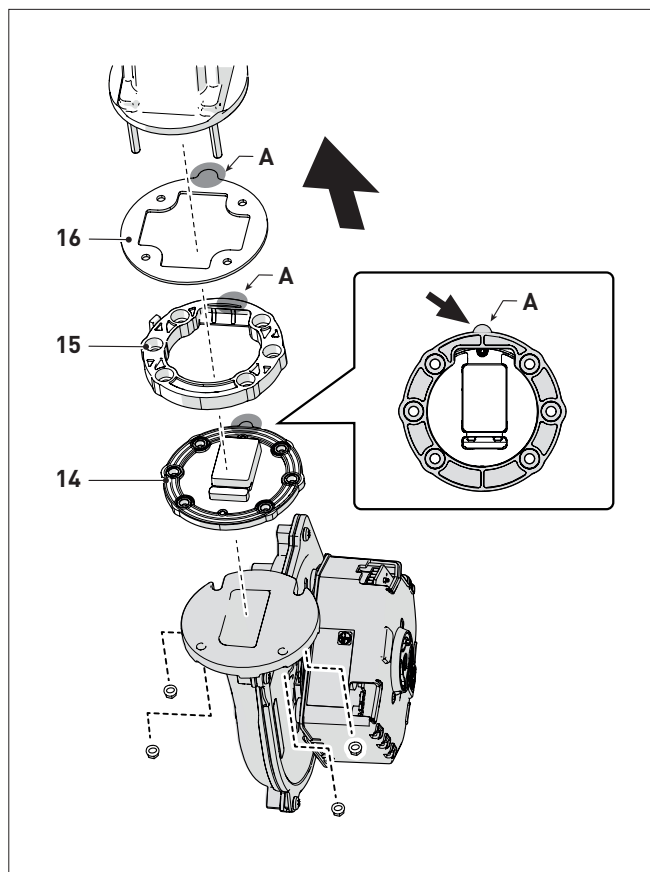
- удалите возможные угольные остатки
- убедитесь, что прокладка и изоляция дверцы (10), камеры сгорания не повреждены. При необходимости произведите замену
- установите на свое место обратный клапан (14) с соответствующим распорным кольцом (15) и новой прокладкой (16), при установке всех компонентов обращайте внимание на то, чтобы язычки "А" были совмещены друг с другом так, как показано на рисунке



- вновь установите узел, действуя в обратном порядке по сравнению с описанным ранее, затягивая соответствующим образом винты (9) дверцы камеры сгорания
- установите на место форсунку (14), обращая внимание на то, чтобы его расширенная сторона была обращена вниз как показано на рисунке

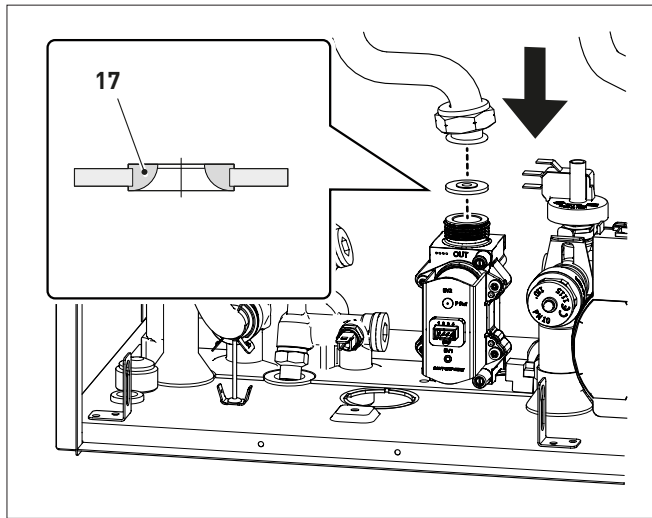

- вновь подсоедините соединения к вентилятору и электроду.

8.4 Проверки

8.4.1 Проверка трубопроводов системы отвода газовых дымов и забора воздуха горения

Рекомендуется периодически проверять трубопроводы отвода газовых дымов и забора воздуха горения на герметичность и отсутствие повреждений.

8.4.2 Проверка нагнетания давления расширительного бака

Рекомендуется периодически сливать воду из расширительного бака и контролировать предварительное давление, которое не должно опускаться ниже **1 бар**. В противном случае, необходимо увеличить давление до необходимого значения (см. пункт "Расширительный бак").

По завершении описанных выше проверок:

- снова наполните котел, повторив процедуру, описанную в пункте "Процедура НАПОЛНЕНИЯ"
- проверьте соответствующее заполнение сифона
- Включите котел, полностью выполните процедуру "Функция "Трубочист"", описанную в соответствующем параграфе, и произведите анализ дымовых газов и/или КПД сгорания
- установите на место переднюю панель, зафиксировав ее двумя снятыми ранее винтами.

8.5 Внеочередное техобслуживание

В случае замены **электронной платы**, следует **ОБЯЗАТЕЛЬНО** устанавливать параметры в соответствии с указаниями таблицы и в указанной последовательности.

Тип	№	Описание	Установка для MIA HE T C10	
			20	30
tS	0.1	Показатель мощности котла в кВт 6 = 20; 3 = 30	6	3
tS	0.2	Конфигурация гидравлической системы 0 = быстрого нагрева 1 = водонагреватель с термостатом или только для системы отопления 2 = водонагреватель с датчиком 3 = битермический теплообменник 4 = быстрого нагрева с входом солнечной установки 5 = открытое вентиляционное отверстие 6 = котел с тепловым насосом	2	
tS	0.3	Тип газа 0 = G20 1 = G30; G31	0 или 1	

Для доступа в режим "Отображение и настройка параметров" смотрите описание в специальном параграфе.

После завершения установки параметров, указанных в таблице, необходимо полностью выполнить фазу "Автоматическую процедуру по самокалибровке" описанную в специальном параграфе. В случае замены **газового клапана и/или электрода розжига / обнаружения пламени, и/или горелки, и/или вентилятора** необходимо полностью выполнить процедуру "Автоматическую процедуру по самокалибровке" описанную в специальном параграфе.

8.6 Коды аномалий и возможные меры устранения СПИСОК ТРЕВОЖНЫХ СИГНАЛОВ О НЕИСПРАВНОСТЯХ/ПОЛОМКАХ



Тип	№	Неисправность	Способ устранения
AL	01	Дымовой термостат	- Обратитесь в сервисный центр
AL	02	Низкое давление воды в системе	- Добавьте воды - Проверьте систему на предмет утечек
AL	04	Неисправность датчика ГВС (неисправность датчика на возврате для моделей "Т")	- Проверьте подключения - Проверить функционирование датчика
AL	05	Неисправность датчика на нагнетании отопления	- Проверьте подключения - Проверить функционирование датчика
AL	06	Сбой в обнаружении пламени	- Проверьте целостность электрода и убедитесь, что он не заземлен - Проверьте наличие и давление газа - Проверьте, не повреждены ли клапан и электронная плата управления
AL	07	Срабатывает датчик или предохранительный термостат	- Проверьте подключения датчика или термостата - Выпустите воздух из системы - Проверьте исправность воздушного клапана - Замените датчик или термостат - Убедитесь, что ротор насоса не заблокирован
AL	08	Сбой в цепи обнаружения пламени	- Проверьте целостность электрода и убедитесь, что он не заземлен - Проверьте, не повреждены ли клапан и электронная плата управления

Тип	№	Неисправность	Способ устранения
AL	09	Отсутствие циркуляции воды в системе	- Проверить вращение ротора насоса - Проверьте электрические подключения - Замените насос
AL	10	Неисправность вспомогательного датчика	- Убедитесь, что в параметре выбрана следующая настройка: "tS 0.2 гидравлическая конфигурация" - Проверьте электрическое подключение
AL	11	Модулятор газового клапана отсоединен	- Проверьте электрическое подключение
AL	12	Аномалия датчика ГВС в режиме водонагревателя	- Правильно установите параметр tS 0.2 (Гидравлическая конфигурация)
AL	13	Срабатывание датчик дыма	- Проверить функционирование датчика - Замените датчик дыма
AL	14	Неисправность датчика дыма	- Замените датчик дыма - Проверить электрическое соединение датчика дыма - Обратитесь в сервисный центр
AL	15	Кабель контроля отсоединенного вентилятора	- Проверьте соединительные кабели между вентилятором и платой
AL	18	Ненормальный уровень конденсата	- Проверьте, не забились ли труба, по которой конденсат попадает в сифон - Проверьте, не забился ли сифон
AL	28	Достигнуто максимальное кол-во последовательных блокировок	- Подождать 1 час и попытаться разблокировать плату - Обратитесь в сервисный центр
AL	30	Неисправность датчика на возврате (неисправность датчика водонагревателя для моделей "T")	- Заменить датчик на возврате - Проверить параметры - Обратитесь в сервисный центр
AL	37	Неисправность из-за низкого давления в сети	- Проверить напряжение - Обратитесь к поставщику электроэнергии
AL	40	Обнаружение неправильной сетевой частоты	- Обратитесь к поставщику электроэнергии
AL	41	Утеря пламени более 6 раз подряд	- Проверить электрод включения/ обнаружения пламени - Проверьте, не перекрыт ли газовый кран - Проверьте давление газа в сети
AL	42	Неисправность кнопок	- Проверьте исправность кнопок
AL	43	Неисправность дистанционного управления (Open Therm)	- Проверить электрическое соединение ОТ
AL	44	Общая аномалия времени открытия клапана без пламени	- Проверьте наличие гидроудара в сантехнической системе, а в случае его обнаружения установите устройство защиты от гидравлического удара - Проверьте наличие аномальных запросов к комнатному термостату - Обратитесь в сервисный центр
AL	56	Блокировка в связи с ΔT на подаче/возврате за пределами максимального диапазона (открытое вентиляционное отверстие)	- Обратитесь в сервисный центр
AL	57	Блокировка в связи с контролем FT "Flow Temp" открытого вентиляционного отверстия	- Обратитесь в сервисный центр
AL	62	Требуется процедура самокалибровки	- Запустите процедуру самокалибровки (см. соответствующий пункт руководства)
AL	72	Неправильное положение датчика на нагнетании отопления	- Проверить функционирование и позиционирование датчика на нагнетании
AL	74	Неисправность второго датчика на нагнетании	- Проверить функционирование и позиционирование второго датчика на нагнетании

Тип	№	Неисправность	Способ устранения
AL	77	Ошибка макс./мин. абсолютных пределов тока EV2 SGV	- Проверить газовый клапан и плату
AL	78	Ошибка превышения предела тока EV2 SGV	- Проверить газовый клапан и плату
AL	79	Ошибка нижнего предела тока EV2 SGV	- Проверить газовый клапан и плату
AL	80	Неисправность вдоль логической линии управления клапана / кабель клапана поврежден	- Проверить газовый клапан и плату
AL	81	Блокировка из-за сбоя в горении при запуске	- Проверьте, не забился ли дымоход - Проверить воздушную диафрагму (если "BF") - Проверить калибровку газа - Выпустите воздух из газового контура
AL	82	Блокировка в связи с тем, что контроль горения не был выполнен уже несколько раз	- Проверить электрод - Проверить отводы - Проверить воздушную диафрагму (если "BF") - Проверить калибровку газа
AL	83	Неравномерное сгорание (временная ошибка)	- Проверьте, не забился ли дымоход - Проверить воздушную диафрагму (если "BF") - Проверить калибровку газа
AL	84	Уменьшение производительности в связи с (предполагаемым) низким давлением газа сети	- Проверить расход газа
AL	88	Внутренняя ошибка (защита компонента на схеме)	- Проверить функционирование платы - Заменить плату
AL	89	Ошибка переменного сигнала обратной связи горения	- Проверить электрод - Проверить отводы - Проверить воздушную диафрагму (если "BF") - Проверить калибровку газа
AL	90	Ошибка неспособности достижения установочного значения горения	- Проверить электрод - Проверить отводы - Проверить воздушную диафрагму (если "BF") - Проверить калибровку газа
AL	91	Газовый клапан за пределами диапазона	- Повторная калибровка газового клапана
AL	92	Ошибка достижения системой максимальной корректировки воздуха (при минимальном расходе)	- Проверить электрод - Проверить отводы - Проверить воздушную диафрагму (если "BF") - Проверить калибровку газа
AL	93	Ошибка неспособности достижения установочного значения горения	- Проверить электрод - Проверить отводы - Проверить воздушную диафрагму (если "BF") - Проверить калибровку газа
AL	95	Ошибка микровключений по сигналу пламени	- Проверить электрод - Проверить плату - Проверить электропитание - Проверить калибровку газа
AL	96	Блокировка из-за закупоривания дымохода	- Проверьте, не забился ли дымоход - Проверить выпуск дыма и позиционирование электрода (не должен касаться горелки)
AL	98	Ошибка ПО, запуска схемы	- Обратитесь в сервисный центр
AL	99	Общая ошибка схемы	- Обратитесь в сервисный центр
-	-	Частое срабатывание предохранительного клапана	- Проверьте давление в контуре - Проверьте состояние расширительного бака
-	-	Недостаточное производство горячей воды для ГВС	- Проверьте исправность переключающего клапана - Проверьте, не нуждается ли в чистке пластинчатый теплообменник - Проверьте состояние и исправность крана в контуре ГВС

დანართები - ПРИЛОЖЕНИЯ

ქვაბის პროდუქტის ფურცელი - СПЕЦИФИКАЦИЯ ПРОДУКЦИИ ВОДОНАГРЕВАТЕЛЬ MIA HE T C10

		
MIA HE T C10	20	30
გათბობის სეზონური ენერგეტიკული ეფექტიანობის კლასი Клас сезонної енергоефективності системи опалення		
თერმული სიმძლავრე (კვტ) Тепловая мощность (кВт)	20	29,4
გათბობის სისტემის წლიური ელექტროენერგომომხარება (გჯ) Ежегодный расход электроэнергии системы отопления (гДж)	39	45
გათბობის სისტემის სეზონური ენერგეტიკული მქკ (%) Энергетическая сезонная эффективность системы отопления [%]	90	91
ბგერითი სიმძლავრე დბ(A) Звуковая мощность дБ(A)	56	60
<p>უსაფრთხოების საგანგებო ზომები აწყობის, დაყენების და ექსპლოატაციის დროს ბოილერის ინსტრუქციაშია Меры предосторожности, предпринимаемые в момент монтажа, установки или техобслуживания устройства, содержатся в руководстве на котел</p> <p>შეესაბამება დამატებას IV (punto 2) რეგლამენტის (EU) № 811/2013 რომელიც ავსებს დირექტივას 2010/30/EU) № 811/2013 რომელიც ავსებს დირექტივას 2010/30/EU) № 811/2013 რომელიც ავსებს დირექტივას 2010/30/EU Соответствует приложению IV (пункт 1) регламента (ЕС) № 811/2013, дополняющего Директиву 2010/30/UE</p>		

ქვაბის პროდუქტის დაფა MIA HE 20T C10

გამათბობელი ბოილერების და კომბინირებული ბოილერების საინფორმაციო მოთხოვნები									
მოდელი:	MIA HE 20T C10								
კონდენსაციური ბოილერი:	კი								
დაბალტემპერატურული ბოილერი:	კი								
B11 ბოილერი:	არა								
კონგენერაციული გამათბობელი:	არა			აღჭურვილია დამატებითი გამათბობლით:			არა		
კომბინირებული გამათბობელი:	არა								
პუნქტი	სიმბ.	მნიშვნ.	ერთ.	პუნქტი	სიმბ.	მნიშვნ.	ერთ.		
ნომ. სითბური გამოსავალი	Pn	20	კვტ	გათბობის სეზონური ენერგეტიკული მარჯი ქმედების კოეფიციენტი	ηs	90	%		
გამათბობელი და კომბ. ბოილერებისთვის სასარგებლო სითბური გამოსავალი				გამათბობელი და კომბ. ბოილერებისთვის მქკ					
ნომ. სითბური გამოსავალით მაღალტემპერატ. რეჟიმში (a)	P4	19,6	კვტ	ნომ. სითბური გამოსავალით მაღალტემპ რეჟიმში (*)	η4	87,3	%		
ნომინალური გამოსავალის 30%-ზე და დაბალტემპერატ. რეჟიმში (b)	P1	6,3	კვტ	ნომინალური გამოსავალის 30%-ზე და დაბალტემპერატ. რეჟიმში (*)	η1	95,1	%		
ელექტროენერჯის დამხმარე ხარჯი				სხვა პუნქტები					
სრული დატვირთვისას	elmax	0,031	კვტ	სითბური დანაკ. მოლოდინის რეჟ.	Pstby	0,082	კვტ		
ნაწილობრივი დატვირთვისას	elmin	0,014	კვტ	აალების სანთურას სიმძლავრის მოხმარება	Pign	0	კვტ		
ლოდინის რეჟიმში	PSB	0,004	კვტ	აზოტის ოქსიდების ემისია	NOx	30	მგ/კვ		
კომბინირებული გამათბობლებისთვის:									
დატვირთვის გაცხადებული პროფილი	-			წყლის გაცხელების ენერგეტიკული მქკ	ηwh	-	%		
ელ.ენერჯის დღიური მოხმარება	Qelec	-	კვტსთ	საწვავის დღიური მოხმარება	Qსაწვ.	-	კვტსთ		
საკონტაქტო ინფორმაცია	Fonderie Sime S.p.A. Via Garbo 27, 37045 Legnago (VR) ITALIA								
a. მაღალტემპერატურული რეჟიმი ნიშნავს 60°C გამათბობელის შესავალში და 80°C მიწოდების გამოსავალში b. დაბალტემპერატურული რეჟიმი ნიშნავს კონდენსაციური ბოილერისთვის 30°C, დაბალტემპერატურული ბოილერისთვის 37°C, სხვა გამათბობლებისთვის 50°C დაბრუნების ტემპერატურას									
(*) მონაცემები გამოთვლილია უმაღლესი წვის სითბოსთვის.									
შესაბამისად დელეგირებული რეგულაციის (EU) N°811/2013 IV დანართისა და VII დანართისა, რომელიც ავსებს ევროპულ რეგულაციას EU 2017/1369.									

ქვაბის პროდუქტის დაფა MIA HE 30T C10

გამათბობელი ბოილერების და კომბინირებული ბოილერების საინფორმაციო მოთხოვნები							
მოდელი:	MIA HE 30T C10						
კონდენსაციური ბოილერი:	კი						
დაბალტემპერატურული ბოილერი:	კი						
B11 ბოილერი:	არა						
კონვენციური გამათბობელი:	არა	აღჭურვილია დამატებითი გამათბობლით:				არა	
კომბინირებული გამათბობელი:	არა						
პუნქტი	სიმბ.	მნიშვნ.	ერთ.	პუნქტი	სიმბ.	მნიშვნ.	ერთ.
ნომ. სითბური გამოსავალი	P_n	29,4	კვტ	გათბობის სეზონური ენერგეტიკული მარგი ქმედების კოეფიციენტი	η_s	91	%
გარემოს გათბობის ქვაბებისთვის და კომბინირებული ქვაბებისთვის: სასარგებლო თბური სიმძლავრე				გარემოს გათბობის ქვაბებისთვის და კომბინირებული ქვაბებისთვის: სასარგებლო ეფექტურობა			
ნომ. სითბური გამოსავალით მაღალტემპერატ. რეჟიმში ^(a)	P_4	29,4	კვტ	ნომ. სითბური გამოსავალით მაღალტემპ რეჟიმში (*)	η_4	88	%
ნომინალური გამოსავალის 30%-ზე და დაბალტემპერატ. რეჟიმში ^(b)	P_1	9,6	კვტ	ნომინალური გამოსავალის 30%-ზე და დაბალტემპერატ. რეჟიმში (*)	η_1	96,0	%
ელექტროენერჯის დამხმარე ხარჯი				სხვა პუნქტები			
სრული დატვირთვისას	e_{max}	0,055	კვტ	სითბური დანაკ. მოლოდინის რეჟ.	Pstby	0,082	კვტ
ნაწილობრივი დატვირთვისას	e_{min}	0,014	კვტ	აალების სანთურას სიმძლავრის მოხმარება	Pign	0	კვტ
ლოდინის რეჟიმში	PSB	0,004	კვტ	აზოტის ოქსიდების ემისია	NOx	33	მგ/კვ
კომბინირებული გამათბობლებისთვის:							
დატვირთვის გაცხადებული პროფილი	-			წყლის გაცხელების ენერგეტიკული მქკ	η_{wh}	-	%
ელ.ენერჯის დღიური მოხმარება	Qelec	-	kWh	საწვავის დღიური მოხმარება	Qსაწვ.	-	kWh
საკონტაქტო ინფორმაცია	Fonderie Sime S.p.A. Via Garbo 27, 37045 Legnago (VR) ITALIA						
a. მაღალტემპერატურული რეჟიმი ნიშნავს 60°C გამათბობელის შესავალში და 80°C მიწოდების გამოსავალში b. დაბალტემპერატურული რეჟიმი ნიშნავს კონდენსაციური ბოილერისთვის 30°C, დაბალტემპერატურული ბოილერისთვის 37°C, სხვა გამათბობლებისთვის 50°C დაბრუნების ტემპერატურას							
(*) მონაცემები გამოთვლილია უმაღლესი წვის სითბოსთვის.							
შესაბამისად დელეგირებული რეგულაციის (EU) N°811/2013 IV დანართისა და VII დანართისა, რომელიც ავსებს ევროპულ რეგულაციას EU 2017/1369.							

ТЕХНИЧЕСКИЙ ПАСПОРТ КОТЛА MIA HE 20T C10

Сведения, предоставляемые для обогревательных и комбинированных котлов								
Модели:	MIA HE 20T C10							
Конденсационный котел:	ДА							
Низкотемпературный котел:	ДА							
Котел типа B11:	No							
Когенерационная отопительная установка:	No	Оснащен дополнительной отопительной установкой:			No			
Отопительная комбинированная установка:	No							
Элемент	Символ	Значение	Ед.	Элемент	Символ	Значение	Ед.	
Номинальная тепловая мощность	P_n	20	kW	Сезонная энергетическая эффективность системы отопления	η_s	90	%	
Для обогревательных и комбинированных котлов: полезная тепловая мощность				Для обогревательных и комбинированных котлов: полезная эффективность				
При номинальной тепловой мощности и высокотемпературном режиме ^a	P_4	19,6	kW	При номинальной тепловой мощности и высокотемпературном режиме (*)	η_4	87,3	%	
При 30% номинальной тепловой мощности и низкотемпературном режиме ^b	P_1	6,3	kW	При 30% номинальной тепловой мощности и низкотемпературном режиме (*)	η_1	95,1	%	
Дополнительный расход электроэнергии				Другие элементы				
При полной нагрузке	$e_{\text{макс}}$	0,031	kW	Тепловые потери в резервном режиме	P_{stby}	0,082	kW	
При частичной нагрузке	$e_{\text{мин}}$	0,014	kW	Энергопотребление запальной горелки	P_{ign}	0	kW	
В резервном режиме	PSB	0,004	kW	Выбросы NOx	NOx	30	mg/kWh	
Для комбинированных отопительных установок:								
Заявленный профиль нагрузки	-			Энергетическая эффективность системы нагрева воды	η_{wh}	-	%	
Ежедневное потребление электроэнергии	Q_{elec}	-	kWh	Ежедневный расход топлива	$Q_{\text{топливо}}$	-	kWh	
Контактная информация	Fonderie Sime S.p.A. Via Garbo 27, 37045 Legnago (VR) ITALIA							
a. Высокотемпературный режим: температура возврата 60°C на входе и 80°C рабочая температура на выходе устройства. b. Низкотемпературный режим: температура возврата (на входе в котел) для конденсационных котлов 30°C, для низкотемпературных котлов 37°C и для других котлов 50°C.								
(*) Параметры КПД были рассчитаны с тепловой способностью H_s .								
Соответствует Приложению IV и Приложению VII Делегированного регламента (ЕС) No 811/2013, дополняющего Европейский регламент (ЕС) 2017/1369								

ТЕХНИЧЕСКИЙ ПАСПОРТ КОТЛА MIA HE 30T C10

Сведения, предоставляемые для обогревательных и комбинированных котлов							
Модели:	MIA HE 30T C10						
Конденсационный котел:	ДА						
Низкотемпературный котел:	ДА						
Котел типа B11:	No						
Когенерационная отопительная установка:	No	Оснащен дополнительной отопительной установкой:				No	
Отопительная комбинированная установка:	No						
Элемент	Символ	Значение	Ед.	Элемент	Символ	Значение	Ед.
Номинальная тепловая мощность	P_n	29,4	kW	Сезонная энергетическая эффективность системы отопления	η_s	91	%
Для обогревательных и комбинированных котлов: полезная тепловая мощность				Для обогревательных и комбинированных котлов: полезная эффективность			
При номинальной тепловой мощности и высокотемпературном режиме ^a	P_4	29,4	kW	При номинальной тепловой мощности и высокотемпературном режиме [*]	η_4	88	%
При 30% номинальной тепловой мощности и низкотемпературном режиме ^b	P_1	9,6	kW	При 30% номинальной тепловой мощности и низкотемпературном режиме [*]	η_1	96,0	%
Дополнительный расход электроэнергии				Другие элементы			
При полной нагрузке	$e_{t_{max}}$	0,055	kW	Тепловые потери в резервном режиме	P_{stby}	0,082	kW
При частичной нагрузке	$e_{t_{min}}$	0,014	kW	Энергопотребление запальной горелки	P_{ign}	0	kW
В резервном режиме	PSB	0,004	kW	Выбросы NOx	NOx	33	mg/kWh
Для комбинированных отопительных установок:							
Заявленный профиль нагрузки	-			Энергетическая эффективность системы нагрева воды	η_{wh}	-	%
Ежедневное потребление электроэнергии	Q_{elec}	-	kWh	Ежедневный расход топлива	Q_{fuel}	-	kWh
Контактная информация	Fonderie Sime S.p.A. Via Garbo 27, 37045 Legnago (VR) ITALIA						
a. Высокотемпературный режим: температура возврата 60°C на входе и 80°C рабочая температура на выходе устройства. b. Низкотемпературный режим: температура возврата (на входе в котел) для конденсационных котлов 30°C, для низкотемпературных котлов 37°C и для других котлов 50°C.							
[*] Параметры КПД были рассчитаны с тепловой способностью Hs.							
Соответствует Приложению IV и Приложению VII Делегированного регламента (ЕС) № 811/2013, дополняющего Европейский регламент (ЕС) 2017/1369							



Fonderie Sime S.p.A - Via Garbo, 27 - 37045 Legnago (Vr)
Tel. +39 0442 631111 - Fax +39 0442 631292 - www.sime.it