

ИНСТРУКЦИЯ ПО МОНТАЖУ И ЭКСПЛУАТАЦИИ

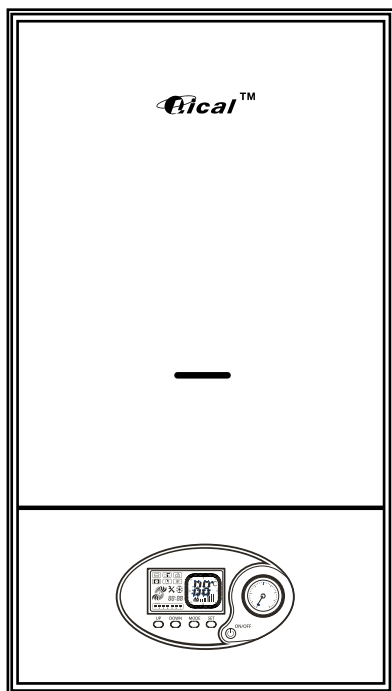

НАСТЕННЫЙ ГАЗОВЫЙ КОТЕЛ

ВАЖНО

Перед первым запуском котла, согласно правилам техники безопасности, необходимо провести следующие проверки:

- Проверьте, чтобы рядом с котлом не было легковоспламеняющихся жидкостей или материалов;
- Удостоверьтесь, что электрическое соединение было выполнено правильно и, что провод заземления был присоединён к исправной системе заземления;
- Откройте газовый кран и проверьте герметичность соединений, включая соединение горелки;
- Убедитесь, что котёл был подготовлен для функционирования в соответствии с типом подаваемого газа;
- Проверьте, что бы дымоход был свободным и/или был правильно установлен;
- Удостоверьтесь, что возможные заслонки были открыты;
- Проверьте, что циркуляционный насос не заблокирован;
- Удостоверьтесь, что в систему была загружена вода и, что в ней нет воздуха;
- Установщик должен проинструктировать пользователя о функционировании котла и защитных устройствах.

1. ОПИСАНИЕ ОБОРУДОВАНИЯ

1.1 ВВЕДЕНИЕ

Ofical JLG это газовые котлы, предназначенные для отопления и производства ГВС, выполнены согласно требованиям многоквартирных жилых зданий, учитывая правила современного проектирования и строительства.

Это оборудование, соответствует С П 41-108-20004 «Поквартирное теплоснабжение жилых зданий с теплогенераторами на газовом топливе».

Для правильной установки прибора и его бесперебойной работы, следовать инструкциям, приведённым в настоящем руководстве.

1.2 ТЕХНИЧЕСКИЕ ДАННЫЕ

Модель		JLG11/ MINI- JLG11	JLG14/ MINI- JLG14	JLG16/ MINI- JLG16	JLG18/ MINI- JLG18	JLG24/ MINI- JLG24
Входная мощность	кВт	11	14	16	18	24
Выходная мощность	кВт	10,4	13,1	14,64	16,4	22,15
КПД	%	91,1	91,1	91,5	91,1	92,3
Класс эффективности		2	2	2	2	2
Напряжение питания	В/Гц/ Вт	220/50/120				
Класс защиты		1PX4D	1PX4D	1PX4D	1PX4D	1PX4D
Давление газа	Па	1800	1800	1800	1800	1800
Расход газа	м³/ч	1,78	1,78	1,78	1,78	2,45
Температура выходной воды отопления	°С	40-80	40-80	40-80	40-80	40-80
Температура бытовой горячей воды	°С	30-65	30-65	30-65	30-65	30-65
Расход бытовой горячей воды ΔT25°С	л/мин	8	8	8	9	12
Мин. расход горячей воды	л/мин	3	3	3	3	3
Рабочее давление бытовой горячей воды	Бар	0,3-6	0,3-6	0,3-6	0,3-6	0,3-6
Рабочее давление системы отопления	Бар	1-2	1-2	1-2	1-2	1-2
Максимальное давление системы отопления	Бар	3	3	3	3	3
Напор водяного насоса	м	5	5	5	5	5
Подключение		Отопление 3/4, ГВС 1/2, Газ 3/4				
Диаметр дымохода (коаксиального)	мм	60/100	60/100	60/100	60/100	60/100
Масса	кг	32	32	32	34	37
Габаритные размеры	мм	740x400x300				

Модель		В-JLG11/ MINI- В-JLG11	В-JLG14/ MINI- В-JLG14	В-JLG16/ MINI- JLG16	В-JLG18/ MINI- JLG18	В-JLG24/ MINI- JLG24
Входная мощность	кВт	11	14	16	18	24
Выходная мощность	кВт	10,4	13,1	14,64	16,4	22,15
КПД	%	91,1	91,1	91,5	91,1	92,3
Класс эффективности		2	2	2	2	2
Напряжение питания	В/Гц/ Вт	220/50/120				
Класс защиты		1PX4D	1PX4D	1PX4D	1PX4D	1PX4D
Давление газа	Па	1800	1800	1800	1800	1800
Расход газа	м³/ч	1,78	1,78	1,78	1,78	2,45
Температура выходной воды отопления	°С	40-80	40-80	40-80	40-80	40-80
Температура бытовой горячей воды	°С	30-65	30-65	30-65	30-65	30-65
Расход бытовой горячей воды ΔT25°С	л/мин	8	8	8	9	12
Мин. расход горячей воды	л/мин	3	3	3	3	3
Рабочее давление бытовой горячей воды	Бар	0,3-6	0,3-6	0,3-6	0,3-6	0,3-6
Рабочее давление системы отопления	Бар	1-2	1-2	1-2	1-2	1-2
Максимальное давление системы отопления	Бар	3	3	3	3	3
Напор водяного насоса	м	5	5	5	5	5
Подключение		Отопление 3/4, ГВС 1/2, Газ 3/4				
Диаметр дымохода (коаксиального)	мм	60/100	60/100	60/100	60/100	60/100
Масса	кг	32	32	32	34	37
Габаритные размеры	мм	740x400x300				

1.3 ФУНКЦИОНАЛЬНАЯ СХЕМА



рис 2

2. УСТАНОВКА

Установка котла должна выполняться только квалифицированным персоналом, с учетом норм и требований местного законодательства.

2.1 УСТАНОВКА

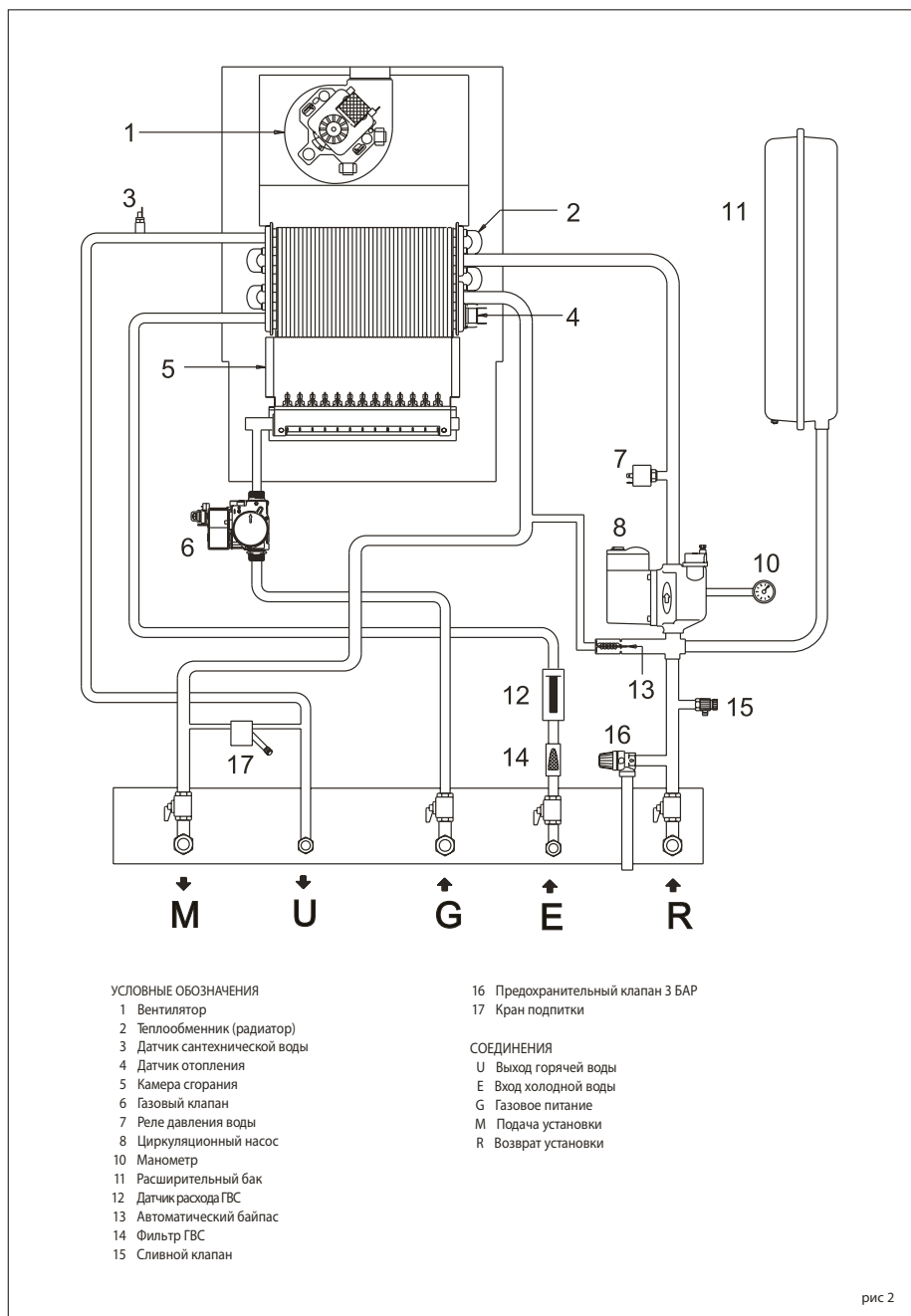
- Котлы с закрытой камерой сгорания могут быть установлены в любом жилом помещении;
- В стандартном исполнении котлы оснащены функцией для предотвращения замерзания.

2.1.1 Функция защиты от замерзания

В стандартном исполнении котлы оборудованы функцией защиты от замерзания, которая предусматривает запуск в работу насоса и горелки, когда температура теплоносителя опускается ниже 5°C.

Наличие функции защиты от замерзания, однако, гарантируется только если:

- Котёл был правильно соединён с контурами газового питания и электрической цепью;
- Котёл постоянно получает питание;
- Котёл не был заблокирован из-за отсутствия розжига;
- Главные компоненты котла не в аварийном режиме.

В данных условиях котёл защищён от замерзания до температуры окружающей среды -5°C.

ВНИМАНИЕ: При установке в местах, где температура опускается ниже 0°C, необходимо защитить соединительные трубы.

2.2 ПОДКЛЮЧЕНИЕ К СИСТЕМЕ ОТОПЛЕНИЯ

Для защиты котла от вредной коррозии, накипи или отложений очень важно перед установкой выполнить промывку системы отопления, используя специальные средства. После промывки, для защиты котла от коррозии и отложений, рекомендуется использовать специальные добавки-замедлители.

Важно проверять концентрацию добавки-замедлителя после каждого изменения установки и после каждой операции технического обслуживания, в соответствии с предписаниями производителей.

Выпуск предохранительного клапана должен быть присоединён к приёмной воронке для направления возможной продувки при срабатывании. Если система отопления находится выше котла, необходимо установить на трубопроводах подачи/возврата установки, отсекающие краны.

Подключение газа должно выполняться в соответствии с действующими нормативными постановлениями. При определении размеров газовых труб от счётчика до модуля, необходимо учитывать как объём расходов в м³/ч, так и плотность рассматриваемого газа. Сечения трубопроводов должны быть такими, чтобы гарантировать подачу газа, достаточную для покрытия максимального спроса, ограничивая потерю давления между счётчиком и любым оборудованием так, чтобы она не была более:

- 1 мбар для природного газа;
- 2,0 мбар для сжиженного газа.

2.2.1 Фильтр на газовом трубопроводе

В стандартном варианте на газовом клапане был установлен фильтр на входе, который, однако, не может задерживать все загрязнения, которые содержатся в газопроводе.

Во избежание плохого функционирования клапана или, в некоторых случаях, отключения защитного устройства, которое было на нём установлено, рекомендуется установить на газовом трубопроводе соответствующий фильтр.

2.3 НАПОЛНЕНИЕ СИСТЕМЫ ОТОПЛЕНИЯ

Наполнение котла и системы отопления выполняется с помощью крана загрузки. Давление загрузки уста-

новки, находящейся в холодном состоянии, должно быть 1-1,2 бар. Наполнение должно производиться медленно, чтобы пузырьки воздуха вышли через специальные отдушины.

Если давление поднимается сверх предусмотренного предела, сократить его с помощью слива котла.

2.3.1 Опорожнение установки

Настоящая операция выполняется с помощью сливного крана. Перед тем как выполнить настоящую операцию, выключить котёл.

2.4 ДЫМОВЫЕ КАНАЛЫ/ДЫМООТВОДЫ

Дымовые каналы или дымоотводы, для вывода в атмосферу продуктов сгорания, должны отвечать требованиям, предусмотренные местным законодательством.

2.5 УСТАНОВКА КОАКСИАЛЬНОГО ДЫМОХОДА

2.5.1 Комплектующие детали, диаметр 60/100 (рис 5)

Коаксиальный дымоход диаметром 60/100 предоставляется на заказ.

На диаграммах илл. 5 показаны некоторые примеры разных типов допустимых режимов выпуска и максимальные длины.

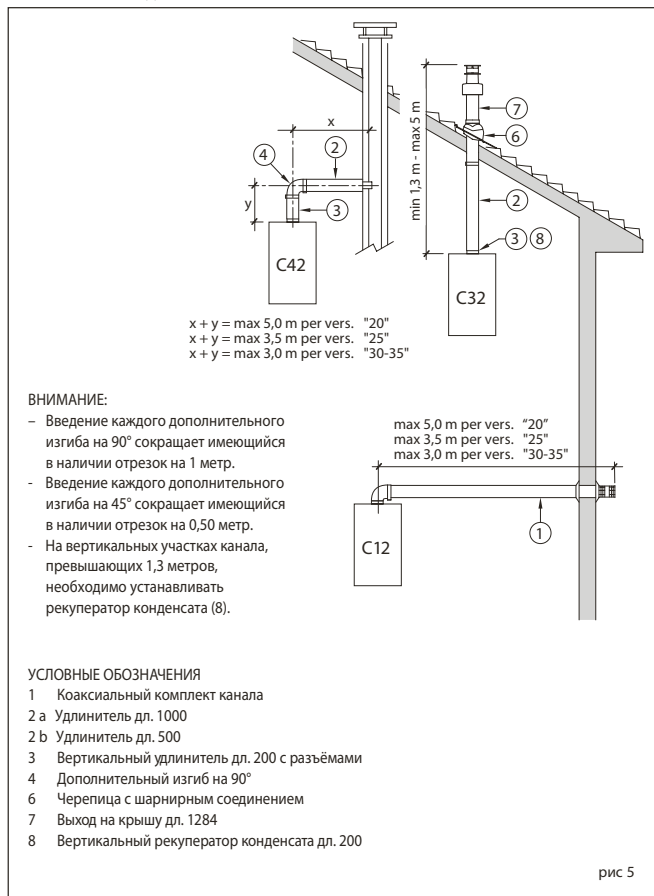

2.5.2 Комплектующие детали, диаметр 80/125 (рис 6)

Коаксиальный дымоход диаметром 80/125 предоставляется на заказ.

Схемы на рис. 6 показывают некоторые примеры разных типов монтажа коаксиальных дымоходов.

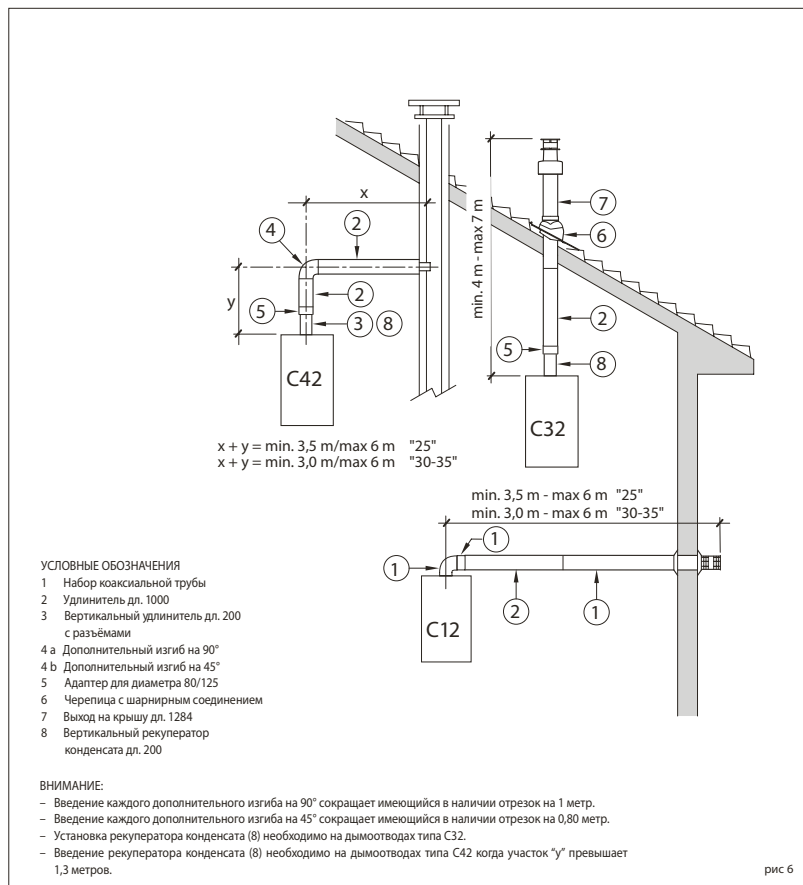

2.6 УСТАНОВКА ОТДЕЛЬНЫХ СИСТЕМ ВОЗДУХОЗАБОРА И ДЫМОУДАЛЕНИЯ

При установке рекомендуется следовать предписаниям действующих нормативных требований и некоторым практическим советам:

- При прямом всасывании снаружи, когда длина дымохода превышает 1 метр, рекомендуется изолировать дымоход, чтобы в холодное время года, не образовывался конденсат на внешней поверхности трубы.
- Дымоотвод, находящийся снаружи здания или в холодных помещениях, необходимо изолировать, в обратном случае, могут возникнуть затруднения при запуске горелки. В этих случаях, на трубопроводе необходимо предусмотреть систему по сбору конденсата.
- При пересечении стен из воспламеняющихся материалов, изолировать участок пересечения дымоотвода с помощью слоя из стекловаты толщиной 30 мм, плотностью 50 кг/м³.

Общая максимальная длина, которая получается путем суммирования длин трубопроводов воздухозабора и дымоудаления, определяется потерями нагрузки отдельных вставленных комплектующих деталей и она не должна превышать 9,0 мм Н₂О.

Потери нагрузки комплектующих деталей приведены в Таблице 1.

Таблица 1

Комплекующие компоненты диаметром 80	потеря нагрузки (mm H ₂ O)	
	JLG 24	
	всасывание	Выпуск
Изгиб на 90° MF	0,35	0,40
Изгиб на 45° MF	0,30	0,35
Удлинитель дл. 1000 (горизонтальный)	0,20	0,30
Удлинитель дл. 1000 (вертикальный)	0,20	0,10
Настенный выход	0,15	0,50
Выход рекуператора конденсата	---	0,80
Выход на крышу	1,60	0,10

2.6.1 Воздушно-дымовой коллектор

Воздушно-дымовой коллектор поставляется с диафрагмой, которую необходимо использовать в случае падения максимальной тяги газоходов.

2.6.2 Режим дымоудаления (рис 9)

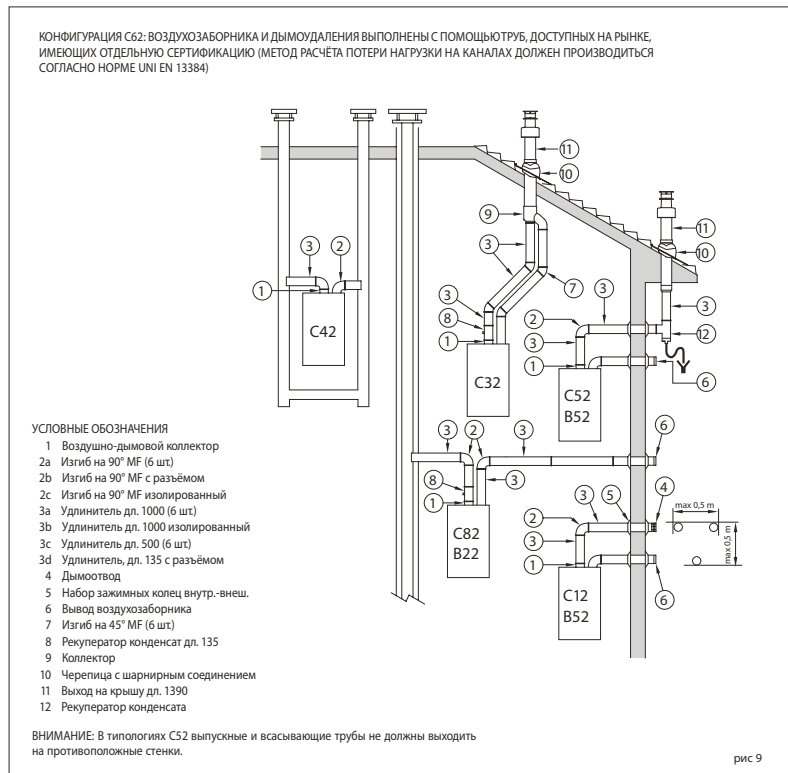

Схемы на рис. 9 показывают некоторые примеры разных типов отдельных режимов выпуска.

2.7 Искусственный дымоотвод ТИП В22Р-В52Р

При установке, придерживаться следующих предписаний:

- Изолировать канал дымоотвода и предусмотреть на основании вертикального канала систему для сбора конденсата.
- При пересечении стен из воспламеняющихся материалов, изолировать участок пересечения дымоотвода с помощью слоя из стекловаты толщиной 30 мм, плотностью 50 кг/м³.

Настоящий тип дымоотвода производится с помощью комплекта. Для монтажа комплекта, смотреть пункт 2.6.1.

Воздухозаборник защитить с помощью факультативной комплектующей детали.

Воздушно-дымовой коллектор поставляется с диафрагмой, которую необходимо использовать в случае падения максимальной тяги газоходов.

Максимальная допустимая потеря нагрузки не должна превышать 9,0 мм Н2О.

Поскольку максимальная длина канала определяется путём сложения потерь нагрузки отдельных вставленных комплектующих деталей, для расчета используйте Таблицу 1.

2.8 ПОЗИЦИОНИРОВАНИЕ ВЫХОДОВ ДЫМОТВОДА (рис 11)

Выходы дымоотвода для оборудования с искусственной тягой могут находиться на внешних периметральных стенках здания. В качестве необязательного ориентира в Таблице 2 были приведены минимальные расстояния, которые необходимо учитывать в соответствии с типологией здания, показанного на рис. 11.



ТАБЛИЦА 2

Положение выхода	Оборудование от 7 до 35 кВт (минимальные расстояния в мм)
A - Под окном	600
B - Под вентиляционным люком	600
C - Под водостоком	300
D - Под балконом (1)	300
E - От расположенного рядом окна	400
F - От расположенного рядом вентиляционного люка	600
G - От вертикальных или горизонтальных трубопроводов или дымоотводов (2)	300
H - От угла здания	300
I - От углубления здания	300
L - От земли или другой пешеходной поверхности	2500
M - Между двумя выходами по вертикали	1500
N - Между двумя выходами по горизонтали	1000
O - От передней верхней поверхности	2000
P - То же самое, только с отверстиями или выходами	3000

1) Выходы под используемыми балконами должны располагаться в таком положении, чтобы общий путь дымов от их места выхода до их выхода с внешнего периметра балкона, включая высоту защитного балюстрада, был не меньше 2000 мм.

2) При расположении выходов необходимо не забывать, что они должны находиться на расстоянии не менее 1500 мм от расположенных рядом чувствительных к действию продуктов горения материалов (например, водостоки из пластмассового материала, деревянные выступы и т.д.), за исключением случаев применения экранированных средств для данных материалов.

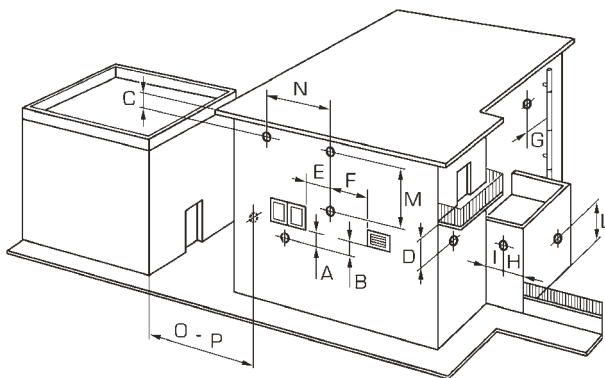
рис 11

2.9 ЭЛЕКТРИЧЕСКОЕ ПОДКЛЮЧЕНИЕ

Котёл оборудован электрическим питающим проводом. Электропитание должно производиться только с однофазным напряжением 230 В- 50 Гц, в соответствии с полярностью L-N и через главный выключатель, который защищён плавкими предохранителями, расстояние между контактами, должно быть не менее 3 мм.

Оборудование необходимо присоединить к эффективной установке заземления. Компания Olical не несёт ответственность за ущерб, нанесённый людям или предметам, в результате отсутствия заземления котла.

ВНИМАНИЕ: Перед тем, как проводить на котле какую либо операцию, обесточить его с помощью главного выключателя установки, так как, когда котёл находится в положении “OFF”, на электропитание продолжает поступать электропитание.

2.9.1 Подключение хронотермостата

Присоедините хронотермостат, как было показано на электрической схеме котла (смотреть параграф 2.12), после снятия существующей перемычки. Используемый хронотермостат должен принадлежать к классу II, в соответствии со стандартом EN 60730.1 (чистый электрический контакт).

2.9.1 Подключение с различными электронными устройствами

Далее приведены некоторые примеры установок с подключением различных электронных устройств. Там, где это необходимо, приведены параметры, которые устанавливаются на котле.

Электрические подключения котла показаны на схемах (илл. 13-13/а).

Команда на регулировочный зонный клапан посылается при каждом запросе тепла блоком дистанционного управления.

Описание сокращений компонентов, приведённых в схемах установки:

M Подача установки

R Возврат установки

CR Дистанционное управление

SE Внешний температурный датчик

TA 1-2 Термостат помещения зоны

VZ 1-2 Зонный клапан

RL 1-2 Реле зоны

SI Гидравлический сепаратор

P 1-2 Насос зоны

IP Установка отопления пола

EXP Плата расширения код 8092233

VM Трёхходовый смесительный клапан

TSB Термостат безопасности низкой температуры

1 БАЗОВАЯ УСТАНОВКА

ОДНОЗОННАЯ УСТАНОВКА С КОМНАТНЫМ ТЕРМОСТАТОМ ИЛИ БЛОКОМ ДИСТАНЦИОННОГО УПРАВЛЕНИЯ (код 8092226/8092219), МОДЕРНИЗАЦИОННЫЙ КОМПЛЕКТ С ДИСТАНЦИОННЫМ УПРАВЛЕНИЕМ (код 8092240) И ВНЕШНИМ ДАТЧИКОМ (код 8094101)

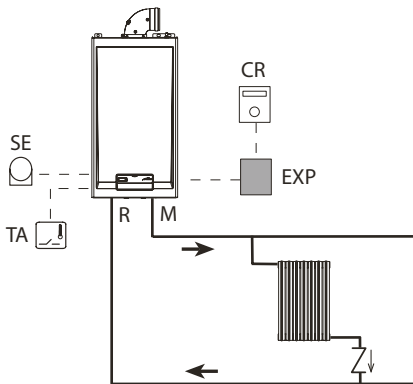

В котле осуществляется только открытие поступления газа к горелке, по истечению 10 сек. даётся сообщение о неполадке.

Это может быть результатом прерывания провода электрода или его неправильного крепления к точкам соединения. Электрод замкнут на корпус или сильно изношен: необходимо его заменить. Дефектная электронная плата.

Из-за неожиданного отсутствия напряжения происходит немедленная остановка горелки, после восстановления напряжения котёл автоматически запустится в работу.

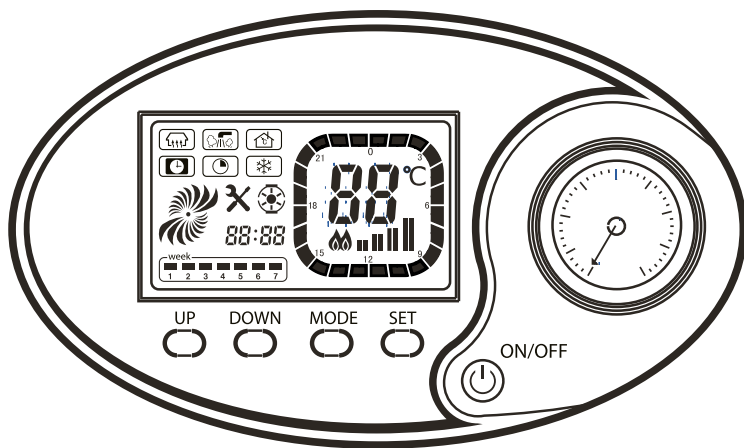













«ON/OFF» - включение/выключение

«UP» - регулирование выходной температуры/данных/времени

«DOWN» - регулирование выходной температуры/данных/времени

«MODE» - подтверждение/отмена данных

«SET» - настройки

	Индикатор нагрева ГВС
	Индикатор нагрева отопления
	Индикатор работы отопления в режиме заданной временной программы
	Активна функция экономного режима отопления
	Активна функция защиты от замерзания.
	Активно управление по комнатной температуре. Комнатный термостат подключен
	Индикатор наличия пламени и мощности горелки
	Текущее время (часы : минуты)
	Индикатор таймера при работе в режиме выбранной временной программы
	Индикатор температуры и кодов неисправностей
	Индикатор работы циркуляционного насоса
	Текущий день недели
	Индикатор работы вентилятора дымоудаления
	Индикатор неисправности

Код ошибки	описание	диагностика
E1	паразитное пламя или неудачный розжиг	Перед пуском и при выключении котла обнаруживается сигнал пламени/после пуска сигнал пламени не обнаруживается
E2	перегрев теплообменника (NTC>90°C)	95°C < NTC < 100°C, размыкается реле перегрева
E3	блокировка дымоудаления	Реле давления/вентилятор работает ненормально
E4	Низкое давление в системе, нарушение циркуляции	Датчик давления/циркуляционный насос работает ненормально
E5	Неисправность газового клапана	Перед пуском котла наблюдается напряжение у газового клапана
E6	неисправность датчика NTC ГВС	Датчик NTC ГВС разомкнут/короткое замыкание
E7	неисправность датчика NTC отопления	Датчик NTC отопления разомкнут/короткое замыкание

ГАРАНТИЙНЫЙ ТАЛОН

При покупке изделия требуйте заполнения данного талона для получения гарантийного обслуживания в сервисном центре. Без предъявления данного талона или при его неправильном заполнении претензии по качеству не принимаются и гарантийный ремонт не производится.

Отметка о продаже.
(заполняется торгующей организацией)

Наименование товара	
Тип, Модель	
Серийный номер	
Название, адрес торгующей организации	
Подпись продавца	
Дата продажи « _____ » « _____ » 201__ г.	
Печать торгующей организации	
Изделий укомплектовано, к внешнему виду претензий не имею.	
Подпись покупателя _____ / _____ /	

Отметка об установке.
(заполняется монтажной организацией)

В гарантийном талоне должны быть проставлены соответствующие отметки монтажной организации о выполнении работ по установке оборудования.

Гарантия не распространяется на указанное оборудование и приборы, монтаж которых произведён не квалифицированным персоналом.

Название монтажной организации, телефон	
Лицензия №	
Ф.И.О. мастера, проводившего монтаж	
Дата установки (монтажа) « _____ » « _____ » 201__ г.	
Печать монтажной организации	
Изделие функционирует исправно в соответствии с техническими характеристиками.	
Подпись покупателя _____ / _____ /	

УСЛОВИЯ ГАРАНТИЙНОГО ОБСЛУЖИВАНИЯ

Производитель гарантирует бесперебойную работу и хорошее техническое состояние данного изделия. Гарантия распространяется на все случаи выхода из строя данного оборудования, которые произошли по вине производителя в результате производственных и конструктивных дефектов.

Данная гарантия не распространяется на повреждения оборудования, возникшие в результате несоблюдения правил эксплуатации или инструкций по текущему уходу, нарушения сохранности пломб, самостоятельного ремонта или изменения внутреннего устройства, неправильного подключения прибора, а также на повреждения в результате удара или падения.

Гарантийный срок исчисляется со дня продажи оборудования. Датой продажи оборудования считается отметка продавца о продаже в паспорте изделия и в гарантийном талоне. Гарантийный срок на всё оборудование составляет один год.

Монтаж прибора должен осуществляться строго в соответствии с требованиями паспорта на данное оборудование организацией, имеющей лицензию на проведение монтажных работ.

Фирма продавец/поставщик не несёт ответственности за ущерб, нанесённый покупателю в результате неправильного монтажа прибора.

Клиент имеет право требовать замену оборудования на новое, если оборудование было отремонтировано 3 раза в течение гарантийного срока и продолжает выходить из строя или если сервисный центр подтвердит невозможность ремонта оборудования.

Гарантийное обслуживание осуществляется только после передачи изделия в гарантийный сервисный центр с гарантийным талоном, с предоставленной датой продажи, печатью и подписью представителя магазина и отметки о монтаже.

Гарантийные обязательства не распространяются на оборудование, получившее повреждения или вышедшее из строя в результате:

- неправильного электрического, гидравлического, механического подключений;
- использования оборудования не в соответствии с инструкцией по эксплуатации или не по назначению;
- запуска насосного оборудования без воды (или иной перекачиваемой жидкости, предусмотренной инструкцией по эксплуатации);
- внешних механических воздействий, транспортировки;
- несоответствия электрического питания и иных характеристик с требуемыми паспортными данными оборудования;
- затопления, пожара и иных причин, находящихся вне контроля производителя и продавца;
- изменения конструкции изделия.

Диагностика оборудования (в случае необоснованности претензии к его неисправности) является платной услугой и оплачивается клиентом.

ОТМЕТКИ ГАРАНТИЙНОГО РЕМОНТА

Дата обращения	Описание выполненного ремонта и заменённых запасных частей	Дата ремонта	Фамилия мастера	Печать, штамп